

ร่างรายละเอียดขอบเขตของงานทั้งโครงการ (Terms of Reference : TOR)

๑. ข้อมูลเกี่ยวกับโครงการ

๑.๑ ชื่อโครงการ

ประกวดราคาจ้างก่อสร้างงานปรับปรุงภูมิทัศน์และสถาปัตยกรรมทางหลวง ทางหลวงหมายเลข ๒ ตอนควบคุม ๐๒๐๑ ตอน มวกเหล็ก - บ่อทอง ที่ กม.๕๘+๐๐๐ RT. ปริมาณงาน ๑ แห่ง ด้วยวิธีประกวดราคาอิเล็กทรอนิกส์ (e - bidding)

๑.๒ ความเป็นมา

เพื่อเป็นการปรับปรุงภูมิทัศน์สองข้างทางให้สวยงาม เนื่องจากเป็นทางหลวงสายหลักที่ใช้เดินทางจากกรุงเทพฯ สู่ภาคตะวันออกเฉียงเหนือ

๑.๓ วัตถุประสงค์

กรมทางหลวง โดย แขวงทางหลวงนครราชสีมาที่ ๒ มีความประสงค์จ้างก่อสร้างงานปรับปรุงภูมิทัศน์และสถาปัตยกรรมทางหลวง ทางหลวงหมายเลข ๒ ตอนควบคุม ๐๒๐๑ ตอน มวกเหล็ก - บ่อทอง ที่ กม.๕๘+๐๐๐ RT. ปริมาณงาน ๑ แห่ง โดยจะดำเนินการหาตัวผู้รับจ้างด้วยวิธีประกวดราคาอิเล็กทรอนิกส์ (e - bidding)

๑.๔ วงเงินงบประมาณ/วงเงินที่ได้รับจัดสรร ๑๐,๐๐๐,๐๐๐.๐๐ บาท (สิบล้านบาทถ้วน)

๒. ผู้ยื่นข้อเสนอจะต้องมีคุณสมบัติ ดังต่อไปนี้

๒.๑ มีความสามารถตามกฎหมาย

๒.๒ ไม่เป็นบุคคลล้มละลาย

๒.๓ ไม่อยู่ระหว่างเลิกกิจการ

๒.๔ ไม่เป็นบุคคลซึ่งอยู่ระหว่างถูกระงับการยื่นข้อเสนอหรือทำสัญญากับหน่วยงานของรัฐไว้ชั่วคราว เนื่องจากเป็นผู้ที่ไม่ผ่านเกณฑ์การประเมินผลการปฏิบัติงานของผู้ประกอบการตามระเบียบที่รัฐมนตรีว่าการกระทรวงการคลังกำหนดตามที่ประกาศเผยแพร่ในระบบเครือข่ายสารสนเทศของกรมบัญชีกลาง

๒.๕ ไม่เป็นบุคคลซึ่งถูกระงับชื่อไว้ในบัญชีรายชื่อผู้ทำงานและได้แจ้งเวียนชื่อให้เป็นผู้ทำงานของหน่วยงานของรัฐในระบบเครือข่ายสารสนเทศของกรมบัญชีกลาง ซึ่งรวมถึงนิติบุคคลที่ผู้ทำงานเป็นหุ้นส่วนผู้จัดการ กรรมการผู้จัดการ ผู้บริหาร ผู้มีอำนาจในการดำเนินงานในกิจการของนิติบุคคลนั้นด้วย

๒.๖ มีคุณสมบัติและไม่มีลักษณะต้องห้ามตามที่คณะกรรมการนโยบายการจัดซื้อจัดจ้างและการบริหารพัสดุภาครัฐกำหนดในราชกิจจานุเบกษา

๒.๗ เป็นนิติบุคคลผู้มีอาชีพรับจ้างงานที่ประกวดราคาอิเล็กทรอนิกส์ดังกล่าว

๒.๘ ไม่เป็นผู้มีผลประโยชน์ร่วมกันกับผู้ยื่นข้อเสนอรายอื่นที่เข้ายื่นข้อเสนอให้แก่ กรมทางหลวง โดย
แขวงทางหลวงนครราชสีมาที่ ๒ ณ วันประกาศประกวดราคาอิเล็กทรอนิกส์ หรือไม่เป็นผู้กระทำการอันเป็นการ
ขัดขวางการแข่งขันอย่างเป็นธรรม ในการประกวดราคาอิเล็กทรอนิกส์ครั้งนี้

๒.๙ ไม่เป็นผู้ได้รับเอกสิทธิ์หรือความคุ้มกัน ซึ่งอาจปฏิเสธไม่ยอมขึ้นศาลไทย เว้นแต่รัฐบาล ของผู้ยื่น
ข้อเสนอได้มีคำสั่งให้สละเอกสิทธิ์และความคุ้มกันเช่นนั้น

๒.๑๐ กิจการร่วมค้าที่ยื่นข้อเสนอในรูปแบบของ "กิจการร่วมค้า" ต้องมีคุณสมบัติดังนี้

กิจการร่วมค้าที่ยื่นข้อเสนอ ผู้เข้าร่วมค้าทุกรายจะต้องมีคุณสมบัติครบถ้วนตามเงื่อนไขที่
กำหนดไว้ในเอกสารเชิญชวน เว้นแต่ในกรณีกิจการร่วมค้าที่มีข้อตกลงระหว่างผู้เข้าร่วมค้ากำหนดให้ผู้เข้าร่วมค้ารายใด
รายหนึ่งเป็นผู้เข้าร่วมค้าหลัก กิจการร่วมค่านั้นสามารถใช้ผลงานก่อสร้างของผู้เข้าร่วมค้าหลักรายเดียวเป็นผลงาน
ก่อสร้างของกิจการร่วมค้าที่ยื่นข้อเสนอ

กรณีมีข้อตกลงระหว่างผู้เข้าร่วมค้ากำหนดให้ผู้เข้าร่วมค้ารายใดรายหนึ่งเป็นผู้เข้าร่วมค้าหลัก
ข้อตกลงดังกล่าวจะต้องมีการกำหนดสัดส่วนหน้าที่ และความรับผิดชอบในปริมาณงาน สิ่งของ หรือมูลค่าตามสัญญา
มากกว่าผู้เข้าร่วมค้ารายอื่นทุกราย

กิจการร่วมค้าที่ยื่นข้อเสนอ ผู้เข้าร่วมค้าหลักจะต้องเป็นผู้ประกอบการงานก่อสร้างในสาขาที่ได้
ขึ้นทะเบียนไว้กับกรมบัญชีกลาง

๒.๑๑ ผู้ยื่นข้อเสนอต้องลงทะเบียนที่มีข้อมูลถูกต้องครบถ้วนในระบบจัดซื้อจัดจ้างภาครัฐด้วย
อิเล็กทรอนิกส์ (Electronic Government Procurement : e-GP) ของกรมบัญชีกลาง

๒.๑๒ ผู้ยื่นข้อเสนอต้องมีมูลค่าสุทธิของกิจการ ดังนี้

(๑) กรณีผู้ยื่นข้อเสนอเป็นนิติบุคคลที่จัดตั้งขึ้นตามกฎหมายไทยซึ่งได้จดทะเบียนเกินกว่า ๑ ปี
ต้องมีมูลค่าสุทธิของกิจการ จากผลต่างระหว่างสินทรัพย์สุทธิหักด้วยหนี้สินสุทธิ ที่ปรากฏในงบแสดงฐานะการเงินที่มีกร
ตรวจรับรองแล้ว ซึ่งจะต้องแสดงค่าเป็นบวกติดต่อกันเป็นระยะเวลา ๑ ปีสุดท้ายก่อนวันยื่นข้อเสนอ

(๒) กรณีผู้ยื่นข้อเสนอเป็นนิติบุคคลที่จัดตั้งขึ้นตามกฎหมายไทย ซึ่งยังไม่มีงบแสดง
ฐานะการเงินกับกรมพัฒนาธุรกิจการค้า ให้พิจารณาการกำหนดมูลค่าของทุนจดทะเบียน โดยผู้ยื่นข้อเสนอจะต้องมีทุน
จดทะเบียนที่เรียกชำระมูลค่าหุ้นแล้ว ณ วันที่ยื่นข้อเสนอ **ไม่ต่ำกว่า ๒ ล้านบาท**

(๓) สำหรับการจัดซื้อจัดจ้างครั้งหนึ่งที่มีวงเงินเกิน ๕๐๐,๐๐๐ บาทขึ้นไป กรณีผู้ยื่น
ข้อเสนอเป็นบุคคลธรรมดา ให้พิจารณาจากหนังสือรับรองบัญชีเงินฝากไม่เกิน ๙๐ วัน ก่อนวันยื่นข้อเสนอ โดยต้องมี
เงินฝากคงเหลือในบัญชีธนาคารเป็นมูลค่า ๑ ใน ๔ ของมูลค่างบประมาณของโครงการหรือรายการที่ยื่นข้อเสนอในแต่ละ
ครั้ง และหากเป็นผู้ชนะการจัดซื้อจัดจ้างหรือเป็นผู้ได้รับการคัดเลือกจะต้องแสดงหนังสือรับรองบัญชีเงินฝากที่มีมูลค่า
ดังกล่าวอีกครั้งหนึ่งในวันลงนามในสัญญา

(๔) กรณีที่ผู้ยื่นข้อเสนอไม่มีมูลค่าสุทธิของกิจการหรือทุนจดทะเบียน หรือมีแต่ไม่เพียงพอที่จะเข้ายื่นข้อเสนอ ผู้ยื่นข้อเสนอสามารถขอวงเงินสินเชื่อ โดยต้องมีวงเงินสินเชื่อ ๑ ใน ๔ ของมูลค่างบประมาณ ของโครงการหรือรายการที่ยื่นข้อเสนอในแต่ละครั้ง (สินเชื่อที่ธนาคารภายในประเทศ หรือบริษัทเงินทุนหรือบริษัทเงินทุนหลักทรัพย์ที่ได้รับอนุญาตให้ประกอบกิจการเงินทุนเพื่อการพาณิชย์ และประกอบธุรกิจค้าประกันตามประกาศของธนาคารแห่งประเทศไทย ตามรายชื่อบริษัทเงินทุนที่ธนาคารแห่งประเทศไทยแจ้งเวียนให้ทราบ โดยพิจารณาจากยอดเงินรวมของวงเงินสินเชื่อที่สำนักงานใหญ่รับรอง หรือที่สำนักงานสาขารับรอง (กรณีได้รับมอบอำนาจจากสำนักงานใหญ่) ซึ่งออกให้แก่ผู้ยื่นข้อเสนอ นับถึงวันยื่นข้อเสนอไม่เกิน ๙๐ วัน)

(๕) กรณีตาม (๑) - (๔) ยกเว้นสำหรับกรณีดังต่อไปนี้

(๕.๑) กรณีที่ผู้ยื่นข้อเสนอเป็นหน่วยงานของรัฐ

(๕.๒) นิติบุคคลที่จัดตั้งขึ้นตามกฎหมายไทยที่อยู่ระหว่างการฟื้นฟูกิจการ ตามพระราชบัญญัติล้มละลาย (ฉบับที่ ๑๐) พ.ศ. ๒๕๖๑

(๕.๓) งานจ้างก่อสร้าง ที่กรมบัญชีกลางได้ขึ้นทะเบียนผู้ประกอบการงานก่อสร้างแล้ว และงานจ้างก่อสร้างที่หน่วยงานของรัฐได้มีการจัดทำบัญชีผู้ประกอบการงานก่อสร้างที่มีคุณสมบัติเบื้องต้นไว้แล้ว ก่อนวันที่พระราชบัญญัติการจัดซื้อจัดจ้างและการบริหารพัสดุภาครัฐมีผลใช้บังคับ

๒.๑๓ ผู้ยื่นข้อเสนอต้องมีผลงานก่อสร้างประเภทเดียวกันกับงานที่ประกวดราคาจ้างก่อสร้างในวงเงินไม่น้อยกว่า ๓,๐๐๐,๐๐๐.๐๐ บาท (สามล้านบาทถ้วน) และต้องมีผลงานดูแลบำรุงรักษาในวงเงินไม่น้อยกว่า ๕๒๒,๘๕๐.๐๐ บาท (ห้าแสนสองหมื่นสองพันแปดร้อยห้าสิบบาทถ้วน) ที่เป็นคู่สัญญาโดยตรงกับหน่วยงานของรัฐ โดยผู้ยื่นข้อเสนอจะต้องยื่นสำเนาหนังสือรับรองผลงาน พร้อมสำเนาสัญญาจ้าง พร้อมกับการเสนอราคาทางระบบจัดซื้อจัดจ้างภาครัฐด้วยวิธีประกวดราคาอิเล็กทรอนิกส์

๒.๑๔ ผู้ยื่นข้อเสนอต้องเป็นผู้ที่ผ่านการคัดเลือกผู้มีคุณสมบัติเบื้องต้นในการจ้างของ กรมทางหลวง โดย เป็นผู้รับการจดทะเบียนเป็นผู้รับเหมา งานบำรุงปกติ ประเภท ข ชั้น ๑ กับกรมทางหลวงและไม่ขาดคุณสมบัติตามเงื่อนไขในการจดทะเบียนผู้รับเหมา

๒.๑๕ ต้องมีเจ้าหน้าที่เกษตร ระดับวุฒิปริญญาตรี สาขาวิชาการเกษตรหรือเทียบเท่า ซึ่งเป็นพนักงานที่ปฏิบัติงานกับผู้รับจ้าง และต้องเป็นพนักงานของห้าง/บริษัท มาแล้วอย่างน้อยไม่ต่ำกว่า ๖ เดือน และมีหนังสือรับรองการทักภาษี โดยให้แนบเอกสารหลักฐานดังกล่าวข้างต้นหรือเอกสารที่เกี่ยวข้องในวันที่ยื่นเอกสารประกวดราคาอิเล็กทรอนิกส์

๒.๑๖ ต้องมีเจ้าหน้าที่ภูมิสถาปนิก ตั้งแต่ระดับภาคีภูมิสถาปนิกขึ้นไป โดยให้แนบเอกสารหลักฐานในวันที่ยื่นเอกสารประกวดราคาอิเล็กทรอนิกส์

๒.๑๗ ต้องมีเจ้าหน้าที่วิศวกรโยธา ตั้งแต่ระดับภาคีวิศวกรขึ้นไป สำหรับงานที่มีงานวิศวกรรมควบคุมด้านวิศวกรรมโยธา โดยให้แนบเอกสารหลักฐานหนังสือรับรองในวันที่ยื่นเอกสารประกวดราคาอิเล็กทรอนิกส์

๒.๑๘ ต้องมีรุกขกรหรือผู้เชี่ยวชาญด้านการตัดแต่งและดูแลรักษาต้นไม้ใหญ่สำหรับโครงการปรับปรุงภูมิทัศน์ที่มีต้นไม้ใหญ่ โดยมีคุณสมบัติ ดังนี้

(๑) ผ่านการฝึกอบรม ในโครงการอบรมเชิงปฏิบัติการที่เกี่ยวกับการตัดแต่งและดูแลรักษาต้นไม้ใหญ่ ซึ่งจัดโดยสถาบัน องค์การภาครัฐหรือภาคเอกชนที่เป็นที่ยอมรับ และได้รับใบรับรองจากการอบรม โดยหลักสูตรดังกล่าวต้องมีระยะเวลาการฝึกอบรมไม่น้อยกว่า ๓๐ ชั่วโมง หรือ

(๒) มีประสบการณ์ทำงานด้านการตัดแต่งและดูแลรักษาต้นไม้ใหญ่ไม่น้อยกว่า ๑๐ ปี และมีผลงานการตัดแต่งและดูแลรักษาต้นไม้ใหญ่ด้วยวิธีที่ถูกต้อง อย่างน้อย ๑ โครงการ โดยมีรายละเอียดผลงานชี้แจงเป็นลายลักษณ์อักษรพร้อมทั้งมีหนังสือรับรองจากหน่วยงานภาครัฐหรือหน่วยงานเอกชนที่มีการปฏิบัติงานด้านภูมิทัศน์และเป็นที่ยอมรับ

๒.๑๙ ต้องมีรถบรรทุกน้ำ ดังนี้

(๑) งานที่มีวงเงินต่ำกว่า ๑๐ ล้านบาท ต้องใช้รถบรรทุกน้ำที่มีความจุไม่ต่ำกว่า ๖,๐๐๐ ลิตร

(๒) งานที่มีวงเงินเกิน ๑๐ ล้านบาท ต้องใช้รถบรรทุกน้ำที่มีความจุรวมกันไม่ต่ำกว่า ๑๒,๐๐๐ ลิตร

***** ต้องแสดงหลักฐานแสดงการเป็นเจ้าของกรรมสิทธิ์หรือผู้มีสิทธิครอบครอง เช่น ใบเสร็จรับเงิน (ต้องระบุเลขประจำตัวผู้เสียภาษีและมีรายละเอียดต่าง ๆ ที่เชื่อถือได้), สัญญาซื้อขายหรือสัญญาเช่าซื้อ กรณีที่เครื่องจักรหรือยานพาหนะประเภทใดที่กฎหมายกำหนดให้มีการจดทะเบียนต้องแสดงคู่มือทะเบียนเครื่องจักรที่ชำระภาษีประจำปีเรียบร้อยแล้ว พร้อมต้องแนบภาพถ่ายของเครื่องมือเครื่องจักรที่แสดงให้เห็นลักษณะของเครื่องมือเครื่องจักรและหมายเลขทะเบียนชัดเจน โดยให้แนบเอกสารหลักฐานดังกล่าวข้างต้นหรือเอกสารที่เกี่ยวข้องในวันที่ยื่นเอกสารประกวดราคาอิเล็กทรอนิกส์

** (ถ้ามี) (งานติดตั้งป้ายเพื่อการท่องเที่ยว การติดตั้งอุปกรณ์อำนวยความสะดวก จะต้องมีความสอดคล้องตามมาตรฐานอุตสาหกรรม ที่ มอก.๕๐-๒๕๓๘ และ ที่ มอก.๖๐๖-๒๕๓๙)

** (ถ้ามี) (ในกรณีที่มีการทำ Mascot หรืองานประติมากรรมเกิน ๕๐% ของค่าจ้าง ผู้รับจ้างต้องมีผลงานการทำ Mascot หรือประติมากรรม โดยมีมูลค่างานเป็นจำนวนเงิน.....บาท (ให้ระบุเป็นจำนวนเงินไม่เกิน ๕๐% ของค่าจ้างการทำ Mascot หรืองานประติมากรรม)

๓. แบบรูปรายการงานก่อสร้างที่จะดำเนินการจ้างก่อสร้าง และเอกสารแนบท้ายอื่น ๆ

เอกสารแนบ ๑ แบบรูปและรายการละเอียด (ร่างรายละเอียดขอบเขตของงานทั้งโครงการ (Terms of Reference : TOR),แบบรูปรายละเอียด,ราคากลาง,ร่างประกาศประกวดราคาจ้างก่อสร้าง,เอกสารประกวดราคาจ้างก่อสร้าง)

๔. กำหนดเวลาส่งมอบพัสดุ

๑. ส่วนที่ ๑ ภายใน ๙๐ วัน นับถัดจากวันที่ได้รับหนังสือแจ้งให้เริ่มทำงาน

๒. ส่วนที่ ๒ ภายใน ๑ ปี (๓๖๕ วัน) นับถัดจากวันตรวจรับพัสดุในงานส่วนที่ ๑ แล้วเสร็จ

๕. งานจ้างและการจ่ายเงิน

กรม จะจ่ายค่าจ้างต่อหน่วยของงานแต่ละรายการที่ได้ทำสำเร็จจริงตามราคาต่อหน่วยที่กำหนดไว้ในใบแจ้งปริมาณงานและราคา นอกจากในกรณีต่อไปนี้

(๑) เมื่อปริมาณงานที่ทำเสร็จจริงในสวนที่เกินกว่าร้อยละ ๑๒๕ (หนึ่งร้อยยี่สิบห้า) แต่ไม่เกินร้อยละ ๑๕๐ (หนึ่งร้อยห้าสิบ) ของปริมาณงานที่กำหนดไว้ในสัญญาหรือใบแจ้งปริมาณงานและราคา จะจ่ายให้อัตราร้อยละ ๙๐ (เก้าสิบ) ของราคาต่อหน่วยตามสัญญา

(๒) เมื่อปริมาณงานที่ทำเสร็จจริงในสวนที่เกินกว่าร้อยละ ๑๕๐ (หนึ่งร้อยห้าสิบ) ของปริมาณงานที่กำหนดไว้ในสัญญาหรือใบแจ้งปริมาณงานและราคา จะจ่ายให้อัตราร้อยละ ๘๓ (แปดสิบสาม) ของราคาต่อหน่วยตามสัญญา

(๓) เมื่อปริมาณงานที่ทำเสร็จจริงน้อยกว่าร้อยละ ๗๕ (เจ็ดสิบห้า) ของปริมาณงานที่กำหนดไว้ในสัญญาหรือใบแจ้งปริมาณงานและราคา จะจ่ายให้ตามราคาต่อหน่วยในสัญญา และจะจ่ายเพิ่มชดเชยเป็นค่า overhead และ mobilization สำหรับงานรายการนั้น ในอัตราร้อยละ ๑๗ (สิบเจ็ด) ของผลต่างระหว่างปริมาณงานทั้งหมดของงานรายการนั้นตามสัญญาโดยประมาณ กับปริมาณงานที่ทำเสร็จจริงคูณด้วยราคาต่อหน่วยตามสัญญา ทั้งนี้ การจ่ายเงินเพิ่มชดเชยเป็นค่า Overhead และ Mobilization ดังกล่าว ผู้ว่าจ้างจะจ่ายให้แก่ผู้รับจ้างในงวดสุดท้ายของการจ่ายเงินค่างานตามสัญญา

(๔) กรมจะจ่ายเงินที่เพิ่มขึ้นตาม (๑) และ (๒) ดังกล่าวข้างต้น ในงวดสุดท้ายของการจ่ายเงิน หรือก่อนงวดสุดท้ายของการจ่ายเงิน ตามที่กรม จะพิจารณาตามที่เห็นสมควร เว้นแต่กรณีที่กรมพิจารณาเห็นว่าปริมาณงานที่ทำเสร็จจริงดังกล่าว มิได้มีส่วนเกี่ยวข้องกับงานอื่นที่เหลือ อีกทั้งงานที่เหลืออยู่ก็มีได้มีผลกระทบต่อจ่ายเงินค่างานที่แล้วเสร็จจริงในงวดดังกล่าว ทั้งนี้ กรม อาจจ่ายเงินที่เพิ่มขึ้นให้แก่ผู้รับจ้างพร้อมกับการจ่ายเงินค่างานงวดนั้น ๆ และการพิจารณาว่างานใดอยู่ในหลักเกณฑ์ดังกล่าวหรือไม่เป็นดุลพินิจโดยเด็ดขาดของกรม

กรม จะจ่ายเงินค่าจ้างให้แก่ผู้รับจ้างเป็นรายเดือนตามเนื้องานที่ทำเสร็จจริงเมื่อ กรมหรือเจ้าหน้าที่ของ กรม ได้ทำการตรวจสอบผลงานที่ทำเสร็จแล้ว และปรากฏว่าเป็นที่พอใจตรงตามข้อกำหนดแห่งสัญญาทุกประการ กรม จะออกหนังสือรับรองการรับมอบงานนั้นให้ไว้แก่ผู้รับจ้าง

๖. หลักเกณฑ์ในการพิจารณาคัดเลือกข้อเสนอ

ในการพิจารณาคัดเลือกผู้ชนะการยื่นข้อเสนอ กรม จะพิจารณาคัดเลือกโดยใช้หลักเกณฑ์ราคา

๗. อัตราค่าปรับ

๗.๑ กรณีที่ผู้รับจ้างนำงานที่รับจ้างไปจ้างช่วงให้ผู้อื่นทำอีกทอดหนึ่งโดยไม่ได้รับอนุญาตจาก กรม จะกำหนดค่าปรับสำหรับการฝ่าฝืนดังกล่าวเป็นจำนวนร้อยละ ๑๐.๐๐ ของวงเงินจ้างช่วงนั้น

๗.๒ กรณีที่ผู้รับจ้างปฏิบัติผิดสัญญาจ้าง กรม จะกำหนดค่าปรับเป็นรายวันในอัตราร้อยละของราคางานจ้าง ดังนี้
งานส่วนที่ ๑ เป็นรายวันในอัตราร้อยละ ๐.๑๐ ของราคางานจ้าง นับถัดจากวันที่ครบกำหนดเวลาแล้วเสร็จภายในกำหนด ๙๐ วัน

งานส่วนที่ ๒ เป็นรายวันในอัตราร้อยละ ๐.๑๐ ของราคางานจ้าง แต่ละงวดนับถัดจากวันที่ครบกำหนดเวลาแล้วเสร็จในแต่ละงวด จนถึงวันที่ทำงานครบตามเงื่อนไขที่กำหนด

๘. การกำหนดระยะเวลารับประกันความชำรุดบกพร่อง

ผู้ชนะการเสนอราคาจะต้องรับประกันความชำรุดบกพร่องของงานจ้างที่เกิดขึ้นภายในระยะเวลาไม่น้อยกว่า ๑ ปี นับถัดจากวันที่ กรม ได้รับมอบงานโดยจะต้องจัดการซ่อมแซมแก้ไขให้ใช้งานได้ดังเดิมภายใน ๑๕ วัน นับถัดจากวันที่ ได้รับแจ้งความชำรุดบกพร่อง

๙. การจ่ายเงินล่วงหน้า

ผู้ยื่นข้อเสนอมีสิทธิเสนอขอรับเงินล่วงหน้า ในอัตราไม่เกินร้อยละ ๑๕.๐๐ ของราคาค่าจ้างทั้งหมด แต่ทั้งนี้จะต้องส่งมอบหลักประกันเงินล่วงหน้า เป็นพันธบัตรรัฐบาลไทย หรือหนังสือค้ำประกัน หรือหนังสือค้ำประกันอิเล็กทรอนิกส์ของธนาคารภายในประเทศตามแบบที่กรมบัญชีกลางกำหนด ให้แก่ กรม ก่อนการรับเงินล่วงหน้า

๑๐. การหักเงินประกันผลงาน

ในการจ่ายเงินให้แก่ผู้รับจ้างแต่ละงวด ผู้ว่าจ้าง จะหักเงินจำนวนร้อยละ ๑๐.๐๐ ของเงินที่ต้องจ่ายในงวดนั้น เพื่อเป็นประกันผลงานในกรณีที่เงินประกันผลงานจะต้องถูกหักไว้ทั้งสิ้นไม่ต่ำกว่า ๒ เดือน (สำหรับสัญญาที่เป็นราคาต่อหน่วย) หรือจำนวน.....บาท (สำหรับสัญญาที่เป็นราคาเหมารวม)

ผู้รับจ้างมีสิทธิที่จะขอเงินประกันผลงานคืน โดยผู้รับจ้างจะต้องนำหนังสือค้ำประกันของธนาคารหรือหนังสือค้ำประกันอิเล็กทรอนิกส์ซึ่งออกโดยธนาคารภายในประเทศมาวางไว้ต่อผู้ว่าจ้างเพื่อเป็นหลักประกันแทน

ผู้ว่าจ้าง จะคืนเงินประกันผลงาน และ/หรือหนังสือค้ำประกันของธนาคารดังกล่าว ตามวรรคหนึ่งให้แก่ผู้รับจ้าง พร้อมกับการจ่ายเงินค่าจ้างงวดสุดท้าย

๑๑. การปรับราคาค่างานก่อสร้าง

การปรับราคาค่างานก่อสร้างตามหลักสูตรการปรับราคาดังระบุในเอกสารแนบท้าย จะนำมาใช้ในกรณีที่ค่างานก่อสร้างลดลงหรือเพิ่มขึ้น โดยวิธีการต่อไปนี้

ตามเงื่อนไข หลักเกณฑ์ สูตรและวิธีคำนวณที่ใช้กับสัญญาแบบปรับราคาได้ตามมติคณะรัฐมนตรีเมื่อวันที่ ๒๒ สิงหาคม ๒๕๓๒ เรื่อง การพิจารณาช่วยเหลือผู้ประกอบการอาชีพงานก่อสร้าง ตามหนังสือสำนักเลขาธิการคณะรัฐมนตรีที่ นร ๐๒๐๓/ว ๑๐๙ ลงวันที่ ๒๔ สิงหาคม ๒๕๓๒

สูตรการปรับราคา (สูตรค่า K) จะต้องคงที่ที่ระดับที่กำหนดไว้ในสัญญา หรือภายในระยะเวลาที่ **แนวทางหลวงนครราชสีมาที่ ๒** ได้ขยายออกไป โดยจะใช้สูตรของทางราชการที่ได้ระบุไว้ในเอกสารแนบท้าย

๑๒. มาตรฐานฝีมือช่าง

เมื่อแนวทางหลวงนครราชสีมาที่ ๒ ได้คัดเลือกผู้ยื่นข้อเสนอรายใดให้เป็นผู้รับจ้างและได้ตกลงจ้างก่อสร้าง ตามประกาศนี้แล้วผู้ยื่นข้อเสนอจะต้องตกลงว่าในการปฏิบัติงานก่อสร้างดังกล่าว ผู้ยื่นข้อเสนอจะต้องมีและใช้ผู้มีวุฒิปัตรี ระดับ ปวช. ปวส. และปวท. หรือเทียบเท่าจากสถาบันการศึกษาที่ ก.พ. รับรองให้เข้ารับราชการได้ ในอัตราไม่ต่ำกว่า ร้อยละ ๑๐ ของแต่ละสาขาช่างแต่จะต้องมีจำนวนช่างอย่างน้อย ๑ คน ในแต่ละสาขาช่าง ดังต่อไปนี้

๑๒.๑ มาตรฐานฝีมือช่าง เอกสารแนบท้ายเอกสารประกวดราคาอิเล็กทรอนิกส์ ข้อ ๑.๒๐

ลงชื่อ  ประธานกรรมการฯ
(นายแสง ธรรมมา) รอ.ขท.(บ) นครราชสีมาที่ ๒

ลงชื่อ  กรรมการฯ
(นางเพ็ญพรรณ ชาวศิริ) เจ้าพนักงานพัสดุชำนาญงาน

ลงชื่อ  กรรมการฯ
(นายทินกร มุศครบุรี) นายช่างโยธาชำนาญงาน

ลงชื่อ  กรรมการฯ
(นายอัจฉริยะ แสงทองทิพย์) วิศวกรโยธาปฏิบัติการ

ลงชื่อ  กรรมการฯ
(นางสาวดารินทร์ ศรีชัย) พนักงานธุรการ

คณะกรรมการฯ , หัวหน้าเจ้าหน้าที่ (รอ.ขท.(บ)นม.๒) ,
นางเพ็ญพรรณ ชาวศิริ เจ้าพนักงานพัสดุชำนาญงาน

- อนุมัติ
- ดำเนินการตามระเบียบต่อไป

(นายธีรพันธ์ ภูมิรัตนประพิณ)
ผอ.ขท.นครราชสีมาที่ ๒

-ร่าง-



ประกาศกรมทางหลวง โดย แขวงทางหลวงนครราชสีมาที่ ๒

เรื่อง ประกวดราคาจ้างก่อสร้างงานปรับปรุงภูมิทัศน์และสถาปัตยกรรมทางหลวง ทางหลวงหมายเลข ๒ ตอน
ควบคุม ๐๒๐๑ ตอน มวกเหล็ก - บ่อทอง ที่ กม.๕๘+๐๐๐ RT. ปริมาณงาน ๑ แห่ง ด้วยวิธี
ประกวดราคาอิเล็กทรอนิกส์ (e-bidding)

กรมทางหลวง โดย แขวงทางหลวงนครราชสีมาที่ ๒ มีความประสงค์จะประกวดราคาจ้างก่อสร้าง
งานปรับปรุงภูมิทัศน์และสถาปัตยกรรมทางหลวง ทางหลวงหมายเลข ๒ ตอนควบคุม ๐๒๐๑ ตอน มวกเหล็ก -
บ่อทอง ที่ กม.๕๘+๐๐๐ RT. ปริมาณงาน ๑ แห่ง ด้วยวิธีประกวดราคาอิเล็กทรอนิกส์ (e-bidding)

ราคากลางของงานก่อสร้างในการประกวดราคาครั้งนี้เป็นเงินทั้งสิ้น บาท
(.....) ตามรายการ ดังนี้-

จ้างก่อสร้างงานปรับปรุงภูมิทัศน์และสถาปัตยกรรมทางหลวง จำนวน ๑ งาน
ทางหลวงหมายเลข ๒ ตอนควบคุม ๐๒๐๑ ตอน มวกเหล็ก -
บ่อทอง ที่ กม.๕๘+๐๐๐ RT. ปริมาณงาน ๑ แห่ง

ผู้ยื่นข้อเสนอจะต้องมีคุณสมบัติ ดังต่อไปนี้

๑. มีความสามารถตามกฎหมาย
๒. ไม่เป็นบุคคลล้มละลาย
๓. ไม่อยู่ระหว่างเลิกกิจการ
๔. ไม่เป็นบุคคลซึ่งอยู่ระหว่างถูกระงับการยื่นข้อเสนอหรือทำสัญญากับหน่วยงานของรัฐไว้ชั่วคราว
เนื่องจากเป็นผู้ที่ไม่ผ่านเกณฑ์การประเมินผลการปฏิบัติงานของผู้ประกอบการตามระเบียบที่รัฐมนตรีว่าการ
กระทรวงการคลังกำหนดตามที่ประกาศเผยแพร่ในระบบเครือข่ายสารสนเทศของกรมบัญชีกลาง
๕. ไม่เป็นบุคคลซึ่งถูกระงับชื่อไว้ในบัญชีรายชื่อผู้ทำงานและได้แจ้งเวียนชื่อให้เป็นผู้ทำงานของ
หน่วยงานของรัฐในระบบเครือข่ายสารสนเทศของกรมบัญชีกลาง ซึ่งรวมถึงนิติบุคคลที่ผู้ทำงานเป็นหุ้นส่วนผู้จัดการ
กรรมการผู้จัดการ ผู้บริหาร ผู้มีอำนาจในการดำเนินงานในกิจการของนิติบุคคลนั้นด้วย
๖. มีคุณสมบัติและไม่มีลักษณะต้องห้ามตามที่คณะกรรมการนโยบายการจัดซื้อจัดจ้างและการบริหาร
พัสดุภาครัฐกำหนดในราชกิจจานุเบกษา
๗. เป็นนิติบุคคลผู้มีอาชีพรับจ้างงานที่ประกวดราคาอิเล็กทรอนิกส์ดังกล่าว

๘. ไม่เป็นผู้มีผลประโยชน์ร่วมกันกับผู้ยื่นข้อเสนอรายอื่นที่เข้ายื่นข้อเสนอให้แก่ กรมทางหลวง โดย
แขวงทางหลวงนครราชสีมาที่ ๒ ณ วันประกาศประกวดราคาอิเล็กทรอนิกส์ หรือไม่เป็นผู้กระทำการอันเป็นการ
ขัดขวางการแข่งขันอย่างเป็นธรรม ในการประกวดราคาอิเล็กทรอนิกส์ครั้งนี้

๙. ไม่เป็นผู้ได้รับเอกสิทธิ์หรือความคุ้มกัน ซึ่งอาจปฏิเสธไม่ยอมขึ้นศาลไทย เว้นแต่รัฐบาล ของผู้ยื่น
ข้อเสนอได้มีคำสั่งให้สละเอกสิทธิ์และความคุ้มกันเช่นนั้น

๑๐. กิจการร่วมค้าที่ยื่นข้อเสนอในรูปแบบของ "กิจการร่วมค้า" ต้องมีคุณสมบัติดังนี้

กิจการร่วมค้าที่ยื่นข้อเสนอ ผู้เข้าร่วมค้าทุกรายจะต้องมีคุณสมบัติครบถ้วนตามเงื่อนไขที่กำหนดไว้
ในเอกสารเชิญชวน เว้นแต่ในกรณีกิจการร่วมค้าที่มีข้อตกลงระหว่างผู้เข้าร่วมค้ากำหนดให้ผู้เข้าร่วมค้ารายใดรายหนึ่งเป็น
ผู้เข้าร่วมค้าหลัก กิจการร่วมค่านั้นสามารถใช้ผลงานก่อสร้างของผู้เข้าร่วมค้าหลักรายเดียวเป็นผลงานก่อสร้างของกิจการ
ร่วมค้าที่ยื่นข้อเสนอ

กรณีมีข้อตกลงระหว่างผู้เข้าร่วมค้ากำหนดให้ผู้เข้าร่วมค้ารายใดรายหนึ่งเป็นผู้เข้าร่วมค้าหลัก
ข้อตกลงดังกล่าวจะต้องมีการกำหนดสัดส่วนหน้าที่ และความรับผิดชอบในปริมาณงาน สิ่งของ หรือมูลค่าตามสัญญา
มากกว่าผู้เข้าร่วมค้ารายอื่นทุกราย

กิจการร่วมค้าที่ยื่นข้อเสนอ ผู้เข้าร่วมค้าหลักจะต้องเป็นผู้ประกอบการงานก่อสร้างในสาขาที่ได้ขึ้น
ทะเบียนไว้กับกรมบัญชีกลาง

๑๑. ผู้ยื่นข้อเสนอต้องลงทะเบียนที่มีข้อมูลถูกต้องครบถ้วนในระบบจัดซื้อจัดจ้างภาครัฐด้วยอิเล็กทรอนิกส์
(Electronic Government Procurement : e-GP) ของกรมบัญชีกลาง

๑๒. ผู้ยื่นข้อเสนอต้องมีมูลค่าสุทธิของกิจการ ดังนี้

(๑) กรณีผู้ยื่นข้อเสนอเป็นนิติบุคคลที่จัดตั้งขึ้นตามกฎหมายไทยซึ่งได้จดทะเบียนเกินกว่า ๑ ปี
ต้องมีมูลค่าสุทธิของกิจการ จากผลต่างระหว่างสินทรัพย์สุทธิหักด้วยหนี้สินสุทธิที่ปรากฏในงบแสดงฐานะการเงินที่มีการ
ตรวจรับรองแล้ว ซึ่งจะต้องแสดงค่าเป็นบวกติดต่อกันเป็นระยะเวลา ๑ ปีสุดท้ายก่อนวันยื่นข้อเสนอ

(๒) กรณีผู้ยื่นข้อเสนอเป็นนิติบุคคลที่จัดตั้งขึ้นตามกฎหมายไทย ซึ่งยังไม่มีงบแสดง
ฐานะการเงินกับกรมพัฒนาธุรกิจการค้า ให้พิจารณาการกำหนดมูลค่าของทุนจดทะเบียน โดยผู้ยื่นข้อเสนอจะต้องมีทุน
จดทะเบียนที่เรียกชำระมูลค่าหุ้นแล้ว ณ วันที่ยื่นข้อเสนอ **ไม่ต่ำกว่า ๒ ล้านบาท**

(๓) สำหรับการจัดซื้อจัดจ้างครั้งหนึ่งที่มีวงเงินเกิน ๕๐๐,๐๐๐ บาทขึ้นไป กรณีผู้ยื่นข้อเสนอเป็น
บุคคลธรรมดา ให้พิจารณาจากหนังสือรับรองบัญชีเงินฝากไม่เกิน ๙๐ วัน ก่อนวันยื่นข้อเสนอโดยต้องมีเงินฝากคงเหลือ
ในบัญชีธนาคารเป็นมูลค่า ๑ ใน ๔ ของมูลค่างบประมาณของโครงการหรือรายการที่ยื่นข้อเสนอในแต่ละครั้งและหาก
เป็นผู้ชนะการจัดซื้อจัดจ้างหรือเป็นผู้ได้รับการคัดเลือกจะต้องแสดงหนังสือรับรองบัญชีเงินฝากที่มีมูลค่าดังกล่าวอีกครั้ง
หนึ่งในวันลงนามในสัญญา

(๔) กรณีที่ผู้ยื่นข้อเสนอไม่มีมูลค่าสุทธิของกิจการหรือทุนจดทะเบียน หรือมีแต่ไม่เพียงพอที่จะ
เข้ายื่นข้อเสนอ ผู้ยื่นข้อเสนอสามารถขอวงเงินสินเชื่อ โดยต้องมีวงเงินสินเชื่อ ๑ ใน ๔ ของมูลค่างบประมาณ ของโครงการ
หรือรายการที่ยื่นข้อเสนอในแต่ละครั้ง (สินเชื่อที่ธนาคารภายในประเทศ หรือบริษัทเงินทุนหรือบริษัทเงินทุนหลักทรัพย์ที่
ได้รับอนุญาตให้ประกอบกิจการเงินทุนเพื่อการพาณิชย์ และประกอบธุรกิจค้าประกันตามประกาศของธนาคารแห่ง
ประเทศไทย ตามรายชื่อบริษัทเงินทุนที่ธนาคารแห่งประเทศไทยแจ้งเวียนให้ทราบ โดยพิจารณาจากยอดเงินรวมของ
วงเงินสินเชื่อที่สำนักงานใหญ่รับรอง หรือที่สำนักงานสาขารับรอง (กรณีได้รับมอบอำนาจจากสำนักงานใหญ่) ซึ่งออกให้แก่
ผู้ยื่นข้อเสนอ นับถึงวันยื่นข้อเสนอไม่เกิน ๙๐ วัน)

(๕) กรณีตาม (๑) - (๔) ยกเว้นสำหรับกรณีดังต่อไปนี้

(๕.๑) กรณีที่ผู้ยื่นข้อเสนอเป็นหน่วยงานของรัฐ

(๕.๒) นิติบุคคลที่จัดตั้งขึ้นตามกฎหมายไทยที่อยู่ระหว่างการฟื้นฟูกิจการ ตามพระราชบัญญัติ

ล้มละลาย (ฉบับที่ ๑๐) พ.ศ. ๒๕๖๑

(๕.๓) งานจ้างก่อสร้าง ที่กรมบัญชีกลางได้ขึ้นทะเบียนผู้ประกอบการงานก่อสร้างแล้ว และ

งานจ้างก่อสร้างที่หน่วยงานของรัฐได้มีการจัดทำบัญชีผู้ประกอบการงานก่อสร้างที่มีคุณสมบัติเบื้องต้นไว้แล้ว ก่อนวันที่พระราชบัญญัติการจัดซื้อจัดจ้างและการบริหารพัสดุภาครัฐมีผลใช้บังคับ

๑๓. ผู้ยื่นข้อเสนอต้องมีผลงานก่อสร้างประเภทเดียวกันกับงานที่ประกวดราคาจ้างก่อสร้างในวงเงินไม่น้อยกว่า ๓,๐๐๐,๐๐๐.๐๐ บาท (สามล้านบาทถ้วน) และต้องมีผลงานดูแลบำรุงรักษาในวงเงินไม่น้อยกว่า ๕๒๒,๘๕๐.๐๐ บาท (ห้าแสนสองหมื่นสองพันแปดร้อยห้าสิบบาทถ้วน) ที่เป็นคู่สัญญาโดยตรงกับหน่วยงานของรัฐ โดยผู้ยื่นข้อเสนอจะต้องยื่นสำเนาหนังสือรับรองผลงาน พร้อมสำเนาสัญญาจ้าง พร้อมกับการเสนอราคาทางระบบจัดซื้อจัดจ้างภาครัฐด้วยวิธีประกวดราคาอิเล็กทรอนิกส์

๑๔. ผู้ยื่นข้อเสนอต้องเป็นผู้ที่ผ่านการคัดเลือกผู้ที่มีคุณสมบัติเบื้องต้นในการจ้างของ กรมทางหลวง โดยเป็นผู้รับการจดทะเบียนเป็นผู้รับเหมา งานบำรุงปกติ ประเภท ข ชั้น ๑ กับกรมทางหลวงและไม่ขาดคุณสมบัติตามเงื่อนไขในการจดทะเบียนผู้รับเหมา

๑๕. ต้องมีเจ้าหน้าที่เกษตร ระดับวุฒิปริญญาตรี สาขาวิชาการเกษตรหรือเทียบเท่า ซึ่งเป็นพนักงานที่ปฏิบัติงานกับผู้รับจ้าง และต้องเป็นพนักงานของห้าง/บริษัท มาแล้วอย่างน้อยไม่ต่ำกว่า ๖ เดือน และมีหนังสือรับรองการหักภาษี โดยให้แนบเอกสารหลักฐานดังกล่าวข้างต้นหรือเอกสารที่เกี่ยวข้องในวันที่ยื่นเอกสารประกวดราคาอิเล็กทรอนิกส์

๑๖. ต้องมีเจ้าหน้าที่ภูมิสถาปนิก ตั้งแต่ระดับภาคภูมิสถาปนิกขึ้นไป โดยให้แนบเอกสารหลักฐานในวันที่ยื่นเอกสารประกวดราคาอิเล็กทรอนิกส์

๑๗. ต้องมีเจ้าหน้าที่วิศวกรโยธา ตั้งแต่ระดับภาควิศวกรขึ้นไป สำหรับงานที่มีงานวิศวกรรมควบคุมด้านวิศวกรรมโยธา โดยให้แนบเอกสารหลักฐานหนังสือรับรองในวันที่ยื่นเอกสารประกวดราคาอิเล็กทรอนิกส์

๑๘. ต้องมีรถขกรหรือผู้เชี่ยวชาญด้านการตัดแต่งและดูแลรักษาต้นไม้ใหญ่สำหรับโครงการปรับปรุงภูมิทัศน์ที่มีต้นไม้ใหญ่ โดยมีคุณสมบัติ ดังนี้

(๑) ผ่านการฝึกอบรม ในโครงการอบรมเชิงปฏิบัติการที่เกี่ยวกับการตัดแต่งและดูแลรักษาต้นไม้ใหญ่ ซึ่งจัดโดยสถาบัน องค์การภาครัฐหรือภาคเอกชนที่เป็นที่ยอมรับ และได้รับใบรับรองจากการอบรม โดยหลักสูตรดังกล่าวต้องมีระยะเวลาการฝึกอบรมไม่น้อยกว่า ๓๐ ชั่วโมง หรือ

(๒) มีประสบการณ์ทำงานด้านการตัดแต่งและดูแลรักษาต้นไม้ใหญ่ไม่น้อยกว่า ๑๐ ปี และมีผลงานการตัดแต่งและดูแลรักษาต้นไม้ใหญ่ด้วยวิธีที่ถูกต้อง อย่างน้อย ๑ โครงการ โดยมีรายละเอียดผลงานชี้แจงเป็นลายลักษณ์อักษรพร้อมทั้งมีหนังสือรับรองจากหน่วยงานภาครัฐหรือหน่วยงานเอกชนที่มีการปฏิบัติงานด้านภูมิทัศน์และเป็นที่ยอมรับ

๑๙. ต้องมีรถบรรทุกน้ำ ดังนี้

(๑) งานที่มีวงเงินต่ำกว่า ๑๐ ล้านบาท ต้องใช้รถบรรทุกน้ำที่มีความจุไม่ต่ำกว่า ๖,๐๐๐ ลิตร

(๒) งานที่มีวงเงินเกิน ๑๐ ล้านบาท ต้องใช้รถบรรทุกน้ำที่มีความจุรวมกันไม่ต่ำกว่า ๑๒,๐๐๐ ลิตร

***** ต้องแสดงหลักฐานแสดงการเป็นเจ้าของกรรมสิทธิ์ หรือผู้มีสิทธิครอบครอง เช่น

ใบเสร็จรับเงิน (ต้องระบุเลขประจำตัวผู้เสียภาษีและมีรายละเอียดต่าง ๆ ที่เชื่อถือได้), สัญญาซื้อขายหรือสัญญาเช่าซื้อ กรณีที่เครื่องจักรหรือยานพาหนะประเภทใดที่กฎหมายกำหนดให้มีการจดทะเบียนต้องแสดงคู่มือทะเบียนเครื่องจักรที่ชำระภาษีประจำปีเรียบร้อยแล้ว พร้อมต้องแนบภาพถ่ายของเครื่องมือเครื่องจักรที่แสดงให้เห็นลักษณะของเครื่องมือเครื่องจักรและหมายเลขทะเบียนชัดเจน โดยให้แนบเอกสารหลักฐานดังกล่าวข้างต้นหรือเอกสารที่เกี่ยวข้องในวันที่ยื่นเอกสารประกวดราคาอิเล็กทรอนิกส์

** (ถ้ามี) (งานติดตั้งป้ายเพื่อการท่องเที่ยว การติดตั้งอุปกรณ์อำนวยความสะดวก จะต้องมีความสอดคล้องตามมาตรฐานอุตสาหกรรม ที่ มอก.๕๐-๒๕๓๘ และ ที่ มอก.๖๐๖-๒๕๓๙)

** (ถ้ามี) (ในกรณีที่มีการทำ Mascot หรืองานประติมากรรมเกิน ๕๐% ของค่างาน ผู้รับจ้างต้องมีผลงานการทำ Mascot หรือประติมากรรม โดยมีมูลค่างานเป็นจำนวนเงิน..... -บาท (ให้ระบุเป็นจำนวนเงินไม่เกิน ๕๐% ของค่างานการทำ Mascot หรืองานประติมากรรม)

ผู้ยื่นข้อเสนอต้องยื่นข้อเสนอและเสนอราคาทางระบบจัดซื้อจัดจ้างภาครัฐด้วยอิเล็กทรอนิกส์ ในวันที่.....ระหว่างเวลา.....น.ถึง.....น.

ผู้สนใจสามารถขอรับเอกสารประกวดราคาด้วยอิเล็กทรอนิกส์โดยดาวน์โหลดเอกสารผ่านทางระบบจัดซื้อจัดจ้างภาครัฐได้ตั้งแต่วันประกาศจนถึงวันเสนอราคา

ผู้ยื่นข้อเสนอสามารถจัดเตรียมเอกสารข้อเสนอได้ตั้งแต่วันที่ประกาศจนถึงวันเสนอราคา

ผู้สนใจสามารถดูรายละเอียดได้ที่เว็บไซต์ www.doh.go.th หรือ www.gprocurement.go.th หรือสอบถามทางโทรศัพท์หมายเลข ๐๔๔-๒๔๒๔๗ ต่อ ๑๘ ในวันและเวลาราชการ

ผู้สนใจต้องการทราบรายละเอียดเพิ่มเติมเกี่ยวกับรายการละเอียดและร่างขอบเขตของงานโปรดสอบถามมายัง กรมทางหลวง โดย แขวงทางหลวงนครราชสีมาที่ ๒ ผ่านทางอีเมล Doh0820@doh.go.th หรือช่องทางตามที่กรมบัญชีกลางกำหนดภายในวันที่.....โดย กรมทางหลวง โดย แขวงทางหลวง นครราชสีมาที่ ๒ จะชี้แจงรายละเอียดดังกล่าวผ่านทางเว็บไซต์ www.doh.go.th และ www.gprocurement.go.th ในวันที่.....

งานตามประกาศประกวดราคาจ้างด้วยวิธีประกวดราคาอิเล็กทรอนิกส์ (e-bidding) นี้

.....ได้รับจัดสรรเงินงบประมาณรายจ่ายประจำปี พ.ศ.แล้ว

...../..... ยังไม่ได้รับจัดสรรเงินงบประมาณประจำปี พ.ศ. ๒๕๖๗.

“การจัดซื้อจัดจ้างครั้งนี้ จะมีการลงนามในสัญญาหรือข้อตกลงเป็นหนังสือได้ต่อเมื่อพระราชบัญญัติงบประมาณรายจ่ายประจำปีงบประมาณ พ.ศ.๒๕๖๗ มีผลใช้บังคับ และได้รับจัดสรรงบประมาณรายจ่ายประจำปีงบประมาณ พ.ศ.๒๕๖๗ จากสำนักงบประมาณแล้ว และกรณีที่หน่วยงานของรัฐไม่ได้รับการจัดสรรงบประมาณเพื่อการจัดซื้อจัดจ้างในครั้งดังกล่าว หน่วยงานของรัฐสามารถยกเลิกการจัดซื้อจัดจ้างได้”

ประกาศ ณ วันที่.....

-ร่าง-

(นายธีรพันธ์ ภูมิรัตนประพิณ)

ผู้อำนวยการแขวงทางหลวงนครราชสีมาที่ ๒

ปฏิบัติราชการแทน อธิบดีกรมทางหลวง



(นายธีรพันธ์ ภูมิรัตนประพิณ)

ผอ.ขท.นครราชสีมาที่ ๒

-ร่าง-

เอกสารประกวดราคาจ้างก่อสร้างด้วยวิธีประกวดราคาอิเล็กทรอนิกส์ (e-bidding)

เลขที่.....

จ้างก่อสร้างงานปรับปรุงภูมิทัศน์และสถาปัตยกรรมทางหลวง ทางหลวงหมายเลข ๒ ตอนควบคุม
๐๒๐๑ ตอน มวกเหล็ก - บ่อทอง ที่ กม.๕๘+๐๐๐ RT. ปริมาณงาน ๑ แห่ง
ตามประกาศ กรมทางหลวง โดย แขวงทางหลวงนครราชสีมาที่ ๒
ลงวันที่

กรมทางหลวง โดย แขวงทางหลวงนครราชสีมาที่ ๒ ซึ่งต่อไปเรียกว่า “กรม” มีความประสงค์
จะประกวดราคาจ้างก่อสร้างงานปรับปรุงภูมิทัศน์และสถาปัตยกรรมทางหลวง ทางหลวงหมายเลข ๒ ตอนควบคุม
๐๒๐๑ ตอน มวกเหล็ก - บ่อทอง ที่ กม.๕๘+๐๐๐ RT. ปริมาณงาน ๑ แห่ง ด้วยวิธีประกวดราคาอิเล็กทรอนิกส์
(e-bidding) โดยมีข้อเสนอแนะและข้อกำหนดดังต่อไปนี้

๑. เอกสารแนบท้ายเอกสารประกวดราคาอิเล็กทรอนิกส์

- ๑.๑ ร่างรายละเอียดขอบเขตของงานทั้งโครงการ (Terms of Reference : TOR)
- ๑.๒ แบบใบเสนอราคาที่กำหนดไว้ในระบบจัดซื้อจัดจ้างภาครัฐด้วยอิเล็กทรอนิกส์
- ๑.๓ แบบสัญญาจ้างก่อสร้าง
- ๑.๔ แบบหนังสือค้ำประกัน
 - (๑) หลักประกันการเสนอราคา
 - (๒) หลักประกันสัญญา
 - (๓) หลักประกันการรับเงินค่าจ้างล่วงหน้า
 - (๔) หลักประกันผลงาน
- ๑.๕ สูตรการปรับราคา
- ๑.๖ บทนิยาม
 - (๑) ผู้มีผลประโยชน์ร่วมกัน
 - (๒) การขัดขวางการแข่งขันอย่างเป็นธรรม
- ๑.๗ แบบบัญชีเอกสารที่กำหนดไว้ในระบบจัดซื้อจัดจ้างภาครัฐด้วยอิเล็กทรอนิกส์
 - (๑) บัญชีเอกสารส่วนที่ ๑
 - (๒) บัญชีเอกสารส่วนที่ ๒
- ๑.๘ แผนการใช้วัสดุที่ผลิตภายในประเทศและแผนการใช้เหล็กที่ผลิตภายในประเทศ
- ๑.๙ แผนการทำงาน
- ๑.๑๐ บัญชีรายละเอียดแนบท้ายประกาศ
- ๑.๑๑ ใบแจ้งปริมาณงานและราคา
- ๑.๑๒ แผนที่สังเขปและรูปตัด

๑.๑๓ ตามแนวทางการพิจารณาขยายอายุสัญญา หรือการงด หรือลดค่าปรับงานจ้างเหมา
ของกรมทางหลวง ฉบับ (สิงหาคม ๒๕๖๑)

๑.๑๔ รายงานงานที่ผู้รับจ้างต้องรับผิดชอบในความชำรุดบกพร่องของงานจ้างหรือความเสียหาย
ภายในกำหนดเวลา

๑.๑๕ เงื่อนไขการเสนอแผนการทำงาน

๑.๑๖ การจ้างช่วง

๑.๑๗ แผนป้ายประชาสัมพันธ์งานก่อสร้าง

๑.๑๘ รายละเอียดและหลักเกณฑ์งานบริหารการจราจรในระหว่างการก่อสร้าง

๑.๑๙ ข้อกำหนดผลการทดสอบค่าความสามารถในการรับกำลังอัดของคอนกรีต

๑.๒๐ มาตรฐานฝีมือช่าง

๑.๒๑ บัญชีรายละเอียดมาตรฐานควบคุมการก่อสร้างแนบท้ายประกาศ

๑.๒๒ เงื่อนไขการลงนามในสัญญา

๑.๒๓ ค่าจ้างและการจ่ายเงิน

๑.๒๔ แบบหนังสือมอบอำนาจ

๒. คุณสมบัติของผู้ยื่นข้อเสนอ

๒.๑ มีความสามารถตามกฎหมาย

๒.๒ ไม่เป็นบุคคลล้มละลาย

๒.๓ ไม่อยู่ระหว่างเลิกกิจการ

๒.๔ ไม่เป็นบุคคลซึ่งอยู่ระหว่างถูกระงับการยื่นข้อเสนอหรือทำสัญญากับหน่วยงานของรัฐไว้ชั่วคราว
เนื่องจากเป็นผู้ที่ไม่ผ่านเกณฑ์การประเมินผลการปฏิบัติงานของผู้ประกอบการตามระเบียบที่รัฐมนตรีว่าการ
กระทรวงการคลังกำหนดตามที่ประกาศเผยแพร่ในระบบเครือข่ายสารสนเทศของกรมบัญชีกลาง

๒.๕ ไม่เป็นบุคคลซึ่งถูกระงับชื่อไว้ในบัญชีรายชื่อผู้ทำงานและได้แจ้งเวียนชื่อให้เป็นผู้ทำงานของ
หน่วยงานของรัฐในระบบเครือข่ายสารสนเทศของกรมบัญชีกลาง ซึ่งรวมถึงนิติบุคคลที่ผู้ทำงานเป็นหุ้นส่วนผู้จัดการ
กรรมการผู้จัดการ ผู้บริหาร ผู้มีอำนาจในการดำเนินงานในกิจการของนิติบุคคลนั้นด้วย

๒.๖ มีคุณสมบัติและไม่มีลักษณะต้องห้ามตามที่คณะกรรมการนโยบายการจัดซื้อจัดจ้างและการ
บริหารพัสดุภาครัฐกำหนดในราชกิจจานุเบกษา

๒.๗ เป็นนิติบุคคลผู้มีอาชีพรับจ้างงานที่ประกวดราคาอิเล็กทรอนิกส์ดังกล่าว

๒.๘ ไม่เป็นผู้มีผลประโยชน์ร่วมกันกับผู้ยื่นข้อเสนอรายอื่นที่เข้ายื่นข้อเสนอให้แก่ กรมทางหลวง โดย
แขวงทางหลวงนครราชสีมาที่ ๒ ณ วันประกาศประกวดราคาอิเล็กทรอนิกส์ หรือไม่เป็นผู้กระทำการอันเป็นการ
ขัดขวางการแข่งขันอย่างเป็นธรรม ในการประกวดราคาอิเล็กทรอนิกส์ครั้งนี้

๒.๙ ไม่เป็นผู้ได้รับเอกสิทธิ์หรือความคุ้มกัน ซึ่งอาจปฏิเสธไม่ยอมขึ้นศาลไทย เว้นแต่รัฐบาล ของผู้ยื่น
ข้อเสนอได้มีคำสั่งให้สละเอกสิทธิ์และความคุ้มกันเช่นนั้น

๒.๑๐ กิจกรรมร่วมค้าที่ยื่นข้อเสนอในรูปแบบของ "กิจกรรมร่วมค้า" ต้องมีคุณสมบัติดังนี้

กิจกรรมร่วมค้าที่ยื่นข้อเสนอ ผู้เข้าร่วมค้าทุกรายจะต้องมีคุณสมบัติครบถ้วนตามเงื่อนไขที่กำหนดไว้ในเอกสารเชิญชวน เว้นแต่ในกรณีกิจกรรมร่วมค้าที่มีข้อตกลงระหว่างผู้เข้าร่วมค้ากำหนดให้ผู้เข้าร่วมค้ารายใดรายหนึ่งเป็นผู้เข้าร่วมค้าหลัก กิจกรรมร่วมค่านั้นสามารถใช้ผลงานก่อสร้างของผู้เข้าร่วมค้าหลักรายเดียวเป็นผลงานก่อสร้างของกิจกรรมร่วมค้าที่ยื่นข้อเสนอ

กรณีมีข้อตกลงระหว่างผู้เข้าร่วมค้ากำหนดให้ผู้เข้าร่วมค้ารายใดรายหนึ่งเป็นผู้เข้าร่วมค้าหลัก ข้อตกลงดังกล่าวจะต้องมีการกำหนดสัดส่วนหน้าที่ และความรับผิดชอบในปริมาณงาน สิ่งของ หรือมูลค่าตามสัญญา มากกว่าผู้เข้าร่วมค้ารายอื่นทุกราย

กิจกรรมร่วมค้าที่ยื่นข้อเสนอ ผู้เข้าร่วมค้าหลักจะต้องเป็นผู้ประกอบการงานก่อสร้างในสาขาที่ได้อื่นทะเบียนไว้กับกรมบัญชีกลาง

๒.๑๑ ผู้ยื่นข้อเสนอต้องลงทะเบียนที่มีข้อมูลถูกต้องครบถ้วนในระบบจัดซื้อจัดจ้างภาครัฐด้วยอิเล็กทรอนิกส์ (Electronic Government Procurement : e-GP) ของกรมบัญชีกลาง

๒.๑๒ ผู้ยื่นข้อเสนอต้องมีมูลค่าสุทธิของกิจการ ดังนี้

(๑) กรณีผู้ยื่นข้อเสนอเป็นนิติบุคคลที่จัดตั้งขึ้นตามกฎหมายไทยซึ่งได้จดทะเบียนเกินกว่า ๑ ปี ต้องมีมูลค่าสุทธิของกิจการ จากผลต่างระหว่างสินทรัพย์สุทธิหักด้วยหนี้สินสุทธิ ที่ปรากฏในงบแสดงฐานะการเงินที่มีการตรวจรับรองแล้ว ซึ่งจะต้องแสดงค่าเป็นบวกติดต่อกันเป็นระยะเวลา ๑ ปีสุดท้ายก่อนวันยื่นข้อเสนอ

(๒) กรณีผู้ยื่นข้อเสนอเป็นนิติบุคคลที่จัดตั้งขึ้นตามกฎหมายไทย ซึ่งยังไม่มีกิจการรายงานงบแสดงฐานะการเงินกับกรมพัฒนาธุรกิจการค้า ให้พิจารณาการกำหนดมูลค่าของทุนจดทะเบียน โดยผู้ยื่นข้อเสนอจะต้องมีทุนจดทะเบียนที่เรียกชำระมูลค่าหุ้นแล้ว ณ วันที่ยื่นข้อเสนอ **ไม่ต่ำกว่า ๒ ล้านบาท**

(๓) สำหรับการจัดซื้อจัดจ้างครั้งหนึ่งที่มีวงเงินเกิน ๕๐๐,๐๐๐ บาทขึ้นไป กรณีผู้ยื่นข้อเสนอเป็นบุคคลธรรมดา ให้พิจารณาจากหนังสือรับรองบัญชีเงินฝากไม่เกิน ๙๐ วัน ก่อนวันยื่นข้อเสนอ โดยต้องมีเงินฝากคงเหลือในบัญชีธนาคารเป็นมูลค่า ๑ ใน ๔ ของมูลค่างบประมาณของโครงการหรือรายการที่ยื่นข้อเสนอในแต่ละครั้ง และหากเป็นผู้ชนะการจัดซื้อจัดจ้างหรือเป็นผู้ได้รับการคัดเลือกจะต้องแสดงหนังสือรับรองบัญชีเงินฝากที่มีมูลค่าดังกล่าวอีกครั้งหนึ่งในวันลงนามในสัญญา

(๔) กรณีที่ผู้ยื่นข้อเสนอไม่มีมูลค่าสุทธิของกิจการหรือทุนจดทะเบียน หรือมีแต่ไม่เพียงพอที่จะเข้ายื่นข้อเสนอ ผู้ยื่นข้อเสนอสามารถขอวงเงินสินเชื่อ โดยต้องมีวงเงินสินเชื่อ ๑ ใน ๔ ของมูลค่างบประมาณ ของโครงการหรือรายการที่ยื่นข้อเสนอในแต่ละครั้ง (สินเชื่อที่ธนาคารภายในประเทศ หรือบริษัทเงินทุนหรือบริษัทเงินทุนหลักทรัพย์ที่ได้รับอนุญาตให้ประกอบกิจการเงินทุนเพื่อการพาณิชย์ และประกอบธุรกิจค้าประกันตามประกาศของธนาคารแห่งประเทศไทย ตามรายชื่อบริษัทเงินทุนที่ธนาคารแห่งประเทศไทยแจ้งเวียนให้ทราบ โดยพิจารณาจากยอดเงินรวมของวงเงินสินเชื่อที่สำนักงานใหญ่รับรอง หรือที่สำนักงานสาขารับรอง (กรณีได้รับมอบอำนาจจากสำนักงานใหญ่) ซึ่งออกให้แก่ผู้ยื่นข้อเสนอจนถึงวันยื่นข้อเสนอไม่เกิน ๙๐ วัน)

(๕) กรณีตาม (๑) - (๔) ยกเว้นสำหรับกรณีดังต่อไปนี้

(๕.๑) กรณีที่ผู้ยื่นข้อเสนอเป็นหน่วยงานของรัฐ

(๕.๒) นิติบุคคลที่จัดตั้งขึ้นตามกฎหมายไทยที่อยู่ระหว่างการฟื้นฟูกิจการ ตามพระราชบัญญัติ

ล้มละลาย (ฉบับที่ ๑๐) พ.ศ. ๒๕๖๑

(๕.๓) งานจ้างก่อสร้างที่กรมบัญชีกลางได้ขึ้นทะเบียนผู้ประกอบการงานก่อสร้างแล้ว และงานจ้างก่อสร้างที่หน่วยงานของรัฐได้มีการจัดทำบัญชีผู้ประกอบการงานก่อสร้างที่มีคุณสมบัติเบื้องต้นไว้แล้ว ก่อนวันที่พระราชบัญญัติการจัดซื้อจัดจ้างและการบริหารพัสดุภาครัฐมีผลใช้บังคับ

๑๓. ผู้ยื่นข้อเสนอต้องมีผลงานก่อสร้างประเภทเดียวกันกับงานที่ประกวดราคาจ้างก่อสร้างในวงเงินไม่น้อยกว่า ๓,๐๐๐,๐๐๐.๐๐ บาท (สามล้านบาทถ้วน) และต้องมีผลงานดูแลบำรุงรักษาในวงเงินไม่น้อยกว่า ๕๒๒,๘๕๐.๐๐ บาท (ห้าแสนสองหมื่นสองพันแปดร้อยห้าสิบบาทถ้วน) ที่เป็นคู่สัญญาโดยตรงกับหน่วยงานของรัฐ โดยผู้ยื่นข้อเสนอจะต้องยื่นสำเนาหนังสือรับรองผลงาน พร้อมสำเนาสัญญาจ้าง พร้อมกับการเสนอราคาทางระบบจัดซื้อจัดจ้างภาครัฐด้วยวิธีประกวดราคาอิเล็กทรอนิกส์

๑๔. ผู้ยื่นข้อเสนอต้องเป็นผู้ที่ผ่านการคัดเลือกผู้ที่มีคุณสมบัติเบื้องต้นในการจ้างของ กรมทางหลวง โดยเป็นผู้รับการจดทะเบียนเป็นผู้รับเหมา งานบำรุงปกติ ประเภท ข ชั้น ๑ กับกรมทางหลวงและไม่ขาดคุณสมบัติตามเงื่อนไขในการจดทะเบียนผู้รับเหมา

๑๕. ต้องมีเจ้าหน้าที่เกษตร ระดับวุฒิปริญญาตรี สาขาวิชาการเกษตรหรือเทียบเท่า ซึ่งเป็นพนักงานที่ปฏิบัติงานกับผู้รับจ้าง และต้องเป็นพนักงานของห้าง/บริษัท มาแล้วอย่างน้อยไม่ต่ำกว่า ๖ เดือน และมีหนังสือรับรองการหักภาษี โดยให้แนบเอกสารหลักฐานดังกล่าวข้างต้นหรือเอกสารที่เกี่ยวข้องในวันที่ยื่นเอกสารประกวดราคาอิเล็กทรอนิกส์

๑๖. ต้องมีเจ้าหน้าที่ภูมิสถาปนิก ตั้งแต่ระดับภาคภูมิสถาปนิกขึ้นไป โดยให้แนบเอกสารหลักฐานในวันที่ยื่นเอกสารประกวดราคาอิเล็กทรอนิกส์

๑๗. ต้องมีเจ้าหน้าที่วิศวกรโยธา ตั้งแต่ระดับภาควิศวกรขึ้นไป สำหรับงานที่มีงานวิศวกรรมควบคุมด้านวิศวกรรมโยธา โดยให้แนบเอกสารหลักฐานหนังสือรับรองในวันที่ยื่นเอกสารประกวดราคาอิเล็กทรอนิกส์

๑๘. ต้องมีรถขกรหรือผู้เชี่ยวชาญด้านการตัดแต่งและดูแลรักษาต้นไม้ใหญ่สำหรับโครงการปรับปรุงภูมิทัศน์ที่มีต้นไม้ใหญ่ โดยมีคุณสมบัติ ดังนี้

(๑) ผ่านการฝึกอบรม ในโครงการอบรมเชิงปฏิบัติการที่เกี่ยวกับการตัดแต่งและดูแลรักษาต้นไม้ใหญ่ ซึ่งจัดโดยสถาบัน องค์กรภาครัฐหรือภาคเอกชนที่เป็นที่ยอมรับ และได้รับใบรับรองจากการอบรม โดยหลักสูตรดังกล่าวต้องมีระยะเวลาการฝึกอบรมไม่น้อยกว่า ๓๐ ชั่วโมง หรือ

(๒) มีประสบการณ์ทำงานด้านการตัดแต่งและดูแลรักษาต้นไม้ใหญ่ไม่น้อยกว่า ๑๐ ปี และมีผลงานการตัดแต่งและดูแลรักษาต้นไม้ใหญ่ด้วยวิธีที่ถูกต้อง อย่างน้อย ๑ โครงการ โดยมีรายละเอียดผลงานชี้แจงเป็นลายลักษณ์อักษรพร้อมทั้งมีหนังสือรับรองจากหน่วยงานภาครัฐหรือหน่วยงานเอกชนที่มีการปฏิบัติงานด้านภูมิทัศน์และเป็นที่ยอมรับ

๑๙. ต้องมีรถบรรทุกน้ำ ดังนี้

(๑) งานที่มีวงเงินต่ำกว่า ๑๐ ล้านบาท ต้องใช้รถบรรทุกน้ำที่มีความจุไม่ต่ำกว่า ๖,๐๐๐ ลิตร

(๒) งานที่มีวงเงินเกิน ๑๐ ล้านบาท ต้องใช้รถบรรทุกน้ำที่มีความจุรวมกันไม่ต่ำกว่า ๑๒,๐๐๐ ลิตร

***** ต้องแสดงหลักฐานแสดงการเป็นเจ้าของกรรมสิทธิ์ หรือผู้มีสิทธิครอบครอง เช่น ใบเสร็จรับเงิน (ต้องระบุเลขประจำตัวผู้เสียภาษีและมีรายละเอียดต่าง ๆ ที่เชื่อถือได้), สัญญาซื้อขายหรือสัญญาเช่าซื้อ กรณีที่เครื่องจักรหรือยานพาหนะประเภทใดที่กฎหมายกำหนดให้มีการจดทะเบียนต้องแสดงคู่มือทะเบียนเครื่องจักรที่ชำระภาษีประจำปีเรียบร้อยแล้ว พร้อมทั้งแนบภาพถ่ายของเครื่องมือเครื่องจักรที่แสดงให้เห็นลักษณะของเครื่องมือเครื่องจักรและหมายเลขทะเบียนชัดเจน โดยให้แนบเอกสารหลักฐานดังกล่าวข้างต้นหรือเอกสารที่เกี่ยวข้องในวันที่ยื่นเอกสารประกวดราคาอิเล็กทรอนิกส์

** (ถ้ามี) (งานติดตั้งป้ายเพื่อการท่องเที่ยว การติดตั้งอุปกรณ์อำนวยความสะดวก จะต้องมีความสอดคล้องตามมาตรฐานอุตสาหกรรม ที่ มอก.๕๐-๒๕๓๘ และ ที่ มอก.๖๐๖-๒๕๓๙)

** (ถ้ามี) (ในกรณีที่มีการทำ Mascot หรืองานประติมากรรมเกิน ๔๐% ของค่างาน ผู้รับจ้างต้องมีผลงานการทำ Mascot หรือประติมากรรม โดยมีมูลค่างานเป็นจำนวนเงิน.....บาท (ให้ระบุเป็นจำนวนเงินไม่เกิน ๕๐% ของค่างานการทำ Mascot หรืองานประติมากรรม)

๓. หลักฐานการยื่นข้อเสนอ

ผู้ยื่นข้อเสนอจะต้องเสนอเอกสารหลักฐานยื่นมาพร้อมกับการเสนอราคาทางระบบจัดซื้อจัดจ้างภาครัฐด้วยอิเล็กทรอนิกส์ โดยแยกเป็น ๒ ส่วน คือ

๓.๑ ส่วนที่ ๑ อย่างน้อยต้องมีเอกสารดังต่อไปนี้

(๑) ในกรณีผู้ยื่นข้อเสนอเป็นนิติบุคคล

(ก) ท่างหุ้นส่วนสามัญหรือห้างหุ้นส่วนจำกัด ให้ยื่นสำเนาหนังสือรับรองการจดทะเบียนนิติบุคคล บัญชีรายชื่อหุ้นส่วนผู้จัดการ ผู้มีอำนาจควบคุม (ถ้ามี)

(ข) บริษัทจำกัดหรือบริษัทมหาชนจำกัด ให้ยื่นสำเนาหนังสือรับรองการจดทะเบียนนิติบุคคล หนังสือบริคณห์สนธิ บัญชีรายชื่อกรรมการผู้จัดการ ผู้มีอำนาจควบคุม (ถ้ามี) และบัญชีผู้ถือหุ้นรายใหญ่ (ถ้ามี)

(๒) ในกรณีผู้ยื่นข้อเสนอเป็นบุคคลธรรมดาหรือคณะบุคคลที่ไม่ใช่นิติบุคคล ให้ยื่นสำเนาบัตรประจำตัวประชาชนของผู้ยื่น ข้อเสนอข้อตกลงที่แสดงถึงการเข้าเป็นหุ้นส่วน (ถ้ามี) สำเนาบัตรประจำตัวประชาชนของผู้เป็นหุ้นส่วน หรือสำเนาหนังสือเดินทางของผู้เป็นหุ้นส่วนที่มีได้ถือสัญชาติไทย

(๓) ในกรณีผู้ยื่นข้อเสนอเป็นผู้ยื่นข้อเสนอร่วมกันในฐานะเป็นผู้ร่วมค้า ให้ยื่นสำเนาสัญญาของการเข้าร่วมค้า และเอกสารตามที่ระบุไว้ใน (๑) หรือ (๒) ของผู้ร่วมค้า แล้วแต่กรณี

(๔) ผู้ยื่นข้อเสนอต้องแสดงหลักฐานเกี่ยวกับมูลค่าสุทธิของกิจการ ดังนี้

(๔.๑) ในกรณีผู้ยื่นข้อเสนอเป็นนิติบุคคล ให้ยื่นงบแสดงฐานะการเงินที่มีการรับรองแล้ว ๑ ปี สุกทำก่อนวันยื่นข้อเสนอ โดยให้ยื่นขณะเข้าเสนอราคา

(๔.๒) ในกรณีผู้ยื่นข้อเสนอเป็นบุคคลธรรมดา ให้ยื่นหนังสือรับรองบัญชีเงินฝากไม่เกิน ๙๐ วัน ก่อนวันยื่นข้อเสนอ โดยให้ยื่นขณะเข้าเสนอราคา และจะต้องแสดงหนังสือรับรองบัญชีเงินฝากที่มีมูลค่าดังกล่าว อีกครั้งหนึ่งในวันลงนามในสัญญา

(๔.๓) กรณีที่ผู้ยื่นข้อเสนอไม่มีมูลค่าสุทธิของกิจการและทุนจดทะเบียนหรือมีแต่ไม่เพียงพอที่จะเข้ายื่นข้อเสนอ ให้ยื่นสำเนาหนังสือรับรองวงเงินสินเชื่อ (สินเชื่อที่ธนาคารภายในประเทศหรือบริษัทเงินทุนหรือบริษัทเงินทุนหลักทรัพย์ที่ได้รับอนุญาตให้ประกอบกิจการเงินทุนเพื่อการพาณิชย์และประกอบธุรกิจค้าประกัน ตามประกาศของธนาคารแห่งประเทศไทย ตามรายชื่อบริษัทเงินทุนที่ธนาคารแห่งประเทศไทยแจ้งเวียนให้ทราบ โดยพิจารณาจากยอดเงินรวมของวงเงินสินเชื่อที่สำนักงานใหญ่รับรองหรือที่สำนักงานสาขารับรอง (กรณีได้รับมอบอำนาจจากสำนักงานใหญ่) ซึ่งออกให้แก่ผู้ยื่นข้อเสนอ นับถึงวันยื่นข้อเสนอไม่เกิน ๙๐ วัน

(๕) สำเนาใบทะเบียนพาณิชย์

(๖) สำเนาใบทะเบียนภาษีมูลค่าเพิ่ม ภ.พ.๒๐

(๗) บัญชีเอกสารส่วนที่ ๑ ทั้งหมดที่ได้ยื่นพร้อมกับการเสนอราคาทางระบบจัดซื้อจัดจ้างภาครัฐด้วยอิเล็กทรอนิกส์ ตามแบบในข้อ ๑.๗(๑) โดยไม่ต้องแนบในรูปแบบ PDF File (Portable Document Format)

ทั้งนี้ เมื่อผู้ยื่นข้อเสนอดำเนินการแนบไฟล์เอกสารตามบัญชีเอกสารส่วนที่ ๑ ครบถ้วน ถูกต้องแล้ว ระบบจัดซื้อจัดจ้างภาครัฐด้วยอิเล็กทรอนิกส์จะสร้างบัญชีเอกสารส่วนที่ ๑ ตามแบบในข้อ ๑.๗ (๑) ให้โดยผู้ยื่นข้อเสนอไม่ต้องแนบบัญชีเอกสารส่วนที่ ๑ ดังกล่าวในรูปแบบ PDF File (Portable Document Format)

๓.๒ ส่วนที่ ๒ อย่างน้อยต้องมีเอกสารดังต่อไปนี้

(๑) ในกรณีที่ผู้ยื่นข้อเสนอมอบอำนาจให้บุคคลอื่นกระทำการแทนให้แนบหนังสือมอบอำนาจซึ่งติดอากรแสตมป์ตามกฎหมาย โดยมีหลักฐานแสดงตัวตนของผู้มอบอำนาจและผู้รับมอบอำนาจ ทั้งนี้หากผู้รับมอบอำนาจเป็นบุคคลธรรมดาต้องเป็นผู้ที่บรรลุนิติภาวะตามกฎหมายแล้วเท่านั้น

(๒) หลักประกันการเสนอราคา ตามข้อ ๕

(๓) ผู้ยื่นข้อเสนอต้องมีผลงานก่อสร้างประเภทเดียวกันกับงานที่ประกวดราคาจ้างก่อสร้างในวงเงินไม่น้อยกว่า ๓,๐๐๐,๐๐๐.๐๐ บาท (สามล้านบาทถ้วน) และต้องมีผลงานดูแลบำรุงรักษาในวงเงินไม่น้อยกว่า ๕๒๒,๘๕๐.๐๐ บาท (ห้าแสนสองหมื่นสองพันแปดร้อยห้าสิบบาทถ้วน) ที่เป็นคู่สัญญาโดยตรงกับหน่วยงานของรัฐ โดยผู้ยื่นข้อเสนอจะต้องยื่นสำเนาหนังสือรับรองผลงาน พร้อมสำเนาสัญญาจ้าง พร้อมกับการเสนอราคาทางระบบจัดซื้อจัดจ้างภาครัฐด้วยวิธีประกวดราคาอิเล็กทรอนิกส์

(๔) ผู้ยื่นข้อเสนอต้องเป็นผู้ที่ผ่านการคัดเลือกผู้มีคุณสมบัติเบื้องต้นในการจ้างของ กรมทางหลวง โดย เป็นผู้รับการจัดทะเบียนเป็นผู้รับเหมา งานบำรุงปกติ ประเภท ข ชั้น ๑ กับกรมทางหลวงและไม่ขาดคุณสมบัติตามเงื่อนไขในการจัดทะเบียนผู้รับเหมา

(๕) ต้องมีเจ้าหน้าที่เกษตร ระดับวุฒิปริญญาตรี สาขาวิชาการเกษตรหรือเทียบเท่า ซึ่งเป็นพนักงานที่ปฏิบัติงานกับผู้รับจ้าง และต้องเป็นพนักงานของห้าง/บริษัท มาแล้วอย่างน้อยไม่ต่ำกว่า ๖ เดือน และมีหนังสือรับรองการหักภาษี โดยให้แนบเอกสารหลักฐานดังกล่าวข้างต้นหรือเอกสารที่เกี่ยวข้องในวันที่ยื่นเอกสารประกวดราคาอิเล็กทรอนิกส์

(๖) ต้องมีเจ้าหน้าที่ภูมิสถาปนิก ตั้งแต่ระดับภาคีภูมิสถาปนิกขึ้นไป โดยให้แนบเอกสารหลักฐานในวันที่ยื่นเอกสารประกวดราคาอิเล็กทรอนิกส์

(๗) ต้องมีเจ้าหน้าที่วิศวกรโยธา ตั้งแต่ระดับภาคีวิศวกรขึ้นไป สำหรับงานที่มีงานวิศวกรรมควบคุมด้านวิศวกรรมโยธา โดยให้แนบเอกสารหลักฐานหนังสือรับรองในวันที่ยื่นเอกสารประกวดราคาอิเล็กทรอนิกส์

(๘) ต้องมีรุกขกรหรือผู้เชี่ยวชาญด้านการตัดแต่งและดูแลรักษาต้นไม้ใหญ่สำหรับโครงการปรับปรุงภูมิทัศน์ที่มีต้นไม้ใหญ่ โดยมีคุณสมบัติ ดังนี้

(๑) ผ่านการฝึกอบรม ในโครงการอบรมเชิงปฏิบัติการที่เกี่ยวกับการตัดแต่งและดูแลรักษาต้นไม้ใหญ่ ซึ่งจัดโดยสถาบัน องค์กรภาครัฐหรือภาคเอกชนที่เป็นที่ยอมรับ และได้รับใบรับรองจากการอบรม โดยหลักสูตรดังกล่าวต้องมีระยะเวลาการฝึกอบรมไม่น้อยกว่า ๓๐ ชั่วโมง หรือ

(๒) มีประสบการณ์ทำงานด้านการตัดแต่งและดูแลรักษาต้นไม้ใหญ่ไม่น้อยกว่า ๑๐ ปี และมีผลงานการตัดแต่งและดูแลรักษาต้นไม้ใหญ่ด้วยวิธีที่ถูกต้อง อย่างน้อย ๑ โครงการ โดยมีรายละเอียดผลงานชี้แจงเป็นลายลักษณ์อักษรพร้อมทั้งมีหนังสือรับรองจากหน่วยงานภาครัฐหรือหน่วยงานเอกชนที่มีการปฏิบัติงานด้านภูมิทัศน์และเป็นที่ยอมรับ

(ข) ต้องมีรถบรรทุกน้ำ ดังนี้

(๑) งานที่มีวงเงินต่ำกว่า ๑๐ ล้านบาท ต้องใช้รถบรรทุกน้ำที่มีความจุไม่ต่ำกว่า ๖,๐๐๐ ลิตร

(๒) งานที่มีวงเงินเกิน ๑๐ ล้านบาท ต้องใช้รถบรรทุกน้ำที่มีความจุรวมกันไม่ต่ำกว่า ๑๒,๐๐๐ ลิตร

***** ต้องแสดงหลักฐานแสดงการเป็นเจ้าของกรรมสิทธิ์หรือผู้มีสิทธิครอบครอง เช่น ใบเสร็จรับเงิน (ต้องระบุเลขประจำตัวผู้เสียภาษีและมีรายละเอียดต่าง ๆ ที่เชื่อถือได้), สัญญาซื้อขายหรือสัญญาเช่าซื้อ กรณีที่เครื่องจักรหรือยานพาหนะประเภทใดที่กฎหมายกำหนดให้มีการจดทะเบียนต้องแสดงคู่มือทะเบียนเครื่องจักรที่ชำระภาษีประจำปีเรียบร้อยแล้ว พร้อมต้องแนบภาพถ่ายของเครื่องมือเครื่องจักรที่แสดงให้เห็นลักษณะของเครื่องมือเครื่องจักรและหมายเลขทะเบียนชัดเจน โดยให้แนบเอกสารหลักฐานดังกล่าวข้างต้นหรือเอกสารที่เกี่ยวข้องในวันที่ยื่นเอกสารประกวดราคาอิเล็กทรอนิกส์

** (ถ้ามี) (งานติดตั้งป้ายเพื่อการท่องเที่ยว การติดตั้งอุปกรณ์อำนวยความสะดวก จะต้องมีความสอดคล้องตามมาตรฐานอุตสาหกรรม ที่ มอก.๕๐-๒๕๓๘ และ ที่ มอก.๖๐๖-๒๕๓๙)

** (ถ้ามี) (ในกรณีที่มีการทำ Mascot หรืองานประติมากรรมเกิน ๕๐% ของค่างาน ผู้รับจ้างต้องมีผลงานการทำ Mascot หรือประติมากรรม โดยมีมูลค่างานเป็นจำนวนเงิน.....บาท (ให้ระบุเป็นจำนวนเงินไม่เกิน ๕๐% ของค่างานการทำ Mascot หรืองานประติมากรรม)

(๙) สำเนาใบขึ้นทะเบียนผู้ประกอบการวิสาหกิจขนาดกลางและขนาดย่อม (SMEs) (ถ้ามี)

(๑๐) บัญชีเอกสารส่วนที่ ๒ ทั้งหมดที่ได้ยื่นพร้อมกับการเสนอราคาทางระบบจัดซื้อจัดจ้างภาครัฐด้วยอิเล็กทรอนิกส์ตามแบบในข้อ ๑.๗ (๒) โดยไม่ต้องแนบในรูปแบบ PDF File (Portable Document Format)

ทั้งนี้ เมื่อผู้ยื่นข้อเสนอดำเนินการแนบไฟล์เอกสารตามบัญชีเอกสารส่วนที่ ๒ ครบถ้วน ถูกต้องแล้ว ระบบจัดซื้อจัดจ้างภาครัฐด้วยอิเล็กทรอนิกส์จะสร้างบัญชีเอกสารส่วนที่ ๒ ตามแบบในข้อ ๑.๗ (๒) ให้โดยผู้ยื่นข้อเสนอไม่ต้องแนบบัญชีเอกสารส่วนที่ ๒ ดังกล่าวในรูปแบบ PDF File (Portable Document Format)

๔. การเสนอราคา

๔.๑ ผู้ยื่นข้อเสนอต้องยื่นข้อเสนอ และเสนอราคาทางระบบจัดซื้อจัดจ้างภาครัฐด้วยอิเล็กทรอนิกส์ตามที่กำหนดไว้ในเอกสารประกวดราคาอิเล็กทรอนิกส์นี้ โดยไม่มีเงื่อนไขใดๆ ทั้งสิ้น และจะต้องกรอกข้อความให้ถูกต้องครบถ้วน พร้อมทั้งหลักฐานแสดงตัวตนและทำการยืนยันตัวตนของผู้ยื่นข้อเสนอ โดยไม่ต้องแนบใบเสนอราคาในรูปแบบ PDF File (Portable Document Format)

๔.๒ ให้ผู้ยื่นข้อเสนอกรอกรายละเอียดการเสนอราคาในใบเสนอราคาแบบเอกสารประกวดราคาข้างก่อสร้างด้วยวิธีประกวดราคาอิเล็กทรอนิกส์ (e-bidding) ข้อ ๑.๒ ให้ครบถ้วน โดยไม่ต้องยื่นใบแจ้งปริมาณงานและราคา และใบบัญชีรายการก่อสร้างในรูปแบบ PDF File (Portable Document Format)

ในการเสนอราคาให้เสนอราคาเป็นเงินบาทและเสนอราคาได้เพียงครั้งเดียวและราคาเดียว โดยเสนอราคารวม หรือราคาต่อหน่วย หรือราคาต่อรายการ ตามเงื่อนไขที่ระบุไว้ท้ายใบเสนอราคาให้ถูกต้อง ทั้งนี้ ราคารวมที่เสนอจะต้องตรงกันทั้งตัวเลขและตัวหนังสือ ถ้าตัวเลขและตัวหนังสือไม่ตรงกัน ให้ถือตัวหนังสือเป็นสำคัญ โดยคิดราคารวมทั้งสิ้นซึ่งรวมค่าภาษีมูลค่าเพิ่ม ภาษีอากรอื่น และค่าใช้จ่ายที่ส่งมอบแล้ว

ราคาที่เสนอจะต้องเสนอกำหนดยื่นราคาไม่น้อยกว่า ๒๗๐ วัน ตั้งแต่วันเสนอราคาโดยภายในกำหนดยื่นราคา ผู้ยื่นข้อเสนอต้องรับผิดชอบราคาที่ตนได้เสนอไว้และจะถอนการเสนอราคามีได้

๔.๓ ผู้ยื่นข้อเสนอจะต้องเสนอกำหนดเวลาดำเนินการก่อสร้างแล้วเสร็จดังนี้

๑. ส่วนที่ ๑ ภายใน ๙๐ วัน นับถัดจากวันที่ได้รับหนังสือแจ้งให้เริ่มทำงาน

๒. ส่วนที่ ๒ ภายใน ๑ ปี (๓๖๕ วัน) นับถัดจากวันตรวรับพัสดุในงานส่วนที่ ๑ แล้วเสร็จ

๔.๔ ก่อนเสนอราคา ผู้ยื่นข้อเสนอควรตรวจดูร่างสัญญา ร่างรายละเอียดขอบเขตของงานทั้งโครงการ (Terms of Reference: TOR) ให้ถี่ถ้วนและเข้าใจเอกสารประกวดราคาจ้างอิเล็กทรอนิกส์ทั้งหมดเสียก่อนที่จะตกลงยื่นข้อเสนอตามเงื่อนไขในเอกสารประกวดราคาจ้างอิเล็กทรอนิกส์

๔.๕ ผู้ยื่นข้อเสนอจะต้องยื่นข้อเสนอและเสนอราคาทางระบบจัดซื้อจัดจ้างภาครัฐด้วยอิเล็กทรอนิกส์ในวันที่..... ระหว่างเวลา.....น. ถึง.....น. และเวลาในการเสนอราคาให้ถือตามเวลาของระบบจัดซื้อจัดจ้างภาครัฐด้วยอิเล็กทรอนิกส์เป็นเกณฑ์

เมื่อพ้นกำหนดเวลายื่นข้อเสนอและเสนอราคาแล้ว จะไม่รับเอกสารการยื่นข้อเสนอ และเสนอราคาใดๆ โดยเด็ดขาด

๔.๖ ผู้ยื่นข้อเสนอต้องจัดทำเอกสารสำหรับใช้ในการเสนอราคาในรูปแบบไฟล์เอกสารประเภท PDF File (Portable Document Format) โดยผู้ยื่นข้อเสนอต้องเป็นผู้รับผิดชอบตรวจสอบความครบถ้วน ถูกต้อง และชัดเจนของเอกสาร PDF File ก่อนที่จะยืนยันการเสนอราคา แล้วจึงส่งข้อมูล (Upload) เพื่อเป็นการเสนอราคาให้แก่กรม ผ่านทางระบบจัดซื้อจัดจ้างภาครัฐด้วยอิเล็กทรอนิกส์

๔.๗ คณะกรรมการพิจารณาผลการประกวดราคาอิเล็กทรอนิกส์จะดำเนินการตรวจสอบคุณสมบัติของผู้ยื่นข้อเสนอแต่ละรายว่า เป็นผู้ยื่นข้อเสนอที่มีผลประโยชน์ร่วมกันกับผู้ยื่นเสนอรายอื่นตามข้อ ๑.๖ (๑) หรือไม่ หากปรากฏว่าผู้ยื่นข้อเสนอรายใดเป็นผู้ยื่นข้อเสนอที่มีผลประโยชน์ร่วมกันกับผู้ยื่นเสนอรายอื่น คณะกรรมการฯ จะตัดรายชื่อผู้ยื่นเสนอราคาที่มีผลประโยชน์ร่วมกันนั้นออกจากการเป็นผู้ยื่นข้อเสนอ

หากปรากฏต่อคณะกรรมการพิจารณาผลการประกวดราคาอิเล็กทรอนิกส์ว่า ก่อนหรือในขณะที่มีการพิจารณาข้อเสนอ มีผู้ยื่นข้อเสนอรายใดกระทำการอันเป็นการขัดขวางการแข่งขันอย่างเป็นธรรมตาม ข้อ ๑.๖ (๒) และคณะกรรมการฯ เชื่อว่ามีการกระทำอันเป็นการขัดขวางการแข่งขันอย่างเป็นธรรม คณะกรรมการฯ จะตัดรายชื่อผู้ยื่นข้อเสนอรายนั้นออกจากการเป็นผู้ยื่นข้อเสนอ และ กรม จะพิจารณาลงโทษผู้ยื่นข้อเสนอดังกล่าวเป็นผู้ทำงาน เว้นแต่ กรม จะพิจารณาเห็นว่า ผู้ยื่นข้อเสนอรายนั้น มิใช่เป็นผู้ริเริ่มให้มีการกระทำดังกล่าวและได้ให้ความร่วมมือเป็นประโยชน์ต่อการพิจารณาของกรม

๔.๘ ผู้ยื่นข้อเสนอจะต้องปฏิบัติ ดังนี้

(๑) ปฏิบัติตามเงื่อนไขที่ระบุไว้ในเอกสารประกวดราคาอิเล็กทรอนิกส์

(๒) ราคาที่เสนอจะต้องเป็นราคาที่รวมภาษีมูลค่าเพิ่มและภาษีอื่น ๆ (ถ้ามี) รวมค่าใช้จ่าย

ทั้งปวงไว้ด้วยแล้ว

(๓) ผู้ยื่นข้อเสนอจะต้องลงทะเบียนเพื่อเข้าสู่กระบวนการเสนอราคา ตามวัน เวลา ที่กำหนด

(๔) ผู้ยื่นข้อเสนอจะถอนการเสนอราคาที่เสนอแล้วไม่ได้

(๕) ผู้ยื่นข้อเสนอต้องศึกษาและทำความเข้าใจในระบบและวิธีการเสนอราคาด้วยวิธีประกวด

ราคาอิเล็กทรอนิกส์ ของกรมบัญชีกลางที่แสดงไว้ในเว็บไซต์ www.gprocurement.go.th

๔.๙ คู่สัญญาต้องจัดทำแผนการทำงานมาให้ภายใน ๗ วัน นับถัดจากวันลงนามในสัญญา โดยจัดทำแผนการทำงานตามเอกสารแนบท้ายเอกสารประกวดราคาอิเล็กทรอนิกส์ เว้นแต่เป็นกรณีสัญญาอายุไม่เกิน ๙๐ วันหรือการจ้างก่อสร้างซึ่งสัญญาหรือบันทึกข้อตกลงเป็นหนังสือมีวงเงินไม่เกิน ๕๐๐,๐๐๐ บาท ทั้งนี้แผนการทำงานให้ถือเป็นเอกสารส่วนหนึ่งของสัญญา

๔.๑๐ ผู้ยื่นข้อเสนอที่เป็นผู้ชนะการเสนอราคาต้องจัดทำแผนการใช้พัสดุที่ผลิตในประเทศและแผนการใช้เหล็กที่ผลิตในประเทศ โดยยื่นให้หน่วยงานของรัฐภายใน ๖๐ วัน นับถัดจากวันลงนามในสัญญา เว้นแต่กรณีที่ระยะเวลาดำเนินการตามสัญญาไม่เกิน ๖๐ วัน

๕. หลักประกันการเสนอราคา

ผู้ยื่นข้อเสนอต้องวางหลักประกันการเสนอราคาพร้อมกับการเสนอราคาทางระบบจัดซื้อจัดจ้างภาครัฐด้วยอิเล็กทรอนิกส์โดยใช้หลักประกันอย่างหนึ่งอย่างใดดังต่อไปนี้จำนวน ๕๐๐,๐๐๐.๐๐ บาท (ห้าแสนบาทถ้วน)

๕.๑ เช็คหรือตราพท์ที่ธนาคารเซ็นส่งจ่าย ซึ่งเป็นเช็คหรือตราพท์ลงวันที่ที่ใช้เช็คหรือตราพท์นั้น ชำระต่อเจ้าหน้าที่ในวันที่ยื่นข้อเสนอ หรือก่อนวันนั้นไม่เกิน ๓ วันทำการ

๕.๒ หนังสือค้ำประกันอิเล็กทรอนิกส์ของธนาคารภายในประเทศตามแบบที่คณะกรรมการนโยบายกำหนด

๕.๓ พันธบัตรรัฐบาลไทย

๕.๔ หนังสือค้ำประกันของบริษัทเงินทุนหรือบริษัทเงินทุนหลักทรัพย์ที่ได้รับอนุญาตให้ประกอบกิจการเงินทุนเพื่อการพาณิชย์และประกอบธุรกิจค้ำประกันตามประกาศของธนาคารแห่งประเทศไทย ตามรายชื่อบริษัทเงินทุนที่ธนาคารแห่งประเทศไทยแจ้งเวียนให้ทราบ โดยอนุโลมให้ใช้ตามตัวอย่างหนังสือ ค้ำประกันของธนาคารที่คณะกรรมการนโยบายกำหนด

กรณีที่ผู้ยื่นข้อเสนอ นำเช็คหรือตราพท์ที่ธนาคารส่งจ่ายหรือพันธบัตรรัฐบาลไทยหรือหนังสือค้ำประกันของบริษัทเงินทุนหรือบริษัทเงินทุนหลักทรัพย์ มาวางเป็นหลักประกันการเสนอราคาจะต้องส่งต้นฉบับเอกสารดังกล่าวมาให้ กรม ตรวจสอบความถูกต้องในวันที่.....ระหว่างเวลา.....น. ถึง.....น.

กรณีที่ยื่นข้อเสนออื่นข้อเสนอในรูปแบบของ “กิจกรรมร่วมค้า” ประสงค์จะใช้หนังสือคำประกันอิเล็กทรอนิกส์ของธนาคารในประเทศเป็นหลักประกันการเสนอราคาให้ระบุชื่อผู้เข้าร่วมค้ารายที่สัญญาร่วมค้ากำหนดให้เป็นผู้เข้ายื่นข้อเสนอให้กับหน่วยงานของรัฐเป็นผู้ยื่นข้อเสนอ

หลักประกันการเสนอราคาตามข้อนี้ กรม จะคืนให้ผู้ยื่นข้อเสนอหรือผู้ค้าประกันภายใน ๑๕ วัน นับถัดจากวันที่ กรม ได้พิจารณาเห็นชอบรายงานผลคัดเลือกผู้ชนะการประกวดราคาเรียบร้อยแล้ว เว้นแต่ผู้ยื่นข้อเสนอรายที่คัดเลือกไว้ซึ่งเสนอราคาต่ำสุดหรือได้คะแนนรวมสูงสุดไม่เกิน ๓ ราย ให้คืนได้ต่อเมื่อได้ทำสัญญาหรือข้อตกลงหรือผู้ยื่นข้อเสนอได้พ้นจากข้อผูกพันแล้ว

การคืนหลักประกันการเสนอราคา ไม่ว่าในกรณีใด ๆ จะคืนให้โดยไม่มีดอกเบี้ย

๖ หลักเกณฑ์และสิทธิในการพิจารณา

๖.๑ การพิจารณาผลการยื่นข้อเสนอประกวดราคาอิเล็กทรอนิกส์ครั้งนี้ กรม จะพิจารณาตัดสินโดยใช้หลักเกณฑ์ ราคา

๖.๒ การพิจารณาผู้ชนะการยื่นข้อเสนอ

กรณีใช้หลักเกณฑ์ราคาการพิจารณาผู้ชนะการยื่นข้อเสนอ กรม จะพิจารณาจากราคารวม

๖.๓ หากผู้ยื่นข้อเสนอรายใดมีคุณสมบัติไม่ถูกต้องตามข้อ ๒ หรือยื่นหลักฐานการยื่นข้อเสนอไม่ถูกต้องหรือไม่ครบถ้วนตามข้อ ๓ หรือยื่นข้อเสนอไม่ถูกต้องตามข้อ ๔ แล้ว คณะกรรมการพิจารณาผลการประกวดราคาอิเล็กทรอนิกส์จะไม่รับพิจารณาข้อเสนอของผู้ยื่นข้อเสนอรายนั้น เว้นแต่ ผู้ยื่นข้อเสนอรายใดเสนอเอกสารทางเทคนิคหรือรายละเอียดคุณลักษณะเฉพาะของพัสดุที่จะจ้างไม่ครบถ้วน หรือเสนอรายละเอียดแตกต่างไปจากเงื่อนไขที่ กรม กำหนดไว้ในประกาศและเอกสารประกวดราคาอิเล็กทรอนิกส์ในส่วนที่มีสาระสำคัญและความแตกต่างนั้นไม่มีผลทำให้เกิดการได้เปรียบเสียเปรียบต่อผู้ยื่นข้อเสนอรายอื่น หรือเป็นการผิดพลาดเล็กน้อย คณะกรรมการฯ อาจพิจารณาผ่อนปรนการตัดสินผู้ยื่นข้อเสนอรายนั้น

๖.๔ กรม สงวนสิทธิไม่พิจารณาข้อเสนอของผู้ยื่นข้อเสนอโดยไม่มีกรผ่อนผัน ในกรณีดังต่อไปนี้

(๑) ไม่กรออกชื่อผู้ยื่นข้อเสนอในการเสนอราคาทางระบบจัดซื้อจัดจ้างด้วยอิเล็กทรอนิกส์

(๒) เสนอรายละเอียดแตกต่างไปจากเงื่อนไขที่กำหนดในเอกสารประกวดราคาอิเล็กทรอนิกส์ที่เป็น

สาระสำคัญ หรือมีผลทำให้เกิดความได้เปรียบเสียเปรียบแก่ผู้ยื่นข้อเสนอรายอื่น

๖.๕ ในการตัดสินการประกวดราคาอิเล็กทรอนิกส์หรือในการทำสัญญา คณะกรรมการพิจารณาผลการประกวดราคาอิเล็กทรอนิกส์หรือ กรม มีสิทธิให้ผู้ยื่นข้อเสนอชี้แจงข้อเท็จจริงเพิ่มเติมได้ กรม มีสิทธิที่จะไม่รับข้อเสนอไม่รับราคา หรือไม่ทำสัญญา หากข้อเท็จจริงดังกล่าวไม่เหมาะสมหรือไม่ถูกต้อง

๖.๖ กรม ทรงไว้ซึ่งสิทธิที่จะไม่รับราคาต่ำสุด หรือราคาหนึ่งราคาใด หรือราคาที่เสนอทั้งหมดก็ได้และอาจพิจารณาเลือกจ้างในจำนวน หรือขนาด หรือเฉพาะรายการหนึ่งรายการใด หรืออาจจะยกเลิกการประกวดราคาอิเล็กทรอนิกส์โดยไม่พิจารณาจัดจ้างเลยก็ได้ สุดแต่จะพิจารณา ทั้งนี้ เพื่อประโยชน์ของทางราชการเป็นสำคัญ และให้ถือว่าการตัดสินของ กรม เป็นเด็ดขาด ผู้ยื่นข้อเสนอจะเรียกร้องค่าใช้จ่าย หรือค่าเสียหายใด ๆ มิได้ รวมทั้ง กรม จะพิจารณายกเลิกการประกวดราคาอิเล็กทรอนิกส์และลงโทษผู้ยื่นข้อเสนอเป็นผู้ทำงาน ไม่ว่าจะเป็นผู้ยื่นข้อเสนอที่ได้รับการคัดเลือกหรือไม่ก็ตาม หากมีเหตุที่เชื่อถือได้ว่ายื่นข้อเสนอกระทำการโดยไม่สุจริต เช่น การเสนอเอกสารอันเป็นเท็จ หรือใช้ข้อมูลคลลธรรมดา หรือนิตินิตบุคคลอื่นมาเสนอราคาแทน เป็นต้น

ในกรณีที่ผู้ยื่นข้อเสนอรายที่เสนอราคาต่ำสุด เสนอราคาต่ำจนคาดหมายได้ว่าไม่อาจดำเนินงานตามเอกสารประกวดราคาอิเล็กทรอนิกส์ได้ คณะกรรมการพิจารณาผลการประกวดราคาอิเล็กทรอนิกส์หรือ กรม จะให้ผู้ยื่นข้อเสนอ นั้นชี้แจงและแสดงหลักฐานที่ทำให้เชื่อได้ว่า ผู้ยื่นข้อเสนอสามารถดำเนินงานตามเอกสารประกวดราคาอิเล็กทรอนิกส์ ให้เสร็จสมบูรณ์ หากคำชี้แจงไม่เป็นที่รับฟังได้ กรม มีสิทธิที่จะไม่รับข้อเสนอหรือไม่รับราคาของผู้ยื่นข้อเสนอรายนั้น ทั้งนี้ ผู้ยื่นข้อเสนอดังกล่าวไม่มีสิทธิเรียกร้องค่าใช้จ่ายหรือค่าเสียหายใด ๆ จากกรม

๖.๗ ก่อนลงนามในสัญญา กรม อาจประกาศยกเลิกการประกวดราคาอิเล็กทรอนิกส์ หากปรากฏว่ามีกร กระทำที่เข้าลักษณะผู้ยื่นข้อเสนอที่ชนะการประกวดราคาหรือที่ได้รับการคัดเลือกมีผลประโยชน์ร่วมกัน หรือมีส่วนได้เสีย กับผู้ยื่นข้อเสนอรายอื่น หรือขัดขวางการแข่งขันอย่างเป็นธรรม หรือสมยอมกันกับผู้ยื่นข้อเสนอรายอื่น หรือเจ้าหน้าที่ใน การเสนอราคา หรือสื่อว่ากระทำการทุจริตอื่นใดในการเสนอราคา

๖.๘ หากผู้ยื่นข้อเสนอซึ่งเป็นผู้ประกอบการ SMEs เสนอราคาสูงกว่าราคาต่ำสุดของผู้ยื่นข้อเสนออื่น ที่ไม่เกินร้อยละ ๑๐ ให้หน่วยงานของรัฐจัดซื้อจัดจ้างจากผู้ประกอบการ SMEs ดังกล่าว โดยจัดเรียงลำดับผู้ยื่นข้อเสนอซึ่ง เป็นผู้ประกอบการ SMEs ซึ่งเสนอราคาสูงกว่าราคาต่ำสุดของผู้ยื่นข้อเสนออื่นไม่เกินร้อยละ ๑๐ ที่จะเรียกมาทำ สัญญาไม่เกิน ๓ ราย

ผู้ยื่นข้อเสนอที่เป็นกิจการร่วมค้าที่จะได้สิทธิตามวรรคหนึ่ง ผู้เข้าร่วมค้าทุกรายจะต้องเป็นผู้ประกอบการ SMEs

ทั้งนี้ ผู้ประกอบการ SMEs ที่จะได้แต้มต่อด้านราคาตามวรรคหนึ่ง จะต้องมีวงเงินสัญญาสะสม ตามปีปฏิทินรวมกับราคาที่เสนอในครั้งนั้นแล้ว มีมูลค่ารวมกันไม่เกินมูลค่าของรายได้ตามขนาดที่ขึ้นทะเบียนไว้กับ สสว.

๖.๙ หากผู้ยื่นข้อเสนอซึ่งมิใช่ผู้ประกอบการ SMEs แต่เป็นบุคคลธรรมดาที่ถือสัญชาติไทยหรือนิติบุคคล ที่จัดตั้งขึ้นตามกฎหมายไทยเสนอราคาสูงกว่าราคาต่ำสุดของผู้ยื่นข้อเสนอซึ่งเป็นบุคคลธรรมดาที่มิได้ถือสัญชาติไทยหรือนิติบุคคลที่จัดตั้งตามกฎหมายของต่างประเทศไม่เกินร้อยละ ๓ ให้หน่วยงานของรัฐจัดซื้อหรือจัดจ้างจากผู้ยื่นข้อเสนอซึ่ง เป็นบุคคลธรรมดาที่ถือสัญชาติไทยหรือนิติบุคคลที่จัดตั้งขึ้นตามกฎหมายไทยดังกล่าว

ผู้ยื่นข้อเสนอที่เป็นกิจการร่วมค้าที่จะได้สิทธิตามวรรคหนึ่ง ผู้เข้าร่วมค้าทุกรายจะต้องเป็นผู้ประกอบการที่ เป็นบุคคลธรรมดาที่ถือสัญชาติไทยหรือนิติบุคคลที่จัดตั้งขึ้นตามกฎหมายไทย

๗. การทำสัญญาจ้างก่อสร้าง

ผู้ชนะการประกวดราคาอิเล็กทรอนิกส์จะต้องทำสัญญาจ้างตามแบบสัญญา ดังระบุในข้อ ๑.๓ หรือ ทำข้อตกลงเป็นหนังสือกับ กรม ภายใน ๗ วัน นับถัดจากวันที่ได้รับแจ้ง และจะต้องวางหลักประกันสัญญาเป็น จำนวนเงินเท่ากับร้อยละ ๕ ของราคาค่าจ้างที่ประกวดราคาอิเล็กทรอนิกส์ให้ กรม ยึดถือไว้ในขณะทำสัญญาโดยใช้ หลักประกัน

อย่างหนึ่งอย่างใด ดังต่อไปนี้

๗.๑ เงินสด

๗.๒ เช็คหรือตราพท์ที่ธนาคารเซ็นสั่งจ่าย ซึ่งเป็นเช็คหรือตราพท์ลงวันที่ที่ชี้เช็คหรือตราพท์นั้น ชำระต่อเจ้าหน้าที่ในวันทำสัญญา หรือก่อนวันนั้นไม่เกิน ๓ วันทำการ

๗.๓ หนังสือค้ำประกันของธนาคารภายในประเทศ ตามตัวอย่างที่คณะกรรมการนโยบายกำหนด
ดังระบุในข้อ ๑.๔ (๒) หรือจะเป็นหนังสือค้ำประกันอิเล็กทรอนิกส์ตามวิธีการที่กรมบัญชีกลางกำหนด

๗.๔ หนังสือค้ำประกันของบริษัทเงินทุน หรือบริษัทเงินทุนหลักทรัพย์ที่ได้รับอนุญาตให้ประกอบกิจการ
เงินทุนเพื่อการพาณิชย์และประกอบธุรกิจค้ำประกันตามประกาศของธนาคารแห่งประเทศไทย ตามรายชื่อบริษัทเงินทุน
ที่ธนาคารแห่งประเทศไทยแจ้งเวียนให้ทราบ โดยอนุโลมให้ใช้ตามตัวอย่างหนังสือค้ำประกันของธนาคารที่คณะกรรมการ
นโยบายกำหนด ดังระบุในข้อ ๑.๔ (๒)

๗.๕ พันธบัตรรัฐบาลไทย

หลักประกันนี้จะคืนให้โดยไม่มีดอกเบี้ยภายใน ๑๕ วัน นับถัดจากวันที่ผู้ชนะการประกวดราคาอิเล็กทรอนิกส์
(ผู้รับจ้าง) พ้นจากข้อผูกพันตามสัญญาจ้างแล้ว

๘. ค่าจ้างและการจ่ายเงิน

กรม จะจ่ายค่าจ้างต่อหน่วยของงานแต่ละรายการที่ได้ทำสำเร็จจริงตามราคาต่อหน่วยที่กำหนดไว้ใน
ใบแจ้งปริมาณงานและราคา นอกจากในกรณีต่อไปนี้

(๑) เมื่อปริมาณงานที่ทำเสร็จจริงในส่วนที่เกินกว่าร้อยละ ๑๒๕ (หนึ่งร้อยยี่สิบห้า) แต่ไม่เกิน ร้อยละ
๑๕๐ (หนึ่งร้อยห้าสิบ) ของปริมาณงานที่กำหนดไว้ในสัญญาหรือใบแจ้งปริมาณงานและราคา จะจ่ายให้อัตราร้อยละ
๘๐ (เก้าสิบ) ของราคาต่อหน่วยตามสัญญา

(๒) เมื่อปริมาณงานที่ทำเสร็จจริงในส่วนที่เกินกว่าร้อยละ ๑๕๐ (หนึ่งร้อยห้าสิบ) ของปริมาณงานที่
กำหนดไว้ในสัญญาหรือใบแจ้งปริมาณงานและราคา จะจ่ายให้อัตราร้อยละ ๘๓ (แปดสิบสาม) ของราคาต่อหน่วย
ตามสัญญา

(๓) เมื่อปริมาณงานที่ทำเสร็จจริงน้อยกว่าร้อยละ ๗๕ (เจ็ดสิบห้า) ของปริมาณงานที่กำหนดไว้ในสัญญา
หรือใบแจ้งปริมาณงานและราคา จะจ่ายให้ตามราคาต่อหน่วยในสัญญา และจะจ่ายเพิ่มชดเชยเป็นค่า overhead และ
mobilization สำหรับงานรายการนั้นในอัตราร้อยละ ๑๗ (สิบเจ็ด) ของผลต่างระหว่างปริมาณงานทั้งหมดของงานรายการ
นั้นตามสัญญาโดยประมาณ กับปริมาณงานที่ทำเสร็จจริงคูณด้วยราคาต่อหน่วยตามสัญญา ทั้งนี้ การจ่ายเงินเพิ่มชดเชยเป็น
ค่า Overhead และ Mobilization ดังกล่าว ผู้ว่าจ้างจะจ่ายให้แก่ผู้รับจ้างในงวดสุดท้ายของการจ่ายเงินค่างานตามสัญญา

(๔) กรม จะจ่ายเงินที่เพิ่มขึ้นตาม (๑) และ (๒) ดังกล่าวข้างต้น ในงวดสุดท้ายของการจ่ายเงิน หรือ
ก่อนงวดสุดท้ายของการจ่ายเงิน ตามที่ กรม จะพิจารณาตามที่เห็นสมควร เว้นแต่กรณีที่ กรม พิจารณาเห็นว่าปริมาณ
งานที่ทำเสร็จจริงดังกล่าว มิได้มีส่วนเกี่ยวข้องกับงานอื่นที่เหลือ อีกทั้งงานที่เหลืออยู่ก็มิได้มีผลกระทบต่อค่า
งานที่แล้วเสร็จจริงในงวดดังกล่าว ทั้งนี้ กรม อาจจ่ายเงินที่เพิ่มขึ้นให้แก่ผู้รับจ้างพร้อมกับการจ่ายเงินค่างานงวดนั้น ๆ
และการพิจารณาว่างานใดอยู่ในหลักเกณฑ์ดังกล่าวหรือไม่เป็นดุลพินิจโดยเด็ดขาดของกรม

กรม จะจ่ายเงินค่าจ้างให้แก่ผู้รับจ้างเป็นรายเดือนตามเนื้องานที่ทำเสร็จจริง เมื่อ กรม หรือเจ้าหน้าที่
ของกรม ได้ทำการตรวจสอบผลงานที่ทำเสร็จแล้ว และปรากฏว่าเป็นที่พอใจตรงตามข้อกำหนดแห่งสัญญาทุกประการ
กรม จะออกหนังสือรับรองการรับมอบงานนั้นให้ไว้แก่ผู้รับจ้าง

การจ่ายเงินงวดสุดท้ายจะจ่ายให้เมื่องานทั้งหมดตามสัญญาได้แล้วเสร็จทุกประการ

๙. อัตราค่าปรับ

ค่าปรับตามสัญญาจ้างแนบท้ายเอกสารประกวดราคาอิเล็กทรอนิกส์นี้ หรือข้อตกลงจ้างเป็นหนังสือจะกำหนด ดังนี้

๙.๑ กรณีที่ผู้รับจ้างนำงานที่รับจ้างไปจ้างช่วงให้ผู้อื่นทำอีกทอดหนึ่งโดยไม่ได้รับอนุญาตจาก กรม จะกำหนดค่าปรับสำหรับการฝ่าฝืนดังกล่าวเป็นจำนวนร้อยละ.....๑๐.๐๐.....ของวงเงินของงานจ้างช่วงนั้น

๙.๒ กรณีที่ผู้รับจ้างปฏิบัติผิดสัญญาจ้างก่อสร้าง นอกเหนือจากข้อ ๙.๑ จะกำหนดค่าปรับเป็นรายวันเป็นจำนวนเงินตายตัวในอัตราร้อยละของราคาค่างานจ้าง

งานส่วนที่ ๑ เป็นรายวันในอัตราร้อยละ ๐.๑๐ ของราคางานจ้าง นับถัดจากวันที่ครบกำหนดเวลาแล้วเสร็จภายในกำหนด ๙๐ วัน

งานส่วนที่ ๒ เป็นรายวันในอัตราร้อยละ ๐.๑๐ ของราคางานจ้าง แต่ละงวดนับถัดจากวันที่ครบกำหนดเวลาแล้วเสร็จในแต่ละงวด จนถึงวันที่ทำงานครบตามเงื่อนไขที่กำหนด

๑๐. การรับประกันความชำรุดบกพร่อง

ผู้ชนะการประกวดราคาอิเล็กทรอนิกส์ซึ่งได้ทำสัญญาจ้างตามแบบ ดังระบุในข้อ ๑.๓ หรือข้อตกลงจ้างเป็นหนังสือแล้วแต่กรณีจะต้องรับประกันความชำรุดบกพร่องของงานจ้างที่เกิดขึ้นภายในระยะเวลาไม่น้อยกว่า.....๑.....ปี นับถัดจากวันที่ กรม ได้รับมอบงาน โดยต้องรับผิดชอบซ่อมแซมแก้ไขให้ใช้งานได้ติดตั้งเดิมภายใน.....๑๕.....วัน นับถัดจากวันที่ได้รับแจ้งความชำรุดบกพร่องตามแบบเอกสารแนบท้ายเอกสารประกวดราคาอิเล็กทรอนิกส์ ข้อ ๑.๑๔

๑๑. การจ่ายเงินล่วงหน้า

ผู้ยื่นข้อเสนอมีสิทธิเสนอขอรับเงินล่วงหน้าในอัตราน้อยกว่า.....๑๕.๐๐.....ของราคาค่าจ้างทั้งหมด แต่ทั้งนี้จะต้องส่งมอบหลักประกันเงินล่วงหน้าเป็นพันธบัตรรัฐบาลไทย หรือหนังสือค้ำประกันหรือหนังสือค้ำประกันอิเล็กทรอนิกส์ของธนาคารในประเทศตามแบบดังระบุในข้อ ๑.๔ (๓) ให้แก่ กรม ก่อนการรับเงินล่วงหน้านั้น

๑๒. การหักเงินประกันผลงาน

ในการจ่ายเงินให้แก่ผู้รับจ้างแต่ละงวด ผู้ว่าจ้าง จะหักเงินจำนวนร้อยละ.....๑๐.๐๐.....ของเงินที่ต้องจ่ายในงวดนั้นเพื่อเป็นประกันผลงาน ในกรณีที่เงินประกันผลงานจะต้องถูกหักไว้ทั้งสิ้นไม่ต่ำกว่า.....๒.....เดือน (สำหรับสัญญาที่เป็นราคาต่อหน่วย) หรือจำนวน.....บาท (สำหรับสัญญาที่เป็นราคาเหมารวม)

ผู้รับจ้างมีสิทธิที่จะขอเงินประกันผลงานคืน โดยผู้รับจ้างจะต้องนำหนังสือค้ำประกันของธนาคารหรือหนังสือค้ำประกันอิเล็กทรอนิกส์ซึ่งออกโดยธนาคารภายในประเทศมาวางไว้ต่อผู้ว่าจ้างเพื่อเป็นหลักประกันแทน

ผู้ว่าจ้าง จะคืนเงินประกันผลงาน และ/หรือหนังสือค้ำประกันของธนาคารดังกล่าว ตามวรรคหนึ่งให้แก่ผู้รับจ้างพร้อมกับการจ่ายเงินค่าจ้างงวดสุดท้าย

๑๓. ข้อสงวนสิทธิ์ในการยื่นข้อเสนอและอื่น ๆ

๑๓.๑ เงินค่าจ้างสำหรับงานจ้างครั้งนี้ ได้มาจากเงินงบประมาณประจำปี พ.ศ. ๒๕๖๗ การลงนามในสัญญาจะกระทำต่อเมื่อ กรม ได้รับอนุมัติเงิน ค่าก่อสร้างจากเงินงบประมาณประจำปี พ.ศ. ๒๕๖๗ แล้วเท่านั้น

๑๓.๒ เมื่อ กรม ได้คัดเลือกผู้ยื่นข้อเสนอรายใดให้เป็นผู้รับจ้าง และได้ตกลงจ้างตามการประกวดราคาอิเล็กทรอนิกส์แล้ว ถ้าผู้รับจ้างจะต้องส่งหรือนำสิ่งของมาเพื่องานจ้างดังกล่าวเข้ามาจากต่างประเทศ และของนั้นต้องนำเข้ามาโดยทางเรือในเส้นทางที่มีเรือไทยเดินอยู่ และสามารถให้บริการรับขนได้ตามที่รัฐมนตรีว่าการกระทรวงคมนาคมประกาศกำหนด ผู้ยื่นข้อเสนอซึ่งเป็นผู้รับจ้างจะต้องปฏิบัติตามกฎหมายว่าด้วยการส่งเสริมการพาณิชย์นาวี ดังนี้

(๑) แจ้งการสั่งหรือนำสิ่งของดังกล่าวเข้ามาจากต่างประเทศต่อกรมเจ้าท่า ภายใน ๗ วันนับตั้งแต่วันที่ผู้รับจ้างสั่งหรือซื้อของจากต่างประเทศ เว้นแต่เป็นของที่รัฐมนตรีว่าการกระทรวงคมนาคมประกาศยกเว้นให้บรรทุกโดยเรืออื่นได้

(๒) จัดการให้สิ่งของดังกล่าวบรรทุกโดยเรือไทยหรือเรือที่มีสิทธิเช่นเดียวกับเรือไทยจากต่างประเทศมายังประเทศไทย เว้นแต่จะได้รับอนุญาตจากกรมเจ้าท่า ให้บรรทุกสิ่งของนั้น โดยเรืออื่น ที่มีใบเรือไทย ซึ่งจะต้องได้รับอนุญาตเช่นนั้นก่อนบรรทุกของลงเรืออื่น หรือเป็นของที่รัฐมนตรีว่าการกระทรวงคมนาคมประกาศยกเว้นให้บรรทุกโดยเรืออื่น

(๓) ในกรณีที่ไม่ปฏิบัติตาม (๑) หรือ (๒) ผู้รับจ้างจะต้องรับผิดชอบตามกฎหมายว่าด้วยการส่งเสริมการพาณิชย์นาวี

๑๓.๓ ผู้ยื่นข้อเสนอซึ่ง กรม ได้คัดเลือกแล้ว ไม่ไปทำสัญญาหรือข้อตกลงจ้างเป็นหนังสือภายในเวลาที่กำหนดดัง

ระบุไว้ในข้อ ๗ กรม จะริบหลักประกันการยื่นข้อเสนอ หรือเรียกจากผู้ออกหนังสือค้ำประกันการยื่นข้อเสนอทันที และอาจพิจารณาเรียกชดเชยความเสียหายอื่น (ถ้ามี) รวมทั้งจะพิจารณาให้เป็นผู้ที่จ้างตามระเบียบกระทรวงการคลังว่าด้วยการจัดซื้อจัดจ้างและการบริหารพัสดุภาครัฐ

๑๓.๔ กรม สงวนสิทธิ์ที่จะแก้ไขเพิ่มเติมเงื่อนไข หรือข้อกำหนดในแบบสัญญาหรือข้อตกลงจ้างเป็นหนังสือ ให้เป็นไปตามความเห็นของสำนักงานอัยการสูงสุด (ถ้ามี)

๑๓.๕ ในกรณีที่เอกสารแนบท้ายเอกสารประกวดราคาอิเล็กทรอนิกส์ มีความขัดหรือแย้งกับผู้ยื่นข้อเสนอ จะต้องปฏิบัติตามคำวินิจฉัยของกรมคำวินิจฉัยดังกล่าวให้ถือเป็นที่สุด และ ผู้ยื่นข้อเสนอไม่มีสิทธิเรียกร้องค่าใช้จ่ายใด ๆ เพิ่มเติม

๑๓.๖ กรม อาจประกาศยกเลิกการจัดจ้างในกรณีต่อไปนี้ได้ โดยที่ผู้ยื่นข้อเสนอจะเรียกร้องค่าเสียหายใดๆ จากกรมไม่ได้

(๑) กรม ไม่ได้รับการจัดสรรเงินที่จะใช้ในการจัดจ้างหรือได้รับจัดสรรแต่ไม่เพียงพอที่จะทำการจัดจ้างครั้งต่อไป

(๒) มีการกระทำที่เข้าลักษณะผู้ยื่นข้อเสนอที่ชนะการจัดจ้างหรือที่ได้รับการคัดเลือกมีผลประโยชน์ร่วมกัน หรือมีส่วนได้เสียกับผู้ยื่นข้อเสนอรายอื่น หรือขัดขวางการแข่งขันอย่างเป็นธรรมหรือสมยอมกันกับผู้ยื่นข้อเสนอรายอื่น หรือเจ้าหน้าที่ในการเสนอราคา หรือสื่อว่ากระทำการทุจริตอื่นใดในการเสนอราคา

(๓) การทำการจัดจ้างครั้งต่อไปอาจก่อให้เกิดความเสียหายแก่ กรม หรือกระทบต่อประโยชน์สาธารณะ

(๔) กรณีอื่นในทำนองเดียวกับ (๑) (๒) หรือ (๓) ตามที่กำหนดในกฎกระทรวง ซึ่งออกตามความในกฎหมายว่าด้วยการจัดซื้อจัดจ้างและการบริหารพัสดุภาครัฐ

๑๔. การปรับราคาค่างานก่อสร้าง

การปรับราคาค่างานก่อสร้างตามสูตรการปรับราคาตั้งระบุในข้อ ๑.๕ จะนำมาใช้ในกรณีที่ ค่างานก่อสร้างลดลงหรือเพิ่มขึ้น โดยวิธีการต่อไปนี้

ตามเงื่อนไข หลักเกณฑ์ สูตรและวิธีคำนวณที่ใช้กับสัญญาแบบปรับราคาได้ตามมติคณะรัฐมนตรี เมื่อวันที่ ๒๒ สิงหาคม ๒๕๓๒ เรื่อง การพิจารณาช่วยเหลือผู้ประกอบการอาชีพงานก่อสร้าง ตามหนังสือสำนักเลขาธิการคณะรัฐมนตรี ที่ นร ๐๒๐๓/ว ๑๐๙ ลงวันที่ ๒๔ สิงหาคม ๒๕๓๒

สูตรการปรับราคา (สูตรค่า K) จะต้องคงที่ที่ระดับที่กำหนดไว้ในวันแล้วเสร็จตามที่กำหนดไว้ในสัญญา หรือภายในระยะเวลาที่กรมได้ขยายออกไป โดยจะใช้สูตรของทางราชการที่ได้ระบุในข้อ ๑.๕

๑๕. มาตรฐานฝีมือช่าง

เมื่อกรมได้คัดเลือกผู้ยื่นข้อเสนอรายใดให้เป็นผู้รับจ้างและได้ตกลงจ้างก่อสร้างตามประกาศนี้แล้วผู้ยื่นข้อเสนอจะต้องตกลงว่าในการปฏิบัติงานก่อสร้างดังกล่าว ผู้ยื่นข้อเสนอจะต้องมีและใช้มีวุฒิปับัตรระดับ ปวช. ปวส. และ ปวท. หรือเทียบเท่าจากสถาบันการศึกษาที่ ก.พ. รับรองให้เข้ารับราชการได้ ในอัตราไม่ต่ำกว่าร้อยละ ๑๐ ของแต่ละสาขาช่างแต่จะต้องมีจำนวนช่างอย่างน้อย ๑ คน ในแต่ละสาขาช่าง ดังต่อไปนี้

๑๕.๑ มาตรฐานฝีมือช่าง เอกสารแนบท้ายเอกสารประกวดราคาอิเล็กทรอนิกส์ ข้อ ๑.๒๐

๑๖. การปฏิบัติตามกฎหมายและระเบียบ

ในระหว่างระยะเวลาการก่อสร้าง ผู้ยื่นข้อเสนอที่ได้รับการคัดเลือกให้เป็นผู้รับจ้างต้องปฏิบัติตามหลักเกณฑ์ที่กฎหมายและระเบียบได้กำหนดไว้โดยเคร่งครัด

๑๗. การประเมินผลการปฏิบัติงานของผู้ประกอบการ

กรม สามารถนำผลการปฏิบัติงานแล้วเสร็จตามสัญญาของผู้ยื่นข้อเสนอที่ได้รับการคัดเลือกให้เป็นผู้รับจ้างเพื่อนำมาประเมินผลการปฏิบัติงานของผู้ประกอบการ

ทั้งนี้ หากผู้ยื่นข้อเสนอที่ได้รับการคัดเลือกไม่ผ่านเกณฑ์ที่กำหนดจะถูกระงับการยื่นข้อเสนอหรือทำสัญญากับกรมไว้ชั่วคราว

กรมทางหลวง โดย แขวงทางหลวงนครราชสีมาที่ ๒

.....(วัน เดือน ปี).....

(นายธีรพันธ์ ภูมิรัตนประพิณ)

ผอ.ขท.นครราชสีมาที่ ๒

แบบสัญญา
สัญญาจ้างก่อสร้าง

สัญญาเลขที่.....(๑).....

สัญญาฉบับนี้ทำขึ้น ณ.....

ตำบล/แขวง.....อำเภอ/เขต.....

จังหวัด.....เมื่อวันที่.....เดือน.....พ.ศ.....

ระหว่าง.....(๒).....

โดย.....(๓).....

ซึ่งต่อไปในสัญญานี้เรียกว่า “ผู้ว่าจ้าง” ฝ่ายหนึ่ง กับ.....(๔ ก).....

ซึ่งจดทะเบียนเป็นนิติบุคคล ณ.....

มีสำนักงานใหญ่อยู่เลขที่.....ถนน.....ตำบล/แขวง.....

อำเภอ/เขต.....จังหวัด.....โดย.....

ผู้มีอำนาจลงนามผูกพันนิติบุคคลปรากฏตามหนังสือรับรองของสำนักงานทะเบียนหุ้นส่วนบริษัท.....

ลงวันที่.....(๕)(และหนังสือมอบอำนาจลงวันที่.....) แนบท้ายสัญญานี้

(๖) ในกรณีที่ผู้รับจ้างเป็นบุคคลธรรมดาให้ใช้ข้อความว่า กับ.....(๕ ข).....

อยู่บ้านเลขที่.....ถนน.....ตำบล/แขวง.....

อำเภอ/เขต.....จังหวัด.....ผู้ถือบัตรประจำตัวประชาชน

เลขที่.....ตั้งปรากฏตามสำเนาบัตรประจำตัวประชาชนแนบท้ายสัญญานี้) ซึ่งต่อไปในสัญญานี้

เรียกว่า “ผู้รับจ้าง” อีกฝ่ายหนึ่ง

คู่สัญญาได้ตกลงกันมีข้อความดังต่อไปนี้

ข้อ ๑ ข้อตกลงว่าจ้าง

ผู้ว่าจ้างตกลงจ้างและผู้รับจ้างตกลงรับจ้างทำงาน จ้างก่อสร้างงานปรับปรุงภูมิทัศน์และสถาปัตยกรรมทางหลวง ทางหลวงหมายเลข ๒ ตอนควบคุม ๐๒๐๑ ตอน มวกเหล็ก - บ่อทอง ที่ กม.๕๘+๐๐๐ RT. ปริมาณงาน ๑ แห่ง ณ ตำบลหนองน้ำแดง อำเภอปากช่อง จังหวัดนครราชสีมา ตามข้อกำหนดและเงื่อนไขแห่งสัญญานี้รวมทั้งเอกสารแนบท้ายสัญญา

ผู้รับจ้างตกลงที่จะจัดหาแรงงานและวัสดุ เครื่องมือเครื่องใช้ ตลอดจนอุปกรณ์ต่าง ๆ ชนิดดีเพื่อใช้ในการจ้างตามสัญญานี้

ข้อ ๒ เอกสารอันเป็นส่วนหนึ่งของสัญญา

เอกสารแนบท้ายสัญญาดังต่อไปนี้ให้ถือเป็นส่วนหนึ่งของสัญญานี้

- | | | | |
|-----|--------|--|-------------|
| ๒.๑ | ผนวก ๑ | แผนที่สังเขปและรูปตัด | จำนวน ๑ ชุด |
| ๒.๒ | ผนวก ๒ | บัญชีรายละเอียดแนบท้ายสัญญา | จำนวน ๑ ชุด |
| ๒.๓ | ผนวก ๓ | ใบเสนอราคาและใบแจ้งปริมาณงานและราคา | จำนวน ๑ ชุด |
| ๒.๔ | ผนวก ๔ | รายละเอียดการควบคุมงาน
การจ่ายเงินและสูตรปรับราคา | จำนวน ๑ ชุด |

๒.๕	ผนวก ๕	แผนการใช้พัสดุที่ผลิตภายในประเทศและแผนการใช้เหล็กที่ผลิตภายในประเทศ	จำนวน ๑ ชุด
๒.๖	ผนวก ๖	แผนการทำงาน	จำนวน ๑ ชุด
๒.๗	ผนวก ๗	ตามแนวทางการพิจารณาขยายอายุสัญญาหรือการงด หรือลดค่าปรับงานจ้างเหมาของกรมทางหลวง ฉบับ (สิงหาคม ๒๕๖๑)	จำนวน ๑ ชุด
๒.๘	ผนวก ๘	รายการงานที่ผู้รับจ้างต้องรับผิดชอบในความชำรุดบกพร่องของงานจ้างหรือความเสียหายภายในกำหนดเวลา	จำนวน ๑ ชุด
๒.๙	ผนวก ๙	เงื่อนไขการเสนอแผนการทำงาน	จำนวน ๑ ชุด
๒.๑๐	ผนวก ๑๐	การจ้างช่วง	จำนวน ๑ ชุด
๒.๑๑	ผนวก ๑๑	แผ่นป้ายประชาสัมพันธ์งานก่อสร้าง	จำนวน ๑ ชุด
๒.๑๒	ผนวก ๑๒	ค่าจ้างและการจ่ายเงิน	จำนวน ๑ ชุด
๒.๑๓	ผนวก ๑๓	รายละเอียดและหลักเกณฑ์งานบริหารการจราจรในระหว่างการก่อสร้าง	จำนวน ๑ ชุด
๒.๑๔	ผนวก ๑๔	ข้อกำหนดผลการทดสอบค่าความสามารถในการรับกำลังอัดของคอนกรีต	จำนวน ๑ ชุด
๒.๑๕	ผนวก ๑๕	มาตรฐานฝีมือช่าง	จำนวน ๑ ชุด
๒.๑๖	ผนวก ๑๖	บัญชีรายละเอียดมาตรฐานควบคุมการก่อสร้าง	จำนวน ๑ ชุด
๒.๑๗	ผนวก ๑๗	แบบหนังสือมอบอำนาจ	

ความใดในเอกสารแนบท้ายสัญญาที่ขัดหรือแย้งกับข้อความในสัญญานี้ ให้ใช้ข้อความในสัญญานี้บังคับ และในกรณีที่เอกสารแนบท้ายสัญญาขัดแย้งกันเอง ผู้รับจ้างจะต้องปฏิบัติตามคำวินิจฉัยของผู้ว่าจ้าง คำวินิจฉัยของผู้ว่าจ้างให้ถือเป็นที่สุด และผู้รับจ้างไม่มีสิทธิเรียกร้องค่าจ้าง ค่าเสียหายหรือค่าใช้จ่ายใด ๆ เพิ่มเติมจากผู้ว่าจ้างทั้งสิ้น

ข้อ ๓ หลักประกันการปฏิบัติตามสัญญา

ในขณะที่ทำสัญญานี้ผู้รับจ้างได้นำหลักประกันเป็น.....

.....เป็น
จำนวนเงิน.....บาท (.....) ซึ่งเท่ากับร้อยละ ๕ (ห้า) ของราคาค่าจ้างตามสัญญา มามอบให้แก่ผู้ว่าจ้างเพื่อเป็นหลักประกันการปฏิบัติตามสัญญานี้

กรณีผู้รับจ้างใช้หนังสือค้ำประกันมาเป็นหลักประกันการปฏิบัติตามสัญญา หนังสือค้ำประกันดังกล่าวจะต้องออกโดยธนาคารที่ประกอบกิจการในประเทศไทย หรือโดยบริษัทเงินทุนหรือบริษัทเงินทุนหลักทรัพย์ที่ได้รับอนุญาตให้ประกอบกิจการเงินทุนเพื่อการพาณิชย์และประกอบธุรกิจค้ำประกันตามประกาศของธนาคารแห่งประเทศไทย ตามรายชื่อบริษัทเงินทุนที่ธนาคารแห่งประเทศไทยแจ้งเวียนให้ทราบตามแบบที่คณะกรรมการนโยบายการจัดซื้อจัดจ้างและการบริหารพัสดุภาครัฐกำหนด หรืออาจเป็นหนังสือค้ำประกันอิเล็กทรอนิกส์ตามวิธีการที่กรมบัญชีกลางกำหนดก็ได้ และจะต้องมีอายุการค้ำประกันตลอดไปจนกว่าผู้รับจ้างพ้นข้อผูกพันตามสัญญานี้

หลักประกันที่ผู้รับจ้างนำมามอบให้ตามวรรคหนึ่ง จะต้องมียุครอบคลุมความรับผิดชอบของ
ของผู้รับจ้างตลอดอายุสัญญา ถ้าหลักประกันที่ผู้รับจ้างนำมามอบให้ดังกล่าวลดลงหรือเสื่อมค่าลง หรือมียุครอบ
คลุมถึงความรับผิดชอบของผู้รับจ้างตลอดอายุสัญญา ไม่ว่าจะด้วยเหตุใดๆ ก็ตาม รวมถึงกรณี ผู้รับจ้างส่งมอบงาน
ล่าช้าเป็นเหตุให้ระยะเวลาแล้วเสร็จหรือวันครบกำหนดความรับผิดชอบในความชำรุดบกพร่อง
ตามสัญญาเปลี่ยนแปลงไป ไม่ว่าจะเกิดขึ้นคราวใด ผู้รับจ้างต้องหาหลักประกันใหม่หรือหลักประกันเพิ่มเติมให้มี
จำนวนครบถ้วนตามวรรคหนึ่งนำมามอบให้แก่ผู้ว่าจ้างภายใน...๑๕.....(สิบห้า....) วัน นับถัดจากวันที่ได้รับแจ้ง
เป็นหนังสือจากผู้ว่าจ้าง

หลักประกันที่ผู้รับจ้างนำมามอบไว้ตามข้อนี้ ผู้ว่าจ้างจะคืนให้แก่ผู้รับจ้างโดยไม่มีดอกเบี้ย
เมื่อผู้รับจ้างพ้นจากข้อผูกพันและความรับผิดชอบทั้งปวงตามสัญญานี้แล้ว

ข้อ ๔ (ก) ค่าจ้างและการจ่ายเงิน

(สำหรับสัญญาที่เป็นราคาต่อหน่วย)

ผู้ว่าจ้างตกลงจ่ายและผู้รับจ้างตกลงรับเงินค่าจ้างเป็นจำนวนเงิน.....บาท
(.....) ซึ่งได้รวมภาษีมูลค่าเพิ่มจำนวน.....บาท (.....)
ตลอดจนภาษีอากรอื่นๆ และค่าใช้จ่ายทั้งปวงด้วยแล้ว โดยถือราคาต่อหน่วยเป็นเกณฑ์ตามรายการ แต่ละ
ประเภทดังที่ได้กำหนดไว้ในใบแจ้งปริมาณงานและราคา ตามเอกสารแนบท้ายสัญญาผนวก ๓

คู่สัญญาทั้งสองฝ่ายต่างตกลงว่าจำนวนปริมาณงานที่กำหนดไว้ในบัญชีรายการก่อสร้าง
หรือใบแจ้งปริมาณงานและราคานี้เป็นจำนวนโดยประมาณเท่านั้น จำนวนปริมาณงานที่แท้จริงอาจจะมากหรือน้อย
กว่านี้ก็ได้ ซึ่งผู้ว่าจ้างจะจ่ายเงินค่าจ้างให้แก่ผู้รับจ้างตามราคาต่อหน่วยของงานแต่ละรายการที่ได้ทำเสร็จ
จริง คู่สัญญาทั้งสองฝ่ายต่างตกลงที่จะไม่เปลี่ยนแปลงราคาต่อหน่วยหรือเรียกปรับค่าสินไหมทดแทนอันเกิดจาก
การที่จำนวนปริมาณงานในแต่ละรายการได้แตกต่างไปจากที่กำหนดไว้ในสัญญา ทั้งนี้ นอกจากในกรณีต่อไปนี้

๔.๑ เมื่อปริมาณงานที่ทำเสร็จจริงในส่วนที่เกินกว่าร้อยละ ๑๒๕ (หนึ่งร้อยยี่สิบห้า) แต่ไม่
เกินร้อยละ ๑๕๐ (หนึ่งร้อยห้าสิบ) ของปริมาณงานที่กำหนดไว้ในสัญญาหรือใบแจ้งปริมาณงานและราคา จะจ่าย
ให้ในอัตราร้อยละ ๙๐ (เก้าสิบ) ของราคาต่อหน่วยตามสัญญา

๔.๒ เมื่อปริมาณงานที่ทำเสร็จจริงในส่วนที่เกินกว่าร้อยละ ๑๕๐ (หนึ่งร้อยห้าสิบ) ของ
ปริมาณงานที่กำหนดไว้ในสัญญาหรือใบแจ้งปริมาณงานและราคา จะจ่ายให้ในอัตราร้อยละ ๘๓
(แปดสิบสาม) ของราคาต่อหน่วยตามสัญญา

๔.๓ เมื่อปริมาณงานที่ทำเสร็จจริงน้อยกว่าร้อยละ ๗๕ (เจ็ดสิบห้า) ของปริมาณงานที่
กำหนดไว้ในสัญญาหรือใบแจ้งปริมาณงานและราคา จะจ่ายให้ตามราคาต่อหน่วยในสัญญาและจะจ่ายเพิ่มชดเชยเป็น
ค่า Overhead และ Mobilization สำหรับงานรายการนั้นในอัตราร้อยละ ๑๗ (สิบเจ็ด) ของผลต่างระหว่าง
ปริมาณงานทั้งหมดของงานรายการนั้นตามสัญญาโดยประมาณกับปริมาณงานที่ทำเสร็จจริงคูณด้วยราคาต่อหน่วย
ตามสัญญา ทั้งนี้ การจ่ายเงินเพิ่มชดเชยเป็นค่า Overhead และ Mobilizationดังกล่าว ผู้ว่าจ้างจะจ่ายให้แก่
ผู้รับจ้างในงวดสุดท้ายของการจ่ายเงินค่างานตามสัญญา

๔.๔ ผู้ว่าจ้างจะจ่ายเงินที่เพิ่มขึ้นตามข้อ ๔.๑ หรือ ๔.๒ ดังกล่าวข้างต้น ในงวดสุดท้ายของการจ่ายเงินหรือก่อนงวดสุดท้ายของการจ่ายเงินตามที่ผู้ว่าจ้างจะพิจารณาเห็นสมควร เว้นแต่กรณีที่ผู้ว่าจ้างพิจารณาเห็นว่าปริมาณงานที่ทำเสร็จจริงดังกล่าว มิได้มีส่วนเกี่ยวข้องกับงานอื่นที่เหลือนอกทั้งงานที่เหลือนอกอยู่ก็มีได้ มีผลกระทบต่อค่าจ้างที่แล้วเสร็จจริงในงวดดังกล่าว ทั้งนี้ ผู้ว่าจ้างอาจจ่ายเงินที่เพิ่มขึ้นให้แก่ผู้รับจ้าง พร้อมกับการจ่ายเงินค่างานงวดนั้นๆ และการพิจารณาว่างานใดอยู่ในหลักเกณฑ์ดังกล่าวหรือไม่ เป็นดุลพินิจโดยเด็ดขาดของผู้ว่าจ้าง

ผู้ว่าจ้างตกลงที่จะจ่ายเงินค่าจ้างให้แก่ผู้รับจ้างเป็นรายเดือนตามเงื่อนไขที่สำเร็จจริง เมื่อผู้ว่าจ้างหรือเจ้าหน้าที่ของผู้ว่าจ้างได้ทำการตรวจสอบผลงานที่ทำเสร็จแล้ว และปรากฏว่าเป็นที่พอใจตรงตามข้อกำหนดแห่งสัญญาทุกประการ ผู้ว่าจ้างจะออกหนังสือรับรองการรับมอบงานนั้น ให้ไว้แก่ผู้รับจ้าง

การจ่ายเงินงวดสุดท้ายจะจ่ายให้เมื่องานทั้งหมดตามสัญญาได้แล้วเสร็จทุกประการรวมทั้งการทำสถานที่ก่อสร้างให้สะอาดเรียบร้อยตามที่กำหนดไว้ในข้อ ๒๐

การจ่ายเงินตามเงื่อนไขแห่งสัญญานี้ ผู้ว่าจ้างจะโอนเงินเข้าบัญชีเงินฝากธนาคารของผู้รับจ้าง ชื่อธนาคาร..... สาขา.....
ชื่อบัญชี..... เลขที่บัญชี.....

ทั้งนี้ ผู้รับจ้างตกลงเป็นผู้รับภาระเงินค่าธรรมเนียมหรือค่าบริการอื่นใดเกี่ยวกับการโอน รวมทั้งค่าใช้จ่ายอื่นใด (ถ้ามี) ที่ธนาคารเรียกเก็บ และยินยอมให้มีการหักเงินดังกล่าวจากจำนวนเงินโอนในงวดนั้นๆ (ความในวรรคนี้ใช้สำหรับกรณีที่หน่วยงานของรัฐจะจ่ายเงินตรงให้แก่ผู้รับจ้าง (ระบบ Direct Payment) โดยการโอนเงินเข้าบัญชีเงินฝากธนาคารของผู้รับจ้าง ตามแนวทางที่กระทรวงการคลังหรือหน่วยงานของรัฐเจ้าของงบประมาณเป็นผู้กำหนด แล้วแต่กรณี)

ข้อ ๔ (ข) ค่าจ้างและการจ่ายเงิน

(สำหรับสัญญาที่เป็นราคาเหมารวม)

ผู้ว่าจ้างตกลงจ่ายและผู้รับจ้างตกลงรับเงินค่าจ้างจำนวนเงิน.....บาท
(.....) ซึ่งได้รวมภาษีมูลค่าเพิ่ม จำนวน.....บาท (.....)
ตลอดจนภาษีอากรอื่นๆ และค่าใช้จ่ายทั้งปวงด้วยแล้ว โดยถือราคาเหมารวมเป็นเกณฑ์ และกำหนดการจ่ายเงินเป็นงวดๆ ดังนี้

งวดที่ ๑ เป็นจำนวนเงิน.....บาท (.....) เมื่อผู้รับจ้างได้ปฏิบัติงาน.....ให้แล้วเสร็จภายใน.....

งวดที่ ๒ เป็นจำนวนเงิน.....บาท (.....)
เมื่อผู้รับจ้างได้ปฏิบัติงาน.....ให้แล้วเสร็จภายใน.....

..... ฯลฯ.....

งวดสุดท้าย เป็นจำนวนเงิน.....บาท (.....) เมื่อผู้รับจ้างได้ปฏิบัติงานทั้งหมดให้แล้วเสร็จเรียบร้อยตามสัญญา รวมทั้งทำสถานที่ก่อสร้างให้สะอาดเรียบร้อยตามที่กำหนดไว้ในข้อ ๒๐

การจ่ายเงินตามเงื่อนไขแห่งสัญญานี้ ผู้ว่าจ้างจะโอนเงินเข้าบัญชีเงินฝากธนาคารของผู้รับจ้าง
ชื่อธนาคาร..... สาขา..... ชื่อบัญชี..... เลขที่บัญชี.....

ทั้งนี้ ผู้รับจ้างตกลงเป็นผู้รับภาระเงินค่าธรรมเนียมหรือค่าบริการอื่นใดเกี่ยวกับการโอน รวมทั้งค่าใช้จ่ายอื่นใด (ถ้ามี) ที่ธนาคารเรียกเก็บ และยินยอมให้มีการหักเงินดังกล่าวจากจำนวนเงินโอนในงวดนั้นๆ (ความในวรรคนี้ ใช้สำหรับกรณีที่หน่วยงานของรัฐจะจ่ายเงินตรงให้แก่ผู้รับจ้าง (ระบบ Direct Payment) โดยการโอนเงินเข้าบัญชีเงินฝากธนาคารของผู้รับจ้าง ตามแนวทางที่กระทรวงการคลังหรือหน่วยงานของรัฐเจ้าของงบประมาณเป็นผู้กำหนด แล้วแต่กรณี)

ข้อ ๕ เงินค่าจ้างล่วงหน้า

ผู้ว่าจ้างตกลงจ่ายเงินค่าจ้างล่วงหน้าให้แก่ผู้รับจ้าง เป็นจำนวนเงิน.....บาท (.....) ซึ่งเท่ากับร้อยละ ๑๕ (สิบห้า) ของราคาค่าจ้าง ตามสัญญาที่ระบุไว้ในข้อ ๔ เงินค่าจ้างล่วงหน้าดังกล่าวจะจ่ายให้ภายหลังจากที่ผู้รับจ้างได้วางหลักประกันการรับเงินค่าจ้างล่วงหน้าเป็น(หนังสือค้ำประกันหรือหนังสือค้ำประกันอิเล็กทรอนิกส์ของธนาคารภายในประเทศหรือพันธบัตรรัฐบาลไทย).....เติมตามจำนวนเงินค่าจ้างล่วงหน้าให้แก่ผู้ว่าจ้าง ผู้รับจ้างจะต้องออกใบเสร็จรับเงินค่าจ้างล่วงหน้าตามแบบที่ผู้ว่าจ้างกำหนดให้และผู้รับจ้างตกลงที่จะกระทำตามเงื่อนไขอันเกี่ยวกับการใช้จ่ายและการใช้คืนเงินค่าจ้างล่วงหน้า นั้น ดังต่อไปนี้

๕.๑ ผู้รับจ้างจะใช้เงินค่าจ้างล่วงหน้านั้นเพื่อเป็นค่าใช้จ่ายในการปฏิบัติงานตามสัญญาเท่านั้น หากผู้รับจ้างใช้จ่ายเงินค่าจ้างล่วงหน้าหรือส่วนใดส่วนหนึ่งของเงินค่าจ้างล่วงหน้าในทางอื่นผู้ว่าจ้างอาจจะเรียกเงินค่าจ้างล่วงหน้าคืนจากผู้รับจ้างหรือบังคับเอาจากหลักประกันการรับเงินค่าจ้างล่วงหน้าได้ทันที

๕.๒ เมื่อผู้ว่าจ้างเรียกร้อง ผู้รับจ้างต้องแสดงหลักฐานการใช้จ่ายเงินค่าจ้างล่วงหน้าเพื่อพิสูจน์ว่าได้เป็นไปตามข้อ ๕.๑ ภายในกำหนด ๑๕ (สิบห้า) วัน นับถัดจากวันได้รับแจ้งเป็นหนังสือจากผู้ว่าจ้าง หากผู้รับจ้างไม่อาจแสดงหลักฐานดังกล่าว ภายในกำหนด ๑๕ (สิบห้า) วัน ผู้ว่าจ้างอาจเรียกเงินค่าจ้างล่วงหน้าคืนจากผู้รับจ้างหรือบังคับเอาจากหลักประกันการรับเงินค่าจ้างล่วงหน้าได้ทันที

๕.๓ (ก) (สำหรับสัญญาที่เป็นราคาต่อหน่วย)

ในการจ่ายเงินค่าจ้างให้แก่ผู้รับจ้างตามข้อ ๔ (ก) ผู้ว่าจ้างจะหักเงินค่าจ้างในแต่ละเดือนเพื่อชดใช้คืนเงินค่าจ้างล่วงหน้าไว้จำนวนร้อยละ ๒๐ (ยี่สิบ) ของจำนวนเงินค่าจ้างในแต่ละเดือน (๑๖) ทั้งนี้ จนกว่าจำนวนเงินที่หักไว้จะครบตามจำนวนเงินค่าจ้างล่วงหน้าที่ผู้รับจ้างได้รับไปแล้ว ยกเว้นค่าจ้างเดือนสุดท้ายจะหักไว้เป็นจำนวนเท่ากับจำนวนเงินค่าจ้างล่วงหน้าที่เหลือทั้งหมด

๕.๓ (ข) (สำหรับสัญญาที่เป็นราคาเหมารวม)

ในการจ่ายเงินค่าจ้างให้แก่ผู้รับจ้างตามข้อ ๔ (ข) ผู้ว่าจ้างจะหักเงินค่าจ้างในแต่ละงวดเพื่อชดใช้คืนเงินค่าจ้างล่วงหน้าไว้จำนวนร้อยละ.....-.....(.....-.....) ของจำนวนเงินค่าจ้างในแต่ละงวดจนกว่าจำนวนเงินที่หักไว้จะครบตามจำนวนเงินค่าจ้างล่วงหน้าที่ผู้รับจ้างได้รับไปแล้ว ยกเว้นค่าจ้างงวดสุดท้ายจะหักไว้เป็นจำนวนเท่ากับจำนวนเงินค่าจ้างล่วงหน้าที่เหลือทั้งหมด

๕.๔ เงินจำนวนใดๆ ก็ตามที่ผู้รับจ้างจะต้องจ่ายให้แก่ผู้ว่าจ้างเพื่อชำระหนี้หรือเพื่อชดใช้ความรับผิดชอบต่างๆ ตามสัญญา ผู้ว่าจ้างจะหักเอาจากเงินค่าจ้างงวดที่จะจ่ายให้แก่ผู้รับจ้างก่อนที่จะหักชดใช้คืนเงินค่าจ้างล่วงหน้า

๕.๕ ในกรณีที่มีการบอกเลิกสัญญา หากเงินค่าจ้างล่วงหน้าที่เหลือเกินกว่าจำนวนเงินที่ผู้รับจ้างจะได้รับหลังจากหักชดใช้ในกรณีอื่นแล้ว ผู้รับจ้างจะต้องจ่ายเงินจำนวนที่เหลือนั้นให้แก่ผู้ว่าจ้าง ภายใน ๗ (เจ็ด) วัน นับถัดจากวันได้รับแจ้งเป็นหนังสือจากผู้ว่าจ้าง

๕.๖ (ก) (สำหรับสัญญาที่เป็นราคาต่อหน่วย)

ผู้ว่าจ้างจะคืนหลักประกันการรับเงินค่าจ้างล่วงหน้าให้แก่ผู้รับจ้าง ต่อเมื่อผู้ว่าจ้างได้หักเงินค่าจ้างไว้ครบจำนวนเงินค่าจ้างล่วงหน้าตามข้อ ๕.๓ (ก) แล้ว เว้นแต่ในกรณีดังต่อไปนี้ ผู้รับจ้างมีสิทธิขอคืนหลักประกันการรับเงินค่าจ้างล่วงหน้าบางส่วนก่อนได้

(๑) กรณีผู้รับจ้างได้วางหลักประกันการรับเงินค่าจ้างล่วงหน้าไว้ฉบับเดียวหากผู้ว่าจ้างได้หักเงินค่าจ้างล่วงหน้าไปแล้ว ผู้รับจ้างมีสิทธิขอคืนหลักประกันการรับเงินค่าจ้างล่วงหน้าในส่วนที่ผู้ว่าจ้างได้หักเงินค่าจ้างล่วงหน้าไปแล้วนั้น โดยผู้รับจ้างจะต้องนำหลักประกันการรับเงินค่าจ้างล่วงหน้าฉบับใหม่ที่มีมูลค่าเท่ากับเงินค่าจ้างล่วงหน้าที่เหลืออยู่มาวางให้แก่ผู้ว่าจ้าง

(๒) กรณีผู้รับจ้างได้วางหลักประกันการรับเงินค่าจ้างล่วงหน้าไว้หลายฉบับซึ่งแต่ละฉบับมีมูลค่าเท่ากับจำนวนเงินค่าจ้างล่วงหน้าที่ผู้ว่าจ้างจะต้องหักไว้ในแต่ละงวด หากผู้ว่าจ้างได้หักเงินค่าจ้างล่วงหน้าในงวดใดแล้ว ผู้รับจ้างมีสิทธิขอคืนหลักประกันการรับเงินค่าจ้างล่วงหน้าในงวดนั้นได้

๕.๖ (ข) (สำหรับสัญญาที่เป็นราคาเหมารวม)

ผู้ว่าจ้างจะคืนหลักประกันการรับเงินค่าจ้างล่วงหน้าให้แก่ผู้รับจ้างต่อเมื่อผู้ว่าจ้างได้หักเงินค่าจ้างไว้ครบจำนวนเงินค่าจ้างล่วงหน้าตามข้อ ๕.๓ (ข) แล้ว เว้นแต่ในกรณีดังต่อไปนี้ ผู้รับจ้างมีสิทธิขอคืนหลักประกันการรับเงินค่าจ้างล่วงหน้าบางส่วนก่อนได้

(๑) กรณี ผู้รับจ้างวางหลักประกันการรับเงินค่าจ้างล่วงหน้าไว้ฉบับเดียวหากผู้ว่าจ้างได้หักเงินค่าจ้างล่วงหน้าไปแล้ว ผู้รับจ้างมีสิทธิขอคืนหลักประกันการรับเงินค่าจ้างล่วงหน้าในส่วนที่ผู้ว่าจ้างได้หักเงินค่าจ้างล่วงหน้าไปแล้วนั้น โดยผู้รับจ้างจะต้องนำหลักประกันการรับเงินค่าจ้างล่วงหน้าฉบับใหม่ที่มีมูลค่าเท่ากับเงินค่าจ้างล่วงหน้าที่เหลืออยู่มาวางให้แก่ผู้ว่าจ้าง

(๒) กรณีผู้รับจ้างได้วางหลักประกันการรับเงินค่าจ้างล่วงหน้าไว้หลายฉบับซึ่งแต่ละฉบับมีมูลค่าเท่ากับจำนวนเงินค่าจ้างล่วงหน้าที่ผู้ว่าจ้างจะต้องหักไว้ในแต่ละงวด หากผู้ว่าจ้างได้หักเงินค่าจ้างล่วงหน้าในงวดใดแล้ว ผู้รับจ้างมีสิทธิขอคืนหลักประกันการรับเงินค่าจ้างล่วงหน้าในงวดนั้นได้

ข้อ ๖ การหักเงินประกันผลงาน

ในการจ่ายเงินค่าจ้างให้แก่ผู้รับจ้างแต่ละงวด ผู้ว่าจ้างจะหักเงินจำนวนร้อยละ (๑๐) ของเงินที่ต้องจ่ายในงวดนั้นเพื่อเป็นประกันผลงาน ในกรณีที่เงินประกันผลงานถูกหักไว้ไม่ต่ำกว่า ๖ เดือน (สำหรับสัญญาที่เป็นราคาต่อหน่วย) หรือจำนวน-.....บาท (สัญญาที่เป็นราคาเหมารวม) ผู้รับจ้างมีสิทธิที่จะขอเงินประกันผลงานคืนโดยนำหนังสือค้ำประกันของธนาคาร หรือหนังสือค้ำประกันอิเล็กทรอนิกส์ ซึ่งออกโดยธนาคารภายในประเทศ มาวางไว้ต่อผู้ว่าจ้างเพื่อเป็นหลักประกันแทนก็ได้

ผู้ว่าจ้างจะคืนเงินประกันผลงาน และ/หรือ หนังสือค้ำประกันของธนาคารดังกล่าว ตามวรรคหนึ่งโดยไม่มีดอกเบี้ยให้แก่ผู้รับจ้างพร้อมกับการจ่ายเงินงวดสุดท้าย

ข้อ ๗ (ก) กำหนดเวลาแล้วเสร็จและสิทธิของผู้ว่าจ้างในการบอกเลิกสัญญา

ภายในกำหนด...๗ (เจ็ด) วัน นับถัดจากวันลงนามในสัญญา ผู้รับจ้างจะต้องเสนอแผนงานให้เป็นที่พอใจแก่ผู้ว่าจ้าง โดยแสดงถึงขั้นตอนของการทำงานและกำหนดเวลาที่ต้องใช้ในการทำงานหลักต่างๆ ให้แล้วเสร็จ

ผู้รับจ้างต้องเริ่มทำงานที่รับจ้างภายในกำหนด ๗ (เจ็ด) วัน นับถัดจากวันที่ได้รับหนังสือแจ้งให้เริ่มงาน และจะต้องทำงานให้แล้วเสร็จภายในดังนี้

๑. ส่วนที่ ๑ ภายใน ๙๐ วัน นับถัดจากวันที่ได้รับหนังสือแจ้งให้เริ่มทำงาน

๒. ส่วนที่ ๒ ภายใน ๑ ปี (๓๖๕ วัน) นับถัดจากวันตรวรับพัสดุในงานส่วนที่ ๑ แล้วเสร็จ

ถ้าผู้รับจ้างมิได้เสนอแผนงาน หรือมิได้ลงมือทำงานภายในกำหนดเวลาหรือไม่สามารถทำงานให้แล้วเสร็จตามกำหนดเวลา หรือมีเหตุให้เชื่อได้ว่าผู้รับจ้างไม่สามารถทำงานให้แล้วเสร็จภายในกำหนดเวลาหรือจะแล้วเสร็จล่าช้าเกินกว่ากำหนดเวลา หรือผู้รับจ้างทำผิดสัญญาข้อใดข้อหนึ่ง หรือตกเป็นผู้ถูกพิทักษ์ทรัพย์เด็ดขาด หรือตกเป็นผู้ล้มละลาย หรือเพิกเฉยไม่ปฏิบัติตามคำสั่งของคณะกรรมการตรวจรับพัสดุ หรือผู้ควบคุมงาน หรือบริษัทที่ปรึกษาซึ่งได้รับมอบอำนาจจากผู้ว่าจ้าง ผู้ว่าจ้างมีสิทธิที่จะบอกเลิกสัญญานี้ได้ และมีสิทธิจ้างผู้รับจ้างรายใหม่เข้าทำงานของผู้รับจ้างให้ลุล่วงไปได้ด้วย การใช้สิทธิบอกเลิกสัญญานี้ไม่กระทบสิทธิของผู้ว่าจ้างที่จะเรียกร้องค่าเสียหายจากผู้รับจ้าง

การที่ผู้ว่าจ้างไม่ใช้สิทธิเลิกสัญญาดังกล่าวข้างต้นนั้น ไม่เป็นเหตุให้ผู้รับจ้างพ้นจากความรับผิดตามสัญญา

ข้อ ๗ (ข) กำหนดเวลาแล้วเสร็จและสิทธิของผู้ว่าจ้างในการบอกเลิกสัญญา

ผู้รับจ้างต้องเริ่มทำงานที่รับจ้างภายในวันที่ ...-... เดือน -..... พ.ศ. ...-... และจะต้องทำงานให้แล้วเสร็จบริบูรณ์ภายในวันที่ ...-... เดือน -..... พ.ศ. ...-... ถ้าผู้รับจ้างมิได้ลงมือทำงานภายในกำหนดเวลา หรือไม่สามารทำงานให้แล้วเสร็จตามกำหนดเวลา หรือมีเหตุให้เชื่อได้ว่าผู้รับจ้างไม่สามารถทำงานให้แล้วเสร็จภายในกำหนดเวลา หรือจะแล้วเสร็จล่าช้าเกินกว่ากำหนดเวลา หรือผู้รับจ้างทำผิดสัญญาข้อใดข้อหนึ่ง หรือตกเป็นผู้ถูกพิทักษ์ทรัพย์เด็ดขาด หรือตกเป็นผู้ล้มละลาย หรือเพิกเฉยไม่ปฏิบัติตามคำสั่งของคณะกรรมการตรวจรับพัสดุหรือผู้ควบคุมงานหรือบริษัทที่ปรึกษา ซึ่งได้รับมอบอำนาจจากผู้ว่าจ้าง ผู้ว่าจ้างมีสิทธิที่จะบอกเลิกสัญญานี้ได้ และมีสิทธิจ้างผู้รับจ้างรายใหม่เข้าทำงานของผู้รับจ้างให้ลุล่วงไปได้ด้วย การใช้สิทธิบอกเลิกสัญญานี้ไม่กระทบสิทธิของผู้ว่าจ้างที่จะเรียกร้องค่าเสียหายจากผู้รับจ้าง

การที่ผู้ว่าจ้างไม่ใช้สิทธิเลิกสัญญาดังกล่าวข้างต้นไม่เป็นเหตุให้ผู้รับจ้างพ้นจากความรับผิดตามสัญญา

ข้อ ๘ ความรับผิดชอบในความชำรุดบกพร่องของงานจ้าง

เมื่องานแล้วเสร็จบริบูรณ์ และผู้ว่าจ้างได้รับมอบงานจากผู้รับจ้างหรือจากผู้รับจ้างรายใหม่ในกรณีที่มีการบอกเลิกสัญญาตามข้อ ๗ หากมีเหตุชำรุดบกพร่องหรือเสียหายเกิดขึ้นจากการจ้างนี้ภายในกำหนด...๑ (หนึ่ง) ปี ...-....(.....-.....) เดือน นับถัดจากวันที่ได้รับมอบงานดังกล่าว ซึ่งความชำรุดบกพร่องหรือเสียหายนั้นเกิดจากความบกพร่องของผู้รับจ้างอันเกิดจากการใช้วัสดุที่ไม่ถูกต้องหรือทำไว้ไม่เรียบร้อย หรือทำไม่ถูกต้องตามมาตรฐานแห่งหลักวิชา ผู้รับจ้างจะต้องรีบทำการแก้ไขให้เป็นที่เรียบร้อยโดยไม่ชักช้า โดยผู้ว่าจ้างไม่ต้องออกเงินใดๆ ในการนี้

ทั้งสิ้น หากผู้รับจ้างไม่กระทำการดังกล่าวภายในกำหนด ๑๕ (สิบห้า) วัน นับถัดจากวันที่ได้รับแจ้งเป็นหนังสือจากผู้ว่าจ้างหรือไม่ทำการแก้ไขให้ถูกต้องเรียบร้อยภายในเวลาที่ผู้ว่าจ้างกำหนด ให้ผู้ว่าจ้างมีสิทธิที่จะทำการนั้นเองหรือจ้างผู้อื่นให้ทำงานนั้น โดยผู้รับจ้างต้องเป็นผู้ออกค่าใช้จ่ายเองทั้งสิ้น

ในกรณีเร่งด่วนจำเป็นต้องรีบแก้ไขเหตุชำรุดบกพร่องหรือเสียหายโดยเร็ว และไม่อาจรอให้ผู้รับจ้างแก้ไขในระยะเวลาที่กำหนดไว้ตามวรรคหนึ่งได้ ผู้ว่าจ้างมีสิทธิเข้าจัดการแก้ไขเหตุชำรุดบกพร่องหรือเสียหายนั้นเอง หรือจ้างผู้อื่นให้ซ่อมแซมความชำรุดบกพร่องหรือเสียหาย โดยผู้รับจ้างต้องรับผิดชอบชำระค่าใช้จ่ายทั้งหมด

การที่ผู้ว่าจ้างทำการนั้นเอง หรือจ้างผู้อื่นให้ทำงานนั้นแทนผู้รับจ้าง ไม่ทำให้ผู้รับจ้างหลุดพ้นจากความรับผิดชอบตามสัญญา หากผู้รับจ้างไม่ชดใช้ค่าใช้จ่ายหรือค่าเสียหายตามที่ผู้ว่าจ้างเรียกร้องผู้ว่าจ้างมีสิทธิบังคับจากหลักประกันการปฏิบัติตามสัญญาได้

ข้อ ๙ การจ้างช่วง

ผู้รับจ้างจะต้องไม่เอางานทั้งหมดหรือแต่บางส่วนแห่งสัญญานี้ไปจ้างช่วงอีกทอดหนึ่ง เว้นแต่การจ้างช่วงงานแต่บางส่วนที่ได้รับอนุญาตเป็นหนังสือจากผู้ว่าจ้างแล้ว การที่ผู้ว่าจ้างได้อนุญาตให้จ้างช่วงงานแต่บางส่วนดังกล่าวนี้ ไม่เป็นเหตุให้ผู้รับจ้างหลุดพ้นจากความรับผิดชอบหรือพันธะหน้าที่ตามสัญญานี้ และผู้รับจ้างจะยังคงต้องรับผิดชอบในความผิดและความประมาทเลินเล่อของผู้รับจ้างช่วงหรือของตัวแทนหรือลูกจ้างของผู้รับจ้างช่วงนั้นทุกประการ

กรณีผู้รับจ้างไปจ้างช่วงงานแต่บางส่วนโดยฝ่าฝืนความในวรรคหนึ่ง ผู้รับจ้างต้องชำระค่าปรับให้แก่ผู้ว่าจ้างเป็นจำนวนเงินในอัตราร้อยละ...๑๐....(สิบ) ของวงเงินของงานที่จ้างช่วงตามสัญญา ทั้งนี้ไม่ตัดสิทธิผู้ว่าจ้างในการบอกเลิกสัญญา

ข้อ ๑๐ การควบคุมงานของผู้รับจ้าง

ผู้รับจ้างจะต้องควบคุมงานที่รับจ้างอย่างเอาใจใส่ ด้วยประสิทธิภาพและความชำนาญ และในระหว่างทำงานที่รับจ้างจะต้องจัดให้มีผู้แทนซึ่งทำงานเต็มเวลาเป็นผู้รับผิดชอบควบคุมงานของผู้รับจ้าง ผู้แทนดังกล่าวจะต้องได้รับมอบอำนาจจากผู้รับจ้าง คำสั่งหรือคำแนะนำต่างๆ ที่ผู้ว่าจ้าง คณะกรรมการตรวจรับพัสดุ ผู้ควบคุมงาน หรือบริษัทที่ปรึกษาที่ผู้ว่าจ้างแต่งตั้งได้แจ้งแก่ผู้แทนเช่นว่านั้น ให้ถือว่าเป็นคำสั่งหรือคำแนะนำที่ได้แจ้งแก่ผู้รับจ้าง การแต่งตั้งผู้แทนตามข้อนี้จะต้องทำเป็นหนังสือและต้องได้รับความเห็นชอบเป็นหนังสือจากผู้ว่าจ้าง การเปลี่ยนตัวหรือแต่งตั้งผู้แทนใหม่จะทำได้หากไม่ได้รับความเห็นชอบเป็นหนังสือจากผู้ว่าจ้างก่อน

ผู้ว่าจ้างมีสิทธิที่จะขอให้เปลี่ยนตัวผู้แทนตามวรรคหนึ่ง โดยแจ้งเป็นหนังสือไปยังผู้รับจ้าง และผู้รับจ้างจะต้องทำการเปลี่ยนตัวผู้แทนนั้นโดยพลัน โดยไม่คิดค่าจ้างหรือราคาเพิ่มหรืออ้างเป็นเหตุเพื่อขยายอายุสัญญาอันเนื่องมาจากเหตุนี้

ข้อ ๑๑ ความรับผิดชอบของผู้รับจ้าง

ผู้รับจ้างจะต้องรับผิดชอบต่ออุบัติเหตุ ความเสียหาย หรือภัยอันตรายใดๆ อันเกิดจากการปฏิบัติงานของผู้รับจ้าง และจะต้องรับผิดชอบต่อความเสียหายจากการกระทำของลูกจ้างหรือตัวแทนของผู้รับจ้าง และจากการปฏิบัติงานของผู้รับจ้างช่วงด้วย (ถ้ามี)

ความเสียหายใดๆ อันเกิดแก่งานที่ผู้รับจ้างได้ทำขึ้น แม้จะเกิดขึ้นเพราะเหตุสุดวิสัยก็ตาม ผู้รับจ้างจะต้องรับผิดชอบโดยซ่อมแซมให้คืนดีหรือเปลี่ยนให้ใหม่โดยค่าใช้จ่ายของผู้รับจ้างเอง เว้นแต่ความเสียหายนั้นเกิดจากความผิดของผู้ว่าจ้าง ทั้งนี้ ความรับผิดชอบของผู้รับจ้างดังกล่าวในข้อนี้จะสิ้นสุดลง เมื่อผู้ว่าจ้างได้รับมอบงานครั้งสุดท้าย ซึ่งหลังจากนั้นผู้รับจ้างคงต้องรับผิดชอบเพียงในกรณีชำรุดบกพร่อง หรือความเสียหายดังกล่าวในข้อ ๘ เท่านั้น

ผู้รับจ้างจะต้องรับผิดชอบต่อบุคคลภายนอกในความเสียหายใดๆ อันเกิดจากการปฏิบัติงานของผู้รับจ้าง หรือลูกจ้างหรือตัวแทนของผู้รับจ้าง รวมถึงผู้รับจ้างช่วง (ถ้ามี) ตามสัญญาฯ หากผู้ว่าจ้าง ถูกเรียกร้องหรือฟ้องร้องหรือต้องชดใช้ค่าเสียหายให้แก่บุคคลภายนอกไปแล้ว ผู้รับจ้างจะต้องดำเนินการใดๆ เพื่อให้มีการว่าต่างแก่ต่างให้แก่ผู้ว่าจ้างโดยค่าใช้จ่ายของผู้รับจ้างเอง รวมทั้งผู้รับจ้างจะต้องชดใช้ค่าเสียหายนั้นๆ ตลอดจนค่าใช้จ่ายใดๆ อันเกิดจากการถูกเรียกร้องหรือถูกฟ้องร้องให้แก่ผู้ว่าจ้างทันที

ข้อ ๑๒ การจ่ายเงินแก่ลูกจ้าง

ผู้รับจ้างจะต้องจ่ายเงินแก่ลูกจ้างที่ผู้รับจ้างได้จ้างมาในอัตราและตามกำหนดเวลาที่ผู้รับจ้างได้ตกลงหรือทำสัญญาไว้ต่อลูกจ้างดังกล่าว

ถ้าผู้รับจ้างไม่จ่ายเงินค่าจ้างหรือค่าทดแทนอื่นใดแก่ลูกจ้างดังกล่าวในวรรคหนึ่ง ผู้ว่าจ้างมีสิทธิที่จะเอาเงินค่าจ้างที่จะต้องจ่ายแก่ผู้รับจ้างมาจ่ายให้แก่ลูกจ้างของผู้รับจ้างดังกล่าว และให้ถือว่าผู้ว่าจ้างได้จ่ายเงินจำนวนนั้นเป็นค่าจ้างให้แก่ผู้รับจ้างตามสัญญาแล้ว

ผู้รับจ้างจะต้องจัดให้มีประกันภัยสำหรับลูกจ้างทุกคนที่จ้างมาทำงาน โดยให้ครอบคลุมถึงความรับผิดชอบทั้งปวงของผู้รับจ้าง รวมทั้งผู้รับจ้างช่วง (ถ้ามี) ในกรณีความเสียหายที่คิดค่าสินไหมทดแทนได้ตามกฎหมาย ซึ่งเกิดจากอุบัติเหตุหรือภัยอันตรายใดๆ ต่อลูกจ้างหรือบุคคลอื่นที่ผู้รับจ้างหรือผู้รับจ้างช่วงจ้างมาทำงาน ผู้รับจ้างจะต้องส่งมอบกรมธรรม์ประกันภัยดังกล่าวพร้อมทั้งหลักฐานการชำระเบี้ยประกันให้แก่ผู้ว่าจ้างเมื่อผู้ว่าจ้างเรียกร้อง

ข้อ ๑๓ การตรวจงานจ้าง

ถ้าผู้ว่าจ้างแต่งตั้งคณะกรรมการตรวจรับพัสดุ ผู้ควบคุมงาน หรือบริษัทที่ปรึกษาเพื่อควบคุมการทำงานของผู้รับจ้าง คณะกรรมการตรวจรับพัสดุ ผู้ควบคุมงาน หรือบริษัทที่ปรึกษานั้นมีอำนาจเข้าไปตรวจการงานในโรงงานและสถานที่ก่อสร้างได้ตลอดเวลา และผู้รับจ้างจะต้องอำนวยความสะดวกและให้ความช่วยเหลือในการนั้นตามสมควร

การที่มีคณะกรรมการตรวจรับพัสดุ ผู้ควบคุมงาน หรือบริษัทที่ปรึกษานั้น หากทำให้ผู้รับจ้างพ้นความรับผิดชอบตามสัญญานี้ข้อใดข้อหนึ่งไม่

ข้อ ๑๔ แบบรูปและรายการละเอียดคลาดเคลื่อน

ผู้รับจ้างรับรองว่าได้ตรวจสอบและทำความเข้าใจในแบบรูปและรายการละเอียดโดยถี่ถ้วนแล้ว หากปรากฏว่าแบบรูปและรายการละเอียดนั้นผิดพลาดหรือคลาดเคลื่อนไปจากหลักการทางวิศวกรรมหรือทางเทคนิค ผู้รับจ้างตกลงที่จะปฏิบัติตามคำวินิจฉัยของผู้ว่าจ้าง คณะกรรมการตรวจรับพัสดุผู้ควบคุมงาน หรือบริษัทที่ปรึกษาที่ผู้ว่าจ้างแต่งตั้ง เพื่อให้งานแล้วเสร็จบริบูรณ์ คำวินิจฉัยดังกล่าวให้ถือเป็นที่สุด โดยผู้รับจ้างจะคิดค่าจ้าง ค่าเสียหาย หรือค่าใช้จ่ายใดๆ เพิ่มขึ้นจากผู้ว่าจ้าง หรือขอขยายอายุสัญญาไม่ได้

ข้อ ๑๕ การควบคุมงานโดยผู้ว่าจ้าง

ผู้รับจ้างตกลงว่าคณะกรรมการตรวจรับพัสดุ ผู้ควบคุมงาน หรือบริษัทที่ปรึกษาที่ผู้ว่าจ้างแต่งตั้ง มีอำนาจที่จะตรวจสอบและควบคุมงานเพื่อให้เป็นไปตามสัญญานี้และมีอำนาจที่จะสั่งให้แก้ไขเปลี่ยนแปลงเพิ่มเติม หรือตัดทอนซึ่งงานตามสัญญานี้ หากผู้รับจ้างขัดขืนไม่ปฏิบัติตาม ผู้ว่าจ้าง คณะกรรมการตรวจรับพัสดุ ผู้ควบคุมงาน หรือบริษัทที่ปรึกษา มีอำนาจที่จะสั่งให้หยุดการนั้นชั่วคราวได้ ความล่าช้าในกรณีเช่นนี้ ผู้รับจ้างจะถือเป็นเหตุขอขยายระยะเวลาการปฏิบัติงานตามสัญญาหรือเรียกร้องค่าเสียหายใด ๆ ไม่ได้ทั้งสิ้น

ข้อ ๑๖ งานพิเศษและการแก้ไขงาน

ผู้ว่าจ้างมีสิทธิที่จะสั่งเป็นหนังสือให้ผู้รับจ้างทำงานพิเศษซึ่งไม่ได้แสดงไว้หรือรวมอยู่ในเอกสารสัญญานี้ หากงานพิเศษนั้นๆ อยู่ในขอบข่ายทั่วไปแห่งวัตถุประสงค์ของสัญญานี้ นอกจากนี้ผู้ว่าจ้างยังมีสิทธิสั่งให้เปลี่ยนแปลงหรือแก้ไขแบบรูปและข้อกำหนดต่างๆ ในเอกสารสัญญานี้ด้วย

อัตราค่าจ้างหรือราคาที่กำหนดไว้ในสัญญานี้ ให้กำหนดใช้สำหรับงานพิเศษหรืองานที่เพิ่มเติมขึ้น หรือตัดทอนลงทั้งปวงตามคำสั่งของผู้ว่าจ้าง หากในสัญญาไม่ได้กำหนดไว้ถึงอัตราค่าจ้าง หรือราคาใดๆ ที่จะนำมาใช้สำหรับงานพิเศษหรืองานที่เพิ่มขึ้นหรือลดลงดังกล่าว ผู้ว่าจ้างและผู้รับจ้างจะได้ตกลงกันที่จะกำหนดอัตราค่าจ้างหรือราคาที่เพิ่มขึ้นหรือลดลง รวมทั้งการขยายระยะเวลา (ถ้ามี) กันใหม่เพื่อความเหมาะสม ในกรณีที่ตกลงกันไม่ได้ ผู้ว่าจ้างจะกำหนดอัตราค่าจ้างหรือราคาตามแต่ผู้ว่าจ้างจะเห็นว่าเหมาะสมและถูกต้อง ซึ่งผู้รับจ้างจะต้องปฏิบัติงานตามคำสั่งของผู้ว่าจ้างไปก่อนเพื่อมิให้เกิดความเสียหายแก่งานที่จ้าง

ข้อ ๑๗ ค่าปรับ

หากผู้รับจ้างไม่สามารถทำงานให้แล้วเสร็จภายในเวลาที่กำหนดไว้ในสัญญา และผู้ว่าจ้างยังมิได้บอกเลิกสัญญา ผู้รับจ้างจะต้องชำระค่าปรับให้แก่ผู้ว่าจ้าง งานส่วนที่ ๑ เป็นรายวันในอัตราร้อยละ ๐.๑๐ ของราคางานจ้าง นับถัดจากวันที่ครบกำหนดเวลาแล้วเสร็จภายในกำหนด ๙๐ วัน และงานส่วนที่ ๒ เป็นรายวันในอัตราร้อยละ ๐.๑๐ ของราคางานจ้าง แต่ละงวดนับถัดจากวันที่ครบกำหนดเวลาแล้วเสร็จในแต่ละงวด จนถึงวันที่ทำงานครบตามเงื่อนไขที่กำหนด และจะต้องชำระค่าใช้จ่ายในการควบคุมงาน (ถ้ามี) ในเมื่อผู้ว่าจ้างต้องจ้างผู้ควบคุมงานอีกต่อหนึ่งเป็นจำนวนเงินวันละ.....-.....บาท (.....-.....) นับถัดจากวันที่ครบกำหนดเวลาแล้วเสร็จของงานตามสัญญาหรือวันที่ผู้ว่าจ้างได้ขยายเวลาทำงานให้ จนถึงวันที่ทำงานแล้วเสร็จจริง นอกจากนี้ ผู้รับจ้างยอมให้ผู้ว่าจ้างเรียกค่าเสียหายอันเกิดขึ้นจากการที่ ผู้รับจ้างทำงานล่าช้าเฉพาะส่วนที่เกินกว่าจำนวนค่าปรับและค่าใช้จ่ายดังกล่าวได้อีกด้วยในระหว่างที่ผู้ว่าจ้างยังมิได้บอกเลิกสัญญานั้น หากผู้ว่าจ้างเห็นว่าผู้รับจ้างจะไม่สามารถปฏิบัติตามสัญญาต่อไปได้ ผู้ว่าจ้างจะใช้สิทธิบอกเลิกสัญญาและใช้สิทธิตามข้อ ๑๔ ก็ได้ และถ้าผู้ว่าจ้าง ได้แจ้งข้อเรียกร้องไปยังผู้รับจ้างเมื่อครบกำหนดเวลาแล้วเสร็จของงานขอให้ชำระค่าปรับแล้ว ผู้ว่าจ้างมีสิทธิ ที่จะปรับผู้รับจ้างจนถึงวันบอกเลิกสัญญาได้อีกด้วย

ข้อ ๑๘ สิทธิของผู้ว่าจ้างภายหลังบอกเลิกสัญญา

ในกรณีที่ผู้ว่าจ้างบอกเลิกสัญญา ผู้ว่าจ้างอาจทำงานนั้นเองหรือว่าจ้างผู้อื่นให้ทำงานนั้นต่อจนแล้วเสร็จก็ได้ ผู้ว่าจ้างหรือผู้ที่รับจ้างทำงานนั้นต่อมีสิทธิใช้เครื่องใช้ในการก่อสร้าง สิ่งที่สร้างขึ้นชั่วคราวสำหรับงานก่อสร้าง และวัสดุต่าง ๆ ซึ่งเห็นว่าจะต้องสงวนเอาไว้เพื่อการปฏิบัติงานตามสัญญาตามที่เห็นสมควร

ในกรณีดังกล่าว ผู้ว่าจ้างมีสิทธิริบหรือบังคับจากหลักประกันการปฏิบัติตามสัญญาทั้งหมดหรือบางส่วน ตามแต่จะเห็นสมควร นอกจากนั้น ผู้รับจ้างจะต้องรับผิดชอบในค่าเสียหายซึ่งเป็นจำนวนเกินกว่าหลักประกันการปฏิบัติตามสัญญา รวมทั้งค่าใช้จ่ายที่เพิ่มขึ้นในการทำงานนั้นต่อให้แล้วเสร็จตามสัญญา ตลอดจนค่าใช้จ่ายในการควบคุมงานเพิ่ม (ถ้ามี) ซึ่งผู้ว่าจ้างจะหักเอาจากเงินประกันผลงานหรือจำนวนเงินใดๆ ที่จะจ่ายให้แก่ผู้รับจ้างก็ได้

ข้อ ๑๙ การบังคับค่าปรับ ค่าเสียหาย และค่าใช้จ่าย

ในกรณีที่ผู้รับจ้างไม่ปฏิบัติตามสัญญาข้อใดข้อหนึ่งด้วยเหตุใด ๆ ก็ตาม จนเป็นเหตุให้เกิดค่าปรับ ค่าเสียหาย หรือค่าใช้จ่ายแก่ผู้ว่าจ้าง ผู้รับจ้างต้องชดเชยค่าปรับ ค่าเสียหาย หรือค่าใช้จ่ายดังกล่าวให้แก่ผู้ว่าจ้างโดยสิ้นเชิงภายในกำหนด ๑๕ (สิบห้า) วัน นับถัดจากวันที่ได้รับแจ้งเป็นหนังสือจากผู้ว่าจ้าง หากผู้รับจ้างไม่ชดเชยให้ถูกต้องครบถ้วนภายในระยะเวลาดังกล่าวให้ผู้ว่าจ้าง มีสิทธิที่จะหักเอาจากจำนวนเงินค่าจ้างที่ต้องชำระ หรือจากเงินประกันผลงานของผู้รับจ้าง หรือบังคับจากหลักประกันการปฏิบัติตามสัญญาได้ทันที

หากค่าปรับ ค่าเสียหาย หรือค่าใช้จ่ายที่บังคับจากเงินค่าจ้างที่ต้องชำระ เงินประกันผลงานหรือหลักประกันการปฏิบัติตามสัญญาแล้วยังไม่เพียงพอ ผู้รับจ้างยินยอมชำระส่วนที่เหลือที่ยังขาดอยู่จนครบถ้วนตามจำนวนค่าปรับ ค่าเสียหาย หรือค่าใช้จ่ายนั้น ภายในกำหนด ๗ (เจ็ด) วัน นับถัดจากวันที่ได้รับแจ้งเป็นหนังสือจากผู้ว่าจ้าง

หากมีเงินค่าจ้างตามสัญญาที่หักไว้จ่ายเป็นค่าปรับ ค่าเสียหาย หรือค่าใช้จ่ายแล้วยังเหลืออยู่อีกเท่าใด ผู้ว่าจ้างจะคืนให้แก่ผู้รับจ้างทั้งหมด

ข้อ ๒๐ การทำบริเวณก่อสร้างให้เรียบร้อย

ผู้รับจ้างจะต้องรักษาบริเวณสถานที่ปฏิบัติงานตามสัญญานี้ รวมทั้งโรงงานหรือสิ่งอำนวยความสะดวกในการทำงานของผู้รับจ้าง ลูกจ้าง ตัวแทน หรือผู้รับจ้างช่วง (ถ้ามี) ให้สะอาด ปลอดภัย และมีประสิทธิภาพในการใช้งานตลอดระยะเวลาการจ้าง และเมื่อทำงานเสร็จสิ้นแล้วจะต้องขนย้ายบรรดาเครื่องใช้ในการทำงานรวมทั้งวัสดุ ขยะมูลฝอย และสิ่งก่อสร้างชั่วคราวต่างๆ (ถ้ามี) ทั้งจะต้องกลบเกลี่ยพื้นดินให้เรียบร้อยเพื่อให้บริเวณทั้งหมดอยู่ในสภาพที่สะอาดและใช้งานได้ทันที

ข้อ ๒๑ การงดหรือลดค่าปรับ หรือการขยายเวลาปฏิบัติงานตามสัญญา

ในกรณีที่มีเหตุเกิดจากความผิดหรือความบกพร่องของฝ่ายผู้ว่าจ้าง หรือเหตุสุดวิสัย หรือเกิดจากพฤติการณ์อันหนึ่งอันใดที่ผู้รับจ้างไม่ต้องรับผิดชอบตามกฎหมาย หรือเหตุอื่นตามที่กำหนดในกฎกระทรวง ซึ่งออกตามความในกฎหมายว่าด้วยการจัดซื้อจัดจ้างและการบริหารพัสดุภาครัฐ ทำให้ผู้รับจ้างไม่สามารถทำงานให้แล้วเสร็จตามเงื่อนไขและกำหนดเวลาแห่งสัญญานี้ได้ ผู้รับจ้างจะต้องแจ้งเหตุหรือพฤติการณ์ดังกล่าวพร้อมหลักฐานเป็นหนังสือให้ผู้ว่าจ้างทราบ เพื่อของดหรือลดค่าปรับ หรือขยายเวลาทำงานออกไปภายใน ๑๕ (สิบห้า) วันนับถัดจากวันที่เหตุอันสิ้นสุดลง หรือตามที่กำหนดในกฎกระทรวงดังกล่าว แล้วแต่กรณี

ถ้าผู้รับจ้างไม่ปฏิบัติให้เป็นไปตามความในวรรคหนึ่ง ให้ถือว่าผู้รับจ้างได้สละสิทธิเรียกร้องในการที่จะขอลดหรือลดค่าปรับ หรือขยายเวลาทำงานออกไปโดยไม่มีเงื่อนไขใดๆ ทั้งสิ้น เว้นแต่กรณีเหตุเกิดจากความผิดหรือความบกพร่องของฝ่ายผู้ว่าจ้างซึ่งมีหลักฐานชัดเจนหรือผู้ว่าจ้างทราบที่อยู่แล้วตั้งแต่ต้น

การงดหรือลดค่าปรับ หรือขยายกำหนดเวลาทำงานตามวรรคหนึ่ง อยู่ในดุลพินิจของผู้ว่าจ้างที่จะพิจารณาตามที่เห็นสมควร

ข้อ ๒๒ การใช้เรือไทย

ในการปฏิบัติตามสัญญา นี้ หากผู้รับจ้างจะต้องส่งหรือนำของเข้ามาจากต่างประเทศรวมทั้งเครื่องมือและอุปกรณ์ที่ต้องนำเข้ามาเพื่อปฏิบัติงานตามสัญญา ไม่ว่าผู้รับจ้างจะเป็นผู้นำของเข้ามาเองหรือนำเข้ามาโดยผ่านตัวแทนหรือบุคคลอื่นใด ถ้าสิ่งของนั้นต้องนำเข้ามาโดยทางเรือในเส้นทางเดินเรือ ที่มีเรือไทยเดินอยู่และสามารถให้บริการรับขนได้ตามที่รัฐมนตรีว่าการกระทรวงคมนาคมประกาศกำหนด ผู้รับจ้างต้องจัดการให้สิ่งของดังกล่าวบรรทุกโดยเรือไทยหรือเรือที่มีสิทธิเช่นเดียวกับเรือไทยจากต่างประเทศมายังประเทศไทย เว้นแต่จะได้รับอนุญาตจากกรมเจ้าท่าก่อนบรรทุกของนั้นลงเรืออื่นที่มีใช้เรือไทยหรือเป็นของที่รัฐมนตรีว่าการกระทรวงคมนาคมประกาศยกเว้นให้บรรทุกโดยเรืออื่นได้ทั้งนี้ไม่ว่าการส่งหรือนำเข้าสิ่งของดังกล่าวจากต่างประเทศจะเป็นแบบใด

ในการส่งมอบงานตามสัญญาให้แก่ผู้ว่าจ้าง ถ้างานนั้นมีสิ่งของตามวรรคหนึ่ง ผู้รับจ้างจะต้องส่งมอบใบตราส่ง (Bill of Lading) หรือสำเนาใบตราส่งสำหรับของนั้น ซึ่งแสดงว่าได้บรรทุกมาโดยเรือไทยหรือเรือที่มีสิทธิเช่นเดียวกับเรือไทยให้แก่ผู้ว่าจ้างพร้อมกับการส่งมอบงานด้วย

ในกรณีที่สิ่งของดังกล่าวไม่ได้บรรทุกจากต่างประเทศมายังประเทศไทยโดยเรือไทยหรือเรือที่มีสิทธิเช่นเดียวกับเรือไทย ผู้รับจ้างต้องส่งมอบหลักฐานซึ่งแสดงว่าได้รับอนุญาตจากกรมเจ้าท่า ให้บรรทุกของโดยเรืออื่นได้หรือหลักฐานซึ่งแสดงว่าได้ชำระค่าธรรมเนียมพิเศษเนื่องจากการไม่บรรทุกของโดยเรือไทยตามกฎหมายว่าด้วยการส่งเสริมการพาณิชย์แล้วอย่างใดอย่างหนึ่งแก่ผู้ว่าจ้างด้วย

ในกรณีที่ผู้รับจ้างไม่ส่งมอบหลักฐานอย่างใดอย่างหนึ่งดังกล่าวในวรรคสองและวรรคสาม ให้แก่ผู้ว่าจ้าง แต่จะขอส่งมอบงานดังกล่าวให้ผู้ว่าจ้างก่อนโดยไม่รับชำระเงินค่าจ้าง ผู้ว่าจ้างมีสิทธิรับงานดังกล่าวไว้ก่อน และชำระเงินค่าจ้างเมื่อผู้รับจ้างได้ปฏิบัติถูกต้องครบถ้วนดังกล่าวแล้วได้

ข้อ ๒๓ มาตรฐานฝีมือช่าง

ผู้รับจ้างตกลงเป็นเงื่อนไขสำคัญว่า ผู้รับจ้างจะต้องมีและใช้ผู้ผ่านการทดสอบมาตรฐานฝีมือช่าง จาก คณะกรรมการกำหนดมาตรฐานและทดสอบฝีมือแรงงาน หรือสถาบันของราชการอื่น หรือผู้มีวุฒิบัตรระดับ ปวช. ปวส. หรือ ปวท. หรือเทียบเท่าจากสถาบันการศึกษาที่ ก.พ. รับรองให้เข้ารับราชการได้ ในอัตราไม่ต่ำกว่าร้อยละ ๑๐ (สิบ) ของแต่ละสาขาช่าง แต่จะต้องมีช่างจำนวนอย่างน้อย ๑ (หนึ่ง) คน ในแต่ละสาขาช่างดังต่อไปนี้

๒๓.๑ มาตรฐานฝีมือช่าง เอกสารแนบท้ายเอกสารสัญญา ข้อ ๒.๑๔ ผนวก ๑๔

ผู้รับจ้างจะต้องจัดทำบัญชีแสดงจำนวนช่างทั้งหมดโดยจำแนกตามแต่ละสาขาช่าง และระดับช่าง พร้อมกับระบุรายชื่อช่างผู้ผ่านการทดสอบมาตรฐานฝีมือช่างหรือผู้มีวุฒิปัตรดังกล่าวในวรรคหนึ่ง นำมาแสดงพร้อมหลักฐานต่างๆ ต่อคณะกรรมการตรวจรับพัสดุ หรือผู้ควบคุมงานก่อนเริ่มลงมือทำงาน และพร้อมที่จะให้ผู้ว่าจ้างหรือเจ้าหน้าที่ของผู้ว่าจ้างตรวจสอบดูได้ตลอดเวลาทำงานตามสัญญา นี้ของผู้รับจ้าง

ข้อ ๒๔. การปรับราคาค่าจ้าง

ผู้ว่าจ้างและผู้รับจ้าง ตกลงกันให้ใช้สัญญาปรับราคาได้ สำหรับราคางานก่อสร้างตามสัญญานี้โดยการนำสูตร Escalation Factor (K) มาใช้คำนวณราคาค่างานที่เปลี่ยนแปลงไป โดยวิธีการต่อไปนี้ ตามเงื่อนไข หลักเกณฑ์ สูตรและวิธีคำนวณที่ใช้กับสัญญาแบบปรับราคาได้ตามมติคณะรัฐมนตรีเมื่อวันที่ ๒๒ สิงหาคม ๒๕๓๒ เรื่องการพิจารณาช่วยเหลือผู้ประกอบการอาชีพงานก่อสร้าง ตามหนังสือสำนักเลขาธิการ คณะรัฐมนตรี ที่ นร ๐๒๐๓/ว ๑๐๙ ลงวันที่ ๒๔ สิงหาคม ๒๕๓๒

สูตรการปรับราคา (สูตรค่า K) จะต้องคงที่ที่ระดับที่กำหนดไว้ในวันแล้วเสร็จตามที่กำหนดไว้ในสัญญา หรือภายในระยะเวลาที่ผู้ว่าจ้าง ได้ขยายออกไป โดยจะใช้สูตรของทางราชการที่ได้ระบุตามภาคผนวก ข้อ ๒.๔ ผนวก ๔

สัญญานี้ทำขึ้นเป็นสองฉบับ มีข้อความถูกต้องตรงกัน คู่สัญญาได้อ่านและเข้าใจข้อความโดยละเอียดตลอดแล้ว จึงได้ลงลายมือชื่อ พร้อมทั้งประทับตรา (ถ้ามี) ไว้เป็นสำคัญต่อหน้าพยาน และคู่สัญญาต่างยึดถือไว้ฝ่ายละหนึ่งฉบับ

ลงชื่อ.....ผู้ว่าจ้าง
(.....)

ลงชื่อ.....ผู้รับจ้าง
(.....)

ลงชื่อ.....พยาน
(.....)

ลงชื่อ.....พยาน
(.....)

(นายธีรพันธ์ ภูมิรัตนประพิณ)
ผอ.ขท.นครราชสีมาที่ ๒

เอกสารแนบท้ายเอกสารประกวดราคาอิเล็กทรอนิกส์ ข้อ ๑.๔
แบบหนังสือค้ำประกัน
(หลักประกันของ)

เลขที่.....

วันที่.....

ข้าพเจ้า.....(ชื่อธนาคาร/บริษัทเงินทุน).....สำนักงานตั้งอยู่เลขที่.....ถนน.....ตำบล/
แขวง.....อำเภอ/เขต.....จังหวัด.....โดย.....ผู้มีอำนาจลงนามผูกพันธนาคาร/บริษัทเงินทุน ขอทำ
หนังสือค้ำประกันฉบับนี้ให้ไว้ต่อ.....(ชื่อส่วนราชการผู้ประกวดราคา).....ดังมีข้อความต่อไปนี้

1. ตามที่.....(ชื่อผู้เสนอราคา).....ได้ยื่นซองประกวดราคาสำหรับการจัด
จ้าง.....ตามเอกสารประกวดราคาเลขที่.....ซึ่งต้องวางหลักประกันของตามเงื่อนไขการประกวดราคา
ต่อ.....(ชื่อส่วนราชการผู้ประกวดราคา).....เป็นจำนวนเงิน.....บาท (.....) นั้น

ข้าพเจ้ายอมผูกพันตน โดยไม่มีเงื่อนไข ที่จะค้ำประกันชนิดเพิกถอน ไม่ได้เช่นเดียวกับลูกหนี้ชั้นต้น ในการชำระเงิน
ตามสิทธิเรียกร้องของ.....(ชื่อส่วนราชการผู้ประกวดราคา).....จำนวนไม่เกิน.....
บาท (.....) ในกรณี.....(ชื่อผู้เสนอราคา).....ไม่ปฏิบัติตาม
เงื่อนไขในการประกวดราคาอันเป็นเหตุให้.....(ชื่อส่วนราชการผู้ประกวดราคา).....มีสิทธิริบ
หลักประกันของประกวดราคาหรือให้ขาดใช้ค่าเสียหายใดๆ รวมทั้งกรณีที่.....(ชื่อผู้เสนอราคา).....ได้
ถอนใบเสนอราคาของตน ภายในระยะเวลาที่ใบเสนอราคายังมีผลอยู่หรือมิได้ไปลงนามในสัญญาเมื่อได้รับแจ้งไปทำสัญญา
หรือมิได้วางหลักประกันสัญญาภายในระยะเวลาที่กำหนดในเอกสารประกวดราคา โดยข้าพเจ้าจะไม่อ้างสิทธิใดๆ
เพื่อโต้แย้งและ.....(ชื่อส่วนราชการผู้ประกวดราคา).....ไม่จำเป็นต้องเรียกร้อง
ให้.....(ชื่อผู้เสนอราคา).....ชำระหนี้ก่อน

2. หนังสือค้ำประกันนี้มีผลใช้บังคับตั้งแต่.....ถึง.....และข้าพเจ้าจะไม่เพิก
ถอนการค้ำประกันนี้ภายในระยะเวลาที่กำหนดไว้

3. ถ้า.....(ชื่อผู้เสนอราคา).....ขยายกำหนดเวลาขึ้นราคาของการเสนอราคา
ออกไป ข้าพเจ้ายินยอม ที่จะขยายกำหนดระยะเวลาการค้ำประกันนี้ออกไปตลอดระยะเวลาขึ้นราคาที่ได้ขยายออกไปดังกล่าว

ข้าพเจ้าได้ลงนามและประทับตราไว้ต่อหน้าพยานเป็นสำคัญ

(ลงชื่อ).....ผู้ค้ำประกัน
(.....)

ตำแหน่ง.....

(ลงชื่อ).....พยาน
(.....)

(ลงชื่อ).....พยาน
(.....)

๐๖๖

(นายธีรพันธ์ ภูมิรัตนประพิณ)
ผอ.ขท.นครราชสีมาที่ ๒

แบบหนังสือค้ำประกัน

(หลักประกันสัญญา)

เลขที่.....

วันที่.....

ข้าพเจ้า.....(ชื่อธนาคาร).....สำนักงานตั้งอยู่เลขที่.....ถนน.....ตำบล/
แขวง.....อำเภอ/เขต.....จังหวัด.....โดย.....ผู้มีอำนาจลงนาม
ผูกพันธนาคารขอทำหนังสือค้ำประกันฉบับนี้ไว้ต่อ.....(ชื่อส่วนราชการผู้ว่าจ้าง).....
ซึ่งต่อไปนี้เรียกว่า "ผู้ว่าจ้าง" ดังมีข้อความต่อไปนี้

1. ตามที่.....(ชื่อผู้รับจ้าง).....ซึ่งต่อไปนี้เรียกว่า "ผู้รับจ้าง" ได้ทำสัญญาจ้าง.....กับผู้ว่าจ้างตามสัญญา
เลขที่.....ลงวันที่.....ซึ่งผู้รับจ้างต้องวางหลักประกันการปฏิบัติตามสัญญาต่อผู้ว่าจ้างเป็นจำนวน
เงิน.....บาท(.....)ซึ่งเท่ากับร้อยละ.....(.....)ของมูลค่าทั้งหมดของสัญญา

ข้าพเจ้ายอมผูกพันตนโดยไม่มีเงื่อนไขที่จะค้ำประกันชนิดเพิกถอนไม่ได้เช่นเดียวกับลูกหนี้ชั้นต้น
ในการชำระเงินให้ตามสิทธิเรียกร้องของผู้รับจ้างจำนวนไม่เกิน.....บาท(.....) ในกรณีที่ผู้รับจ้าง
ก่อให้เกิดความเสียหายใด ๆ หรือต้องชำระค่าปรับหรือค่าใช้จ่ายใด ๆ หรือผู้รับจ้างมิได้ปฏิบัติตามภาระหน้าที่ใด ๆ ที่กำหนดใน
สัญญา ดังกล่าวข้างต้น ทั้งนี้ โดยข้าพเจ้าจะไม่อ้างสิทธิใด ๆ เพื่อโต้แย้งและ
ผู้ว่าจ้างไม่จำเป็นต้องเรียกร้องให้ผู้รับจ้างชำระหนี้ดังกล่าว

2. หากผู้ว่าจ้างได้ขยายระยะเวลาให้แก่ผู้รับจ้างหรือยินยอมให้ผู้รับจ้างปฏิบัติผิดแผกไปจากเงื่อนไข
ใด ๆ ในสัญญาให้ถือว่าข้าพเจ้าได้ยินยอมในกรณีนั้น ๆ ด้วย

3. หนังสือค้ำประกันนี้มีผลใช้บังคับตั้งแต่วันทำสัญญาจ้างดังกล่าว ข้างต้นจนถึงวันที่ภาระหน้าที่ทั้งหลายของผู้
รับจ้างจะได้ปฏิบัติให้สำเร็จลุล่วงไปและข้าพเจ้าจะไม่เพิกถอนการค้ำประกันไม่ว่ากรณีใด ๆ ตราบเท่าที่ผู้รับจ้างยังต้อง
รับผิดชอบ ต่อผู้ว่าจ้างตามสัญญาจ้างอยู่

ข้าพเจ้าได้ลงนามและประทับตราไว้ต่อหน้าพยานเป็นสำคัญ

(ลงชื่อ).....ผู้ค้ำประกัน

(.....)

ตำแหน่ง.....

(ลงชื่อ).....พยาน

(.....)

(ลงชื่อ).....พยาน

(.....)



(นายธีรพันธ์ ภูมิรัตนประพิณ)
ผอ.ท.นครราชสีมาที่ ๒

แบบหนังสือค้ำประกัน

(หลักประกันการรับเงินค่าจ้างล่วงหน้า)

เลขที่.....

วันที่.....

ข้าพเจ้า.....(ชื่อธนาการ).....สำนักงานตั้งอยู่เลขที่.....ถนน.....ตำบล/แขวง.....อำเภอ/เขต.....จังหวัด.....โดย.....ผู้มีอำนาจลงนามผูกพันธนาการขอทำหนังสือค้ำประกันฉบับนี้ให้ไว้ ต่อ.....(ชื่อส่วนราชการผู้ว่าจ้าง).....ซึ่งต่อไปนี้เรียกว่า "ผู้ว่าจ้าง" ดังมีข้อความต่อไปนี้

1. ตามที่.....(ชื่อผู้รับจ้าง).....ซึ่งต่อไปนี้เรียกว่า "ผู้รับจ้าง" ได้ทำสัญญากับผู้ว่าจ้างตามสัญญา เลขที่.....ลงวันที่.....ซึ่งผู้รับจ้างมีสิทธิที่จะขอรับเงินค่าจ้างล่วงหน้าเป็นจำนวนเงิน.....บาท (.....) นั้น

2. ข้าพเจ้ายินยอมค้ำประกันการจ่ายเงินค่าจ้างล่วงหน้าที่ผู้รับจ้างได้รับไป ภายในวงเงินไม่เกิน.....บาท (.....)

3. หากผู้รับจ้างซึ่งได้รับเงินค่าจ้างล่วงหน้าตามข้อ 1 จากผู้ว่าจ้างไปแล้ว ไม่ปฏิบัติตามสัญญาหรือตามเงื่อนไขอื่น ๆ แนนทำสัญญาอันเป็นเหตุให้ต้องจ่ายเงินค่าจ้างล่วงหน้าที่ได้รับไปดังกล่าวคืนให้แก่ผู้ว่าจ้างหรือผู้รับจ้างมีความผูกพันที่จะต้องจ่ายคืนเงินค่าจ้างล่วงหน้าแก่ผู้ว่าจ้างไม่ว่ากรณีใดๆ ข้าพเจ้าตกลงที่จะจ่ายคืนเงินค่าจ้างล่วงหน้าเต็มตามจำนวน.....บาท (.....) หรือตามจำนวนที่ยังค้างอยู่ให้แก่ผู้ว่าจ้างภายใน 7 วัน นับตั้งแต่วันที่ได้รับคำบอกกล่าวเป็นหนังสือจากผู้ว่าจ้าง โดยผู้ว่าจ้างไม่จำเป็นต้องเรียกร้องให้ผู้รับจ้างชำระหนี้ดังกล่าวก่อน

4. หากผู้ว่าจ้างได้ขยายระยะเวลาให้แก่ผู้รับจ้างหรือยินยอมให้ผู้รับจ้างปฏิบัติผิดแผกไปจากเงื่อนไขใด ๆ ในสัญญา ให้ถือว่าข้าพเจ้าได้ยินยอมในกรณีนั้น ๆ ด้วย

5. ข้าพเจ้าจะไม่เพิกถอนการค้ำประกันไม่ว่ากรณีใด ๆ ทั่วราบเท่าที่ผู้รับจ้างยังต้องรับผิดชอบต่อผู้ว่าจ้างตามสัญญา อยู่

ข้าพเจ้าได้ลงนามและประทับตราไว้ต่อหน้าพยานเป็นสำคัญ

(ลงชื่อ).....ผู้ค้ำประกัน
(.....)

ตำแหน่ง.....

(ลงชื่อ).....พยาน
(.....)

(ลงชื่อ).....พยาน
(.....)

(นายธีรพันธ์ ภูมิรัตนประพิณ)
ผอ.ขท.นครราชสีมาที่ ๒

แบบหนังสือค้ำประกัน
(หลักประกันการรับเงินประกันผลงาน)

เลขที่.....

วันที่.....

ข้าพเจ้า.....(ชื่อธนาคาร).....สำนักงานตั้งอยู่เลขที่.....ถนน.....ตำบล/แขวง.....อำเภอ/เขต.....จังหวัด.....โดย.....ผู้มีอำนาจลงนามผูกพันธนาคารขอทำหนังสือค้ำประกันฉบับนี้ให้ไว้ต่อ.....(ชื่อส่วนราชการผู้ว่าจ้าง).....ซึ่งต่อไปนี้เรียกว่า "ผู้รับจ้าง" ดังมีข้อความต่อไปนี้

1. ตามที่.....(ชื่อผู้รับจ้าง).....ซึ่งต่อไปนี้เรียกว่า "ผู้รับจ้าง" ได้ทำสัญญาจ้างกับผู้ว่าจ้างตามสัญญาเลขที่.....ลงวันที่.....โดยตามสัญญาดังกล่าวผู้ว่าจ้างจะหักเงินประกันผลงานไว้ในอัตราร้อยละ.....(.....%) ของค่าจ้างแต่ละงวดที่ถึงกำหนดจ่ายให้แก่ผู้รับจ้างนั้น

2. ข้าพเจ้ายอมผูกพันตนเป็นผู้ค้ำประกันผู้รับจ้าง สำหรับเงินประกันผลงาน ซึ่งผู้ว่าจ้างได้หักไว้จากค่าจ้างที่ได้จ่ายให้แก่ผู้รับจ้างตั้งแต่วันที่.....ถึงวันที่.....เป็นจำนวนเงินทั้งสิ้น.....บาท (.....) ซึ่งผู้รับจ้างได้ขอรับคืนไป กล่าวคือหากผู้รับจ้างปฏิบัติบกพร่อง หรือผิดสัญญา ข้อใดข้อหนึ่งอันก่อให้เกิดความเสียหายใดแก่ผู้ว่าจ้างหรือจะต้องรับผิดชอบใช้หนี้แก่ผู้ว่าจ้าง ไม่ว่าจะกรณีใดข้าพเจ้ายอมชำระเงินค่าเสียหายหรือหนี้ดังกล่าวข้างต้นให้แก่ผู้ว่าจ้างทันทีที่ได้รับแจ้งเป็นหนังสือจากผู้ว่าจ้างโดยผู้ว่าจ้าง ไม่ต้องบอกกล่าวล่วงหน้าหรือไม่ต้องใช้สิทธิทางศาลก่อนทั้งผู้ว่าจ้างไม่มีหน้าที่ต้องพิสูจน์ถึงข้อบกพร่องดังกล่าว ของผู้รับจ้างแต่ประการใดอีกด้วย

3. หากผู้ว่าจ้างได้ขยายระยะเวลาให้แก่ผู้รับจ้างหรือยินยอมให้ผู้รับจ้างปฏิบัติผิดแผกไปจากเงื่อนไขใด ๆ ในสัญญาให้ถือว่าข้าพเจ้าได้ยินยอมในกรณีนั้น ๆ ด้วย

4. ข้าพเจ้าจะไม่เพิกถอน การค้ำประกันไม่ว่ากรณีใด ๆ トラบเท่าที่ผู้รับจ้างยังต้องรับผิดชอบต่อผู้ว่าจ้างตามสัญญาอยู่

ข้าพเจ้าได้ลงนามและประทับตราไว้ต่อหน้าพยานเป็นสำคัญ

(ลงชื่อ).....ผู้ค้ำประกัน
(.....)

ตำแหน่ง.....

(ลงชื่อ).....พยาน
(.....)

(ลงชื่อ).....พยาน
(.....)

๒๐๗

(นายธีรพันธ์ ภูมิรัตนประพิณ)
ผอ.ขท.นครราชสีมาที่ ๒

เอกสารแนบท้ายเอกสารประกวดราคาอิเล็กทรอนิกส์ ข้อ ๑.๕
รายการละเอียดการควบคุมงาน การจ่ายเงิน และสูตรการปรับราคา
ตามประกาศฯ ที่ ลงวันที่

๑. วัสดุที่ใช้ตามนัยแห่งประกาศประกวดราคานี้ ผู้เสนอราคาต้องใช้วัสดุ ณ แหล่งที่มีคุณภาพที่กรมทางหลวงได้ทดลองเห็นชอบแล้ว ซึ่งอาจหาได้จากแหล่งวัสดุ

การระบุแหล่งวัสดุเป็นการแนะนำไว้ ตามความในวรรคก่อนนั้น ผู้รับจ้างจะถือเป็นเหตุเพื่อปิดความรับผิดชอบใดๆ ของตนไม่ได้ การสืบแสวงหาแหล่งวัสดุตามสัญญาเป็นหน้าที่ของผู้รับจ้างที่จะต้องจัดหาตามคุณภาพและลักษณะที่กำหนด

ในการตรวจทดลองคุณภาพวัสดุตามรายละเอียดประกาศแนบท้ายนี้ กรมทางหลวงไม่รับผิดชอบในความเสียหายใดๆ ที่เกิดขึ้นแก่ตัวอย่างที่ส่งมาให้ตรวจทดลอง

๒. บรรดาเครื่องมือเครื่องใช้ต่างๆที่จะใช้ในการดำเนินงานตามประกาศนี้ ตลอดจนวัสดุระเบิดถ้าต้องใช้ ให้เป็นหน้าที่ของผู้รับจ้างจัดหาเองทั้งสิ้น

๓. ในกรณีที่ผู้รับจ้างปฏิบัติผิดสัญญาจ้าง กรมทางหลวงมีสิทธิที่จะหักเงินค่างาน ของผู้รับจ้าง ชดใช้เงินค่าจ้างล่วงหน้าจนครบจำนวน

๔. ในกรณีที่ผู้รับจ้างมีภาระที่จะต้องชดใช้หนี้สินหรือภาระอื่นใดตามสัญญาจ้าง กรมทางหลวงจะต้องหักเงินค่างานที่มีอยู่ ชดใช้หนี้สินหรือภาระตามสัญญานั้นเสียก่อน หากมีเหลือเท่าใด จึงจะนำมาชดใช้เงินค่าจ้างที่จ่ายล่วงหน้า

๕. ในการรับเงินค่าจ้างล่วงหน้า ตามประกาศนี้

๕.๑ ในกรณีที่ผู้รับจ้างปฏิบัติผิดสัญญา กรมทางหลวงมีสิทธิเรียกเงินที่จ่ายล่วงหน้าจากผู้ค้าประกันได้

๕.๒ ความรับผิดชอบของผู้ค้าประกันลดลงตามส่วน ตามจำนวนเงินที่กรมทางหลวงได้หักชดใช้จากเงินค่างานของผู้รับจ้าง

๕.๓ การหักเงินค่างานของผู้รับจ้างชดใช้เงินค่าจ้างที่จ่ายล่วงหน้านี้ หากปรากฏว่า ผู้รับจ้างมีหนี้สินหรือภาระอื่นใดต่อกรมทางหลวง ตามสัญญาจ้างที่ไม่เกี่ยวกับเงินค่าจ้างล่วงหน้า กรมทางหลวงมีสิทธิที่จะหักเงินค่างานของผู้รับจ้างชดใช้หนี้สินหรือภาระตามสัญญาจ้างนั้นก่อนเมื่อมีเงินเหลือจึงจะหักชดใช้เงินค่าจ้างที่จ่ายล่วงหน้า

ธนาคารผู้ค้าประกันการจ่ายเงินค่าจ้างล่วงหน้า จะต้องยอมรับและรับผิดชอบเงินที่จ่ายล่วงหน้าหรือที่ยังขาดอยู่ตามข้อกำหนดในวรรคก่อน

๖. ข้อกำหนดหรือเงื่อนไขที่กล่าวนี้กับรายละเอียดอื่นๆ จะได้กำหนดไว้ในสัญญาจ้าง หรือสัญญาผู้ค้าประกันแล้วแต่กรณี

๗. งานก่อสร้างสะพานและท่ออุโมงค์ ผู้ว่าจ้างจะแบ่งจ่ายเงินค่างานให้ตามที่กำหนดไว้ในรายการละเอียดและข้อกำหนดการก่อสร้างทางหลวง เล่มที่ ๒ ข้อ ๕.๒.๕.๑.๑ การวัดปริมาณงานและการจ่ายค่างานสำหรับงานสะพานคอนกรีต ส่วนงานก่อสร้างสะพานคนเดินข้ามถนน การจ่ายค่างานจะแบ่งจ่ายได้ดังต่อไปนี้-

๗.๑	ก่อสร้างตอม่อทุกต้น พร้อมบันไดขึ้น - ลง	ให้จ่ายได้	๔๕ %
๗.๒	ก่อสร้างคานพร้อมพื้นสะพานและราวสะพาน	ให้จ่ายได้	๔๐ %
๗.๓	ก่อสร้างราวบันได รายการละเอียดต่างๆ พร้อมการตกแต่งงานทั้งหมด		
	เสร็จเรียบร้อยครบถ้วนตามแบบและสัญญาทุกประการ	ให้จ่ายได้	๑๕ %
			รวม <u>๑๐๐ %</u>

๘.จ้างก่อสร้างงานปรับปรุงภูมิทัศน์และสถาปัตยกรรมทางหลวง ทางหลวงหมายเลข ๒ ตอนควบคุม ๐๒๐๑ ตอน มวกเหล็ก - บ่อทอง ที่ กม.๕๘+๐๐๐ RT. ปริมาณงาน ๑ แห่ง

ผู้ว่าจ้างจะแบ่งจ่ายเงินค่างานออกเป็น ๒ ส่วน ตามรายละเอียด ดังนี้

งานส่วนที่ ๑ กรมทางหลวงจะจ่ายเงิน เมื่อผู้รับจ้างทำงานปรับปรุงภูมิทัศน์และสถาปัตยกรรมทางหลวงตามรูปแบบที่กำหนดแล้วเสร็จภายใน ๙๐ วัน นับถัดจากวันที่ได้รับหนังสือแจ้งให้เริ่มทำงาน

กรมทางหลวงจะจ่ายค่าจ้างต่อหน่วยของงานแต่ละรายการที่ได้ทำสำเร็จจริงตามราคาต่อหน่วยที่กำหนดไว้ในใบแจ้งปริมาณงานและราคา ตามสัญญาข้อ ๔ ก.

งานส่วนที่ ๒ งานบำรุงรักษา กรมทางหลวงจะจ่ายเงินค่าดูแลรักษาโดยกำหนดการจ่ายเงินออกเป็น ๔ งวด ดังนี้

งวดที่ ๑ ภายใน ๙๐ (๓ เดือน) วัน นับถัดจากวันทำงานปรับปรุงภูมิทัศน์ (งานส่วนที่ ๑) แล้วเสร็จและทำการดูแลรักษาตามเงื่อนไขที่กำหนด

งวดที่ ๒ ภายใน ๑๘๐ (๖ เดือน) วัน นับถัดจากวันทำงานปรับปรุงภูมิทัศน์ (งานส่วนที่ ๑) แล้วเสร็จและทำการดูแลรักษาตามเงื่อนไขที่กำหนด

งวดที่ ๓ ภายใน ๒๗๐ (๙ เดือน) วัน นับถัดจากวันทำงานปรับปรุงภูมิทัศน์ (งานส่วนที่ ๑) แล้วเสร็จและทำการดูแลรักษาตามเงื่อนไขที่กำหนด

งวดที่ ๔ ภายใน ๓๖๕ (๑๒ เดือน) วัน นับถัดจากวันทำงานปรับปรุงภูมิทัศน์ (งานส่วนที่ ๑) แล้วเสร็จและทำการดูแลรักษาตามเงื่อนไขที่กำหนด

๙. ผู้รับจ้างจะต้องจัดหา จัดทำ และติดตั้งป้ายเครื่องหมาย และสัญญาณจราจรชั่วคราวตามมาตรฐานกรมทางหลวง และตามแนวทางปฏิบัติการติดตั้งเครื่องหมายและสัญญาณ สำหรับการจัดซ่อมถนนและงานสาธารณูปโภคของส่วนราชการและรัฐวิสาหกิจ ซึ่งคณะกรรมการป้องกันอุบัติเหตุแห่งชาติกำหนดไว้เพื่อความสะดวกและความปลอดภัยต่อการสัญจรของยานพาหนะและคนเดินเท้าในบริเวณงานก่อสร้าง

ผู้ว่าจ้างอาจให้ผู้รับจ้างเพิ่มเติมการติดตั้งป้ายเครื่องหมายและสัญญาณจราจรนอกเหนือจากที่กำหนดไว้ในมาตรฐานหรือแนวทางปฏิบัติที่กล่าวไว้ในวรรคแรก เมื่อเห็นว่าจะทำให้เกิดความปลอดภัยยิ่งขึ้น

การก่อสร้างสะพานบริเวณที่มีสะพานเดิมอยู่ ก่อนจะดำเนินการก่อสร้าง ผู้รับจ้างต้องจัดทำสะพานเบี่ยงหรือทางเบี่ยงตามแบบเลขที่ S๕/๐๕ - ๑ ซึ่งสามารถรับน้ำหนักบรรทุกของยานพาหนะขนาด H ๒๐ - ๔๔ ได้ หรือตามที่ผู้ว่าจ้างกำหนดตามความจำเป็น พร้อมทั้งต้องตรวจสอบดูแลบำรุงรักษาให้อยู่ในสภาพดี แข็งแรง และปลอดภัยตลอดระยะเวลาที่ใช้งานอยู่

สะพานเดิมส่วนที่เป็นไม้ หรือส่วนที่เป็นเหล็กผู้รับจ้างจะต้องจัดการรื้อออกนำส่งมอบให้กับเจ้าหน้าที่ของผู้ว่าจ้าง ณ ที่ซึ่งผู้ว่าจ้างจะได้แจ้งให้ทราบ การรื้อต่อม่อสะพานซึ่งเป็นไม้ตลอด ให้ใช้วิธีตัดเสาเสมอระดับดิน ถ้าเป็นไม้ต่อคอนกรีตให้ถอนส่วนที่เป็นไม้ออก สำหรับส่วนที่เป็นคอนกรีตของสะพานเดิมทั้งหมดที่มีใช้ส่วนประกอบโครงสร้างใหม่ ผู้รับจ้างต้องจัดการรื้อออกให้เป็นสมบัติของผู้รับจ้าง

สะพานเบี่ยงหรือทางเบี่ยงซึ่งผู้รับจ้างจัดสร้างขึ้น ผู้รับจ้างเป็นฝ่ายรื้อออกเป็นสมบัติของผู้รับจ้าง ในเมื่อได้ทำการสร้างสิ่งก่อสร้างตามประกาศนี้เสร็จ เปิดการจราจรได้แล้ว

๑๐.งานรายนี้เป็นงานตามงบประมาณปี ๒๕๖๗ กรมทางหลวงจะรับทำสัญญาผูกพันกับผู้ใด ต่อเมื่อได้รับอนุมัติงบประมาณและเงินประจำงวด หรือได้รับอนุมัติจากคณะกรรมการให้ทำสัญญาได้

๑๑. ผู้รับจ้างต้องปฏิบัติเกี่ยวกับน้ำหนักบรรทุกทุกบนทางหลวงตามที่ทางราชการกำหนดโดยเคร่งครัด

๑๒. ผู้รับจ้างจะต้องจัดหาสำนักงานชั่วคราว ก่อสร้างสำนักงาน ที่פקอาศัยของผู้ควบคุมงาน ฯลฯ และจัดหายานพาหนะ ดังนี้.-

- | | | | | |
|------|--|-------|----|------|
| ๑๒.๑ | จัดหาสำนักงานชั่วคราว พื้นที่ไม่น้อยกว่า ๑๕๐ เมตร | จำนวน | ๑ | หลัง |
| | เพื่อใช้สำหรับการปฏิบัติงานในโครงการระหว่างการก่อสร้างสำนักงาน ตามแบบเลขที่ ๙K/๑๘๐-๓๑/๑-๑ หรือ A-๐๑-A-๑๔, S-๐๑-S๑๓, E-๐๑, SN-๐๑-SN๐๒ | | | |
| | พร้อมจัดหาที่פקชั่วคราว พื้นที่ไม่น้อยกว่า ๑๒ ตร.ม. (พร้อมไฟฟ้า-ประปา) จำนวน ๑๐ ห้อง ให้เจ้าหน้าที่ของกรมทางหลวง | | | |
| ๑๒.๒ | ก่อสร้างห้องปฏิบัติการทดลองแอสฟัลท์คอนกรีต | จำนวน | ๑ | หลัง |
| | ตามแบบเลขที่ ๙K/๑๘๐-๓๑/๖ | | | |
| ๑๒.๓ | ก่อสร้างห้องรับประทานอาหาร - คริวคนใช้ชั่วคราว | จำนวน | ๑ | หลัง |
| | ตามแบบเลขที่ ๙K/๑๘๐-๓๑/๒-๑ | | | |
| ๑๒.๔ | ก่อสร้างบ้านพัก ๑ ห้องนอน ตามแบบเลขที่ ๙K/๑๘๐-๓๑/๓-๑ | จำนวน | ๑ | หลัง |
| ๑๒.๕ | ก่อสร้างบ้านพัก ๒ ห้องนอน ตามแบบเลขที่ ๙K/๑๘๐-๓๑/๔-๑ | จำนวน | ๑ | หลัง |
| ๑๒.๖ | ก่อสร้างห้องפקเรือนแถวพื้นที่ไม่น้อยกว่า ๑๒ ตร.ม. | | | |
| | ตามแบบเลขที่ ๙K/๑๘๐-๓๑/๕-๑ | จำนวน | ๑๐ | ห้อง |
| ๑๒.๗ | ก่อสร้างสำนักงาน ตามแบบเลขที่ ๙K/๑๘๐-๓๑/๑-๑ | จำนวน | ๑ | หลัง |
| | A-๐๑-A-๑๔, S-๐๑-S๑๓, E-๐๑, SN-๐๑-SN๐๒ | | | |

กรณีผู้รับจ้างต้องก่อสร้างสำนักงานตามแบบเลขที่ ๙K/๑๘๐-๓๑/๑-๑ ตามข้อ ๑๒.๗ ผู้ว่าจ้างจะเป็นผู้กำหนดสถานที่ก่อสร้างให้ผู้รับจ้าง โดยผู้รับจ้างจะต้องก่อสร้างให้แล้วเสร็จภายใน ๔๕ วัน นับตั้งแต่วันลงนามในสัญญา และจะต้องจัดให้มีไฟฟ้าแสงสว่าง ตลอดจนน้ำอุปโภค บริโภค และอุปกรณ์สำนักงานตามควรแก่กรณี ทั้งนี้ วันลงนามในสัญญาผู้รับจ้างต้องจัดหาสำนักงานและที่פקชั่วคราว ให้เจ้าหน้าที่ของกรมทางหลวงตามรายการที่ ๑๒.๑

กรณีผู้รับจ้างต้องก่อสร้างสำนักงานตามแบบเลขที่ A-๐๑-A-๑๔, S-๐๑-S๑๓, E-๐๑, SN-๐๑-SN๐๒ ตามข้อ ๑๒.๗ ผู้รับจ้างจะต้องก่อสร้างให้แล้วเสร็จภายใน ๑๒๐ วัน นับถัดจากวันลงนามในสัญญาหรือนับถัดจากวันที่แจ้งให้เริ่มทำงาน พร้อมไฟฟ้าแสงสว่าง ตลอดจนน้ำอุปโภค บริโภค และอุปกรณ์สำนักงาน โดยผู้ว่าจ้างจะเป็นผู้กำหนดสถานที่ที่จะก่อสร้างให้กับผู้รับจ้าง ทั้งนี้ วันลงนามในสัญญาผู้รับจ้างต้องจัดหาสำนักงานและที่פקชั่วคราว ให้เจ้าหน้าที่ของกรมทางหลวงตามรายการที่ ๑๒.๑

การก่อสร้างอาคารตามรายการที่ ๑๒.๒, ๑๒.๓, ๑๒.๔, ๑๒.๕, ๑๒.๖ ผู้รับจ้างจะต้องดำเนินการก่อสร้างให้แล้วเสร็จ พร้อมทั้งจัดหาน้ำอุปโภค บริโภค ไฟฟ้าแสงสว่าง และอุปกรณ์ที่จำเป็นภายใน ๔๕ วัน นับถัดจากวันลงนามในสัญญา หรือนับถัดจากวันที่แจ้งให้เริ่มทำงาน

ก่อนส่งงานงวดสุดท้ายผู้รับจ้างต้องปรับปรุงซ่อมแซมอาคารสำนักงานตามแบบเลขที่ A-๐๑-A-๑๔, S-๐๑-S๑๓, E-๐๑, SN-๐๑-SN๐๒ ให้อยู่ในสภาพดี และส่งมอบให้ผู้ว่าจ้างพร้อมกับการส่งมอบงานงวดสุดท้าย หากดำเนินการไม่แล้วเสร็จ ถือว่า ผู้รับจ้างทำงานไม่แล้วเสร็จสมบูรณ์ ผู้ว่าจ้างสงวนสิทธิไม่ทำการตรวจรับงานงวดสุดท้าย และถือว่าผู้รับจ้างเป็นฝ่ายผิดสัญญา

(นายธีรพันธ์ ภูมิรัตนประพิณ)
ผอ.ขท.นครราชสีมาที่ ๒

ผู้รับจ้างต้องประกันความชำรุดบกพร่องของอาคารสำนักงานตามแบบเลขที่ A-๐๑-A-๑๔, S-๐๑-S๑๓, E-๐๑, SN-๐๑-SN๐๒ ตามรายการดังนี้เป็นเวลา ๑ ปี นับถัดจากวันที่ส่งมอบงานงวดสุดท้าย ประกอบด้วย

- งานโครงสร้าง เช่น การแตกร้าวของสี การรั่วซึมของหลังคา เป็นต้น
- ระบบประปา ท่อน้ำดี ท่อน้ำเสีย
- ระบบไฟฟ้า
- สำรองกระเบื้องพื้น กระเบื้องหลังคา จำนวน ๕% ของพื้นที่ตลอดระยะเวลารับประกัน

การจ่ายค่างานและอัตราค่าปรับ สำหรับงานตามข้อ ๑๒.๑-ข้อ ๑๒.๗

ผู้ว่าจ้างจะจ่ายค่างานตามข้อ ๑๒.๑ - ข้อ ๑๒.๗ ให้ผู้รับจ้างแบบเหมาจ่ายเป็นงวด ๆ ดังนี้

- งวดที่ ๑ จำนวน ๙๐% ของค่างานตามสัญญา เมื่อผู้รับจ้างดำเนินการแล้วเสร็จ
- งวดที่ ๒ จำนวน ๑๐% ของค่างานตามสัญญา พร้อมกับการจ่ายค่างานงวดสุดท้าย

กรณีผู้รับจ้างไม่ทำการก่อสร้างสำนักงานตามแบบเลขที่ A-๐๑-A-๑๔, S-๐๑-S๑๓, E-๐๑, SN-๐๑-SN๐๒ ให้แล้วเสร็จภายใน ๑๒๐ วัน นับถัดจากวันลงนามในสัญญา หรือนับถัดจากวันที่แจ้งให้เริ่มงาน ผู้รับจ้างจะต้องเสียค่าปรับให้ผู้ว่าจ้างในอัตราร้อยละ บาท (ร้อยละ ๐.๒๕ ของราคาค่าก่อสร้างสำนักงานตามแบบเลขที่ A-๐๑-A-๑๔, S-๐๑-S๑๓, E-๐๑, SN-๐๑-SN๐๒) นับตั้งแต่วันที่ลงนามในสัญญาจนถึงวันที่ทำการก่อสร้างสำนักงานตามแบบเลขที่ A-๐๑-A-๑๔, S-๐๑-S๑๓, E-๐๑, SN-๐๑-SN๐๒ แล้วเสร็จ

๑๒.๘ ผู้รับจ้างมีหน้าที่จัดหารถยนต์ตรวจการณ์แบบ ๕ ประตู จำนวน คัน และรถปิคอัพตอนครึ่ง จำนวน คัน เครื่องยนต์ดีเซลขนาดไม่น้อยกว่า ๒,๔๐๐ ซี.ซี. ที่มีสภาพใหม่ไม่เคยใช้งานมาก่อน รวมจำนวน คัน พร้อมประกันภัย และพนักงานขับ สำหรับเจ้าหน้าที่ของกรมทางหลวงใช้ในการควบคุมงานจ้างเหมาก่อสร้างทางและสะพานตามสัญญาตั้งแต่วันที่เริ่มงานจนแล้วเสร็จ โดยผู้รับจ้างเป็นผู้รับผิดชอบค่าใช้จ่ายเกี่ยวกับน้ำมันเชื้อเพลิง น้ำมันหล่อลื่น ค่าอะไหล่ ค่าซ่อม ค่าจ้าง และค่าล่วงเวลาของพนักงานขับทั้ง คัน ทั้งนี้ผู้รับจ้างจะต้องรับผิดชอบซ่อมแซม บำรุงรักษารถยนต์ดังกล่าวให้อยู่ในสภาพดีตลอดระยะเวลาทำงานตามสัญญา ผู้รับจ้างต้องรับผิดชอบในกรณีที่เกิดความเสียหายหรืออุบัติเหตุอันเกิดขึ้นจากการใช้รถยนต์ดังกล่าว ไม่ว่าความเสียหายนั้นจะเกิดขึ้นกับเจ้าหน้าที่ของกรมทางหลวงหรือกรมทางหลวง และเพื่อประโยชน์ของทางราชการตามหนังสือสำนักงานเลขาธิการคณะรัฐมนตรี ที่ สร. ๐๒๐๓/๙๒๑๒ ลงวันที่ ๑๘ กรกฎาคม ๒๕๒๗

๑๓. กรมทางหลวงได้รวบรวมข้อมูลรายละเอียดเพิ่มเติมเกี่ยวกับโครงการก่อสร้างไว้ที่สำนักงานทางหลวงที่ ๑๐ (นครราชสีมา) เป็นหน้าที่ของผู้เสนอราคาในการขอทราบข้อมูลและตรวจสอบรายละเอียด เพิ่มเติมได้ที่สำนักงานทางหลวงที่ ๑๐ (นครราชสีมา) ในวันและเวลาราชการ และเป็นหน้าที่ของผู้เสนอราคาในการตรวจสอบสภาพข้อเท็จจริงของพื้นที่โครงการก่อนการเสนอราคา

ทั้งนี้ ผู้เสนอราคาจะอ้างสาเหตุอุปสรรคใดๆ ในพื้นที่ก่อสร้าง เพื่อเรียกร้องค่าเสียหายหรือ ค่าใช้จ่ายใดๆ จากกรมทางหลวงมิได้

๑๔. การปรับราคาค่างานก่อสร้าง

การปรับราคาค่างานก่อสร้างตามสูตรการปรับราคาตั้งระบุในข้อ ๑.๕ จะนำมาใช้ในกรณีที่ค่างานก่อสร้างลดลงหรือเพิ่มขึ้น

๑๔.๑ การขอเงินเพิ่มค่างานก่อสร้างตามสัญญาแบบปรับราคาได้นี้ เป็นหน้าที่ของผู้รับจ้างที่จะต้องเรียกร้องภายในกำหนด ๙๐ วัน นับตั้งแต่วันที่ผู้รับจ้างได้ส่งมอบงานงวดสุดท้าย หากพ้นกำหนดนี้ไปแล้วว่าจ้างไม่มีสิทธิที่จะเรียกร้องเงินเพิ่มค่างานก่อสร้างจากผู้ว่าจ้างได้อีกต่อไป และในกรณีที่ผู้ว่าจ้างจะต้องเรียกเงิน คืน จากว่าจ้าง ให้ว่าจ้างที่เป็นคู่สัญญารับเรียกเงินคืนจากว่าจ้างโดยเร็ว หรือให้หักค่างานของงวดต่อไป หรือให้หักเงินจากหลักประกันสัญญาแล้วแต่กรณี

(นายธีรพันธ์ ภูมิรัตนประพิณ)
ผอ.ท.นครราชสีมาที่ ๒

๑๔.๒ การพิจารณาคำนวณเงินเพิ่มหรือลดและการจ่ายเงินเพิ่มหรือเรียกเงินคืนจากผู้รับจ้างตามเงื่อนไขของสัญญาแบบปรับราคาได้ต้องได้รับการตรวจสอบและเห็นชอบจากสำนักงบประมาณและให้ถือการพิจารณาของสำนักงบประมาณเป็นที่สิ้นสุด

สูตรการปรับราคา (สูตรค่า K) จะต้องคงที่ที่ระดับที่กำหนดไว้ในวันแล้วเสร็จตามที่กำหนดไว้ในสัญญาหรือภายในระยะเวลาที่กรมได้ขยายออกไปโดยจะใช้สูตรของทางราชการที่ได้ระบุไว้ในข้อ ๑.๕

ประเภทงานก่อสร้างและสูตรที่ใช้กับสัญญาแบบปรับราคาได้

ในการพิจารณาเพิ่มหรือลดราคาค่างานจ้างเหมาก่อสร้างให้คำนวณตามสูตร ดังนี้.-

$$P = (Po) \times (K)$$

กำหนดให้ P = ราคาค่างานต่อหน่วยหรือราคาค่างานเป็นงวดที่จะต้องจ่ายให้ผู้รับจ้าง

Po = ราคาค่างานต่อหน่วยที่ผู้รับจ้างประมูลได้ หรือราคาค่างานเป็นงวดซึ่งระบุไว้ในสัญญาแล้วแต่กรณี

K = ESCALATION FACTOR ที่หักด้วย ๔ % เมื่อต้องเพิ่มค่างานหรือบวกเพิ่ม ๔ % เมื่อต้องเรียกค่างานคืน

ESCALATION FACTOR K หาได้จากสูตรซึ่งแบ่งตามประเภทและลักษณะงานก่อสร้าง ดังนี้.-

หมวดที่ ๑ งานอาคาร

งานอาคาร หมายถึง ตัวอาคาร เช่น ที่ทำการ โรงเรียน โรงพยาบาล หอพัก ที่พัก หอประชุม อิมจันทร์ ยิมเนเซียม สระว่ายน้ำ โรงอาหาร คลังพัสดุ โรงงาน รั้ว เป็นต้น และให้หมายรวมถึง

๑.๑ ไฟฟ้าของอาคารบรรจบถึงสายเมนจำหน่าย แต่ไม่รวมถึงหม้อแปลงและระบบไฟฟ้าภายในบริเวณ

๑.๒ ประปาของอาคารบรรจบถึงท่อเมนจำหน่าย แต่ไม่รวมถึงระบบประปาภายในบริเวณ

๑.๓ ระบบท่อหรือระบบสายต่าง ๆ ที่ติดหรือฝังอยู่ในส่วนของอาคาร เช่น ท่อปรับอากาศท่อก๊าซ สายไฟฟ้าสำหรับเครื่องปรับอากาศ สายล่อฟ้า ฯลฯ

๑.๔ ทางระบายน้ำของอาคารจนถึงทางระบายน้ำภายนอก

๑.๕ ส่วนประกอบที่จำเป็นสำหรับอาคาร เฉพาะส่วนที่ติดกับอาคารโดยต้องสร้างหรือประกอบพร้อมกับการก่อสร้างอาคาร แต่ไม่รวมถึงเครื่องจักรหรือเครื่องมือกลที่นำมาประกอบหรือติดตั้ง เช่น ลิฟท์ เครื่องคอมพิวเตอร์ เครื่องสูบน้ำ เครื่องปรับอากาศ พัดลม ฯลฯ

๑.๖ ทางเท้ารอบอาคาร ดินถม ดินตัก ห่างจากอาคารโดยรอบไม่เกิน ๓ เมตร

$$\text{ใช้สูตร } K = 0.25 + 0.15 \text{ It/Io} + 0.10 \text{ Ct/Co} + 0.40 \text{ Mt/Mo} + 0.10 \text{ St/So}$$

หมวดที่ ๒ งานดิน

๒.๑ งานดิน หมายถึง การขุดดิน การตักดิน การบดอัดดิน การขุดหน้าดิน การเกลี่ยบดอัดดิน การขุด-ถมบดอัดแน่น เขื่อน คลอง คันคลอง คันกันน้ำ คันทาง ซึ่งต้องใช้เครื่องจักรเครื่องมือกลปฏิบัติงาน

สำหรับการถมดิน ให้หมายความถึงการถมดินหรือทรายหรือวัสดุอื่น ที่มีการควบคุมคุณสมบัติของวัสดุนั้น ๆ และมีข้อกำหนดวิธีการถม รวมทั้งมีการบดอัดแน่นโดยใช้เครื่องจักร เครื่องมือกลเพื่อให้ได้มาตรฐานตามที่กำหนดไว้ เช่นเดียวกับงานก่อสร้างถนนหรือเขื่อนชลประทาน

ทั้งนี้ ให้รวมถึงงานประเภท EMBANKMENT, EXCAVATION, SUBBASE, SELECTED MATERIAL, UNTREATED, BASE และ SHOULDER

$$\text{ใช้สูตร } K = 0.30 + 0.10 \text{ It/Io} + 0.40 \text{ Et/Eo} + 0.20 \text{ Ft/Fo}$$

๒.๒ งานหินเรียง หมายถึง งานหินขนาดใหญ่นำมาเรียงกันเป็นชั้นให้เป็นระเบียบจนได้ความหนาที่ต้องการ โดยในช่องว่างระหว่างหินใหญ่จะแซมด้วยหินย่อยหรือกรวดขนาดต่าง ๆ และทรายให้เต็มช่องว่าง มีการควบคุมคุณสมบัติของวัสดุและมีข้อกำหนดวิธีปฏิบัติโดยใช้เครื่องจักร เครื่องมือกล หรือแรงคนและให้หมายความรวมถึงงานหินทิ้ง งานหินเรียงยาแนว หรืองานหินใหญ่ที่มีลักษณะคล้ายคลึงกันเพื่อการป้องกันการกัดเซาะพังทลายของลาดตลิ่งและท้องลำนํ้า

$$\text{ใช้สูตร } K = 0.40 + 0.20 \text{ It/Io} + 0.20 \text{ Mt/Mo} + 0.20 \text{ Ft/Fo}$$

๒.๓ งานเจาะระเบิดหิน หมายถึง งานเจาะระเบิดหินทั่วไป ระยะทางขนย้ายไป-กลับ ประมาณไม่เกิน ๒ กิโลเมตร ยกเว้นงานเจาะระเบิดอุโมงค์ซึ่งต้องใช้เทคนิคขั้นสูง

$$\text{ใช้สูตร } K = 0.45 + 0.15 \text{ It/Io} + 0.10 \text{ Mt/Mo} + 0.20 \text{ Et/Eo} + 0.10 \text{ Ft/Fo}$$

หมวดที่ ๓ งานทาง

๓.๑ งานผิวทาง PRIME COAT, TACK COAT, SEAL COAT

$$\text{ใช้สูตร } K = 0.30 + 0.40 \text{ At/Ao} + 0.20 \text{ Et/Eo} + 0.10 \text{ Ft/Fo}$$

๓.๒ งานผิวทาง SURFACE TREATMENT SLURRY SEAL

$$\text{ใช้สูตร } K = 0.30 + 0.10 \text{ Mt/Mo} + 0.30 \text{ At/Ao} + 0.20 \text{ Et/Eo} + 0.10 \text{ Ft/Fo}$$

๓.๓ งานผิวทาง ASPHALTIC CONCRETE, PENETRATION MACADAM

$$\text{ใช้สูตร } K = 0.30 + 0.10 \text{ Mt/Mo} + 0.40 \text{ At/Ao} + 0.10 \text{ Et/Eo} + 0.10 \text{ Ft/Fo}$$

๓.๔ **งานผิวถนนคอนกรีตเสริมเหล็ก** หมายถึง ผิวถนนคอนกรีตที่ใช้เหล็กเสริม ซึ่งประกอบด้วย ตะแกรงเหล็กเส้นหรือตะแกรงลวดเหล็กกล้าเชื่อมติด (WELDED STEEL WIRE FABRIC) เหล็กเดี่ยว (DOWEL BAR) เหล็กยึด (DEFORMED TIE BAR) และรอยต่อต่าง ๆ (JOINT) ทั้งนี้ ให้หมายความรวมถึงแผ่นพื้นคอนกรีตเสริมเหล็กบริเวณคอสสะพาน (R.C.BRIDGE APPROACH) ด้วย

$$\text{ใช้สูตร } K = 0.30 + 0.10 \text{ It/Io} + 0.35 \text{ Ct/Co} + 0.10 \text{ Mt/Mo} + 0.15 \text{ St/So}$$

๓.๕ **งานท่อระบายน้ำคอนกรีตเสริมเหล็กและงานบ่อพัก** หมายถึง ท่อคอนกรีตเสริมเหล็กสำหรับงานระบายน้ำ (PRECAST REINFORCED CONCRETE DRAINAGE PIPE) งานรางระบายน้ำคอนกรีตเสริมเหล็ก งานลาดคอนกรีตเสริมเหล็กรางระบายน้ำและบริเวณลาดคอสสะพาน รวมทั้งงานบ่อพักคอนกรีตเสริมเหล็กและงานคอนกรีตเสริมเหล็กอื่นที่มีรูปแบบและลักษณะงานคล้ายคลึงกัน เช่น งานบ่อพัก (MANHOLE) ท่อร้อยสายโทรศัพท์ ท่อร้อยสายไฟฟ้า เป็นต้น

$$\text{ใช้สูตร } K = 0.35 + 0.20 \text{ It/Io} + 0.15 \text{ Ct/Co} + 0.15 \text{ Mt/Mo} + 0.15 \text{ St/So}$$

๓.๖ **งานโครงสร้างคอนกรีตเสริมเหล็กและงานเชื่อมกันตลิ่ง** หมายถึง สะพานคอนกรีตเสริมเหล็ก โครงสร้างฐานรากคอนกรีตเสริมเหล็กคอสสะพาน (R. C. BEARING UNIT) ท่อเหลี่ยมคอนกรีตเสริมเหล็ก (R.C. BOX CULVERT) หอถักน้ำโครงสร้างคอนกรีตเสริมเหล็ก เชื่อมกันตลิ่งคอนกรีตเสริมเหล็ก ท่าเทียบเรือคอนกรีตเสริมเหล็กและสิ่งก่อสร้างอื่นที่มีลักษณะคล้ายคลึงกัน

$$\text{ใช้สูตร } K = 0.30 + 0.10 \text{ It/Io} + 0.15 \text{ Ct/Co} + 0.20 \text{ Mt/Mo} + 0.25 \text{ St/So}$$

๓.๗ งานโครงสร้างเหล็ก หมายถึง สะพานเหล็กสำหรับคนเดินข้ามถนน โครงเหล็กสำหรับติดตั้งป้ายจราจรชนิดแขวนสูง เสาไฟฟ้าแรงสูง เสาวิทยุ เสาโทรทัศน์ หรืองานโครงสร้างอื่นที่มีลักษณะคล้ายคลึงกัน แต่ไม่รวมถึงงานติดตั้งเสาโครงเหล็กสายส่งของการไฟฟ้าฝ่ายผลิตแห่งประเทศไทย

$$\text{ใช้สูตร } K = 0.25 + 0.10 \text{ It/Io} + 0.05 \text{ Ct/Co} + 0.20 \text{ Mt/Mo} + 0.40 \text{ St/So}$$

หมวดที่ ๔ งานชลประทาน

๔.๕ งานคอนกรีตไม่รวมเหล็กและคอนกรีตาดคลอง หมายถึง งานคอนกรีตเสริมเหล็กที่หักส่วนของเหล็กออกมาแยกคำนวณต่างหากของงานฝาย ทางระบายน้ำล้นหรืออาคารชลประทานประกอบของเขื่อน ซึ่งมีสัญญาแยกจ่ายเฉพาะงานคอนกรีต ดังกล่าวเท่านั้น

$$\text{ใช้สูตร } K = 0.40 + 0.15 \text{ It/Io} + 0.25 \text{ Ct/Co} + 0.20 \text{ Mt/Mo}$$

ดัชนีราคาที่ใช้คำนวณตามสูตรที่ใช้กับสัญญาแบบปรับราคาได้ จัดทำขึ้นโดย กระทรวงพาณิชย์

- K = ESCALATION FACTOR
- It = ดัชนีราคาผู้บริโภคทั่วไปของประเทศ ในเดือนที่ส่งงานแต่ละงวด
- Io = ดัชนีราคาผู้บริโภคทั่วไปของประเทศ ในเดือนที่เปิดของประกวดราคา
- Ct = ดัชนีราคาซีเมนต์ ในเดือนที่ส่งงานแต่ละงวด
- Co = ดัชนีราคาซีเมนต์ ในเดือนที่เปิดของประกวดราคา
- Mt = ดัชนีราคาวัสดุก่อสร้าง (ไม่รวมเหล็กและซีเมนต์) ในเดือนที่ส่งงานแต่ละงวด
- Mo = ดัชนีราคาวัสดุก่อสร้าง (ไม่รวมเหล็กและซีเมนต์) ในเดือนที่เปิดของประกวดราคา
- St = ดัชนีราคาเหล็ก ในเดือนที่ส่งงานแต่ละงวด
- So = ดัชนีราคาเหล็ก ในเดือนที่เปิดของประกวดราคา
- Gt = ดัชนีราคาเหล็กแผ่นเรียบที่ผลิตในประเทศ ในเดือนที่ส่งงานแต่ละงวด
- Go = ดัชนีราคาเหล็กแผ่นเรียบที่ผลิตในประเทศ ในเดือนที่เปิดของประกวดราคา
- At = ดัชนีราคาแอสฟัลท์ ในเดือนที่ส่งงานแต่ละงวด
- Ao = ดัชนีราคาแอสฟัลท์ ในเดือนที่เปิดของประกวดราคา
- Et = ดัชนีราคาเครื่องจักรกลและบริภัณฑ์ ในเดือนที่ส่งงานแต่ละงวด
- Eo = ดัชนีราคาเครื่องจักรกลและบริภัณฑ์ ในเดือนที่เปิดของประกวดราคา
- Ft = ดัชนีราคาน้ำมันดีเซลหมุนเร็ว ในเดือนที่ส่งงานแต่ละงวด
- Fo = ดัชนีราคาน้ำมันดีเซลหมุนเร็ว ในเดือนที่เปิดของประกวดราคา
- ACt = ดัชนีราคาท่อซีเมนต์ใยหิน ในเดือนที่ส่งงานแต่ละงวด
- ACo = ดัชนีราคาท่อซีเมนต์ใยหิน ในเดือนที่เปิดของประกวดราคา
- PVCo = ดัชนีราคาท่อ PVC ในเดือนที่เปิดของประกวดราคา
- GI Pt = ดัชนีราคาท่อเหล็กออบสังกะสี ในเดือนที่ส่งงานแต่ละงวด
- GI Po = ดัชนีราคาท่อเหล็กออบสังกะสี ในเดือนที่เปิดของประกวดราคา
- PEt = ดัชนีราคาท่อ HYDENSITY POLYETHYLENE ในเดือนที่ส่งงานแต่ละงวด
- PEo = ดัชนีราคาท่อ HYDENSITY POLYETHYLENE ในเดือนที่เปิดของประกวดราคา
- Wt = ดัชนีราคาสายไฟฟ้า ในเดือนที่ส่งงานแต่ละงวด
- Wo = ดัชนีราคาสายไฟฟ้า ในเดือนที่เปิดของประกวดราคา

วิธีการคำนวณที่ใช้กับสัญญาแบบปรับราคาได้

๑. การคำนวณหาค่า K จากสูตร ตามลักษณะงานนั้น ๆ ให้ใช้ตัวเลขดัชนีราคาวัสดุก่อสร้างของกระทรวงพาณิชย์ โดยใช้ฐานของปี ๒๕๓๐ เป็นเกณฑ์ในการคำนวณ
๒. การคำนวณหาค่า K สำหรับกรณีที่มีงานก่อสร้างหลายประเภทรวมอยู่ในสัญญาเดียวกัน จะต้องแยกค่าก่อสร้างแต่ละประเภทให้ชัดเจนตามลักษณะของงานนั้น และให้สอดคล้องกับสูตรที่ได้กำหนดไว้
๓. การคำนวณหาค่า K กำหนดให้ใช้ทศนิยม ๓ ตำแหน่งทุกขั้นตอน โดยไม่มีการปัดเศษและกำหนดให้ทำเลขสัมพันธ์ (เปรียบเทียบ) ให้เป็นผลสำเร็จก่อน แล้วจึงนำผลลัพธ์ไปคูณกับตัวเลขคงที่หน้าเลขสัมพันธ์ นั้น
๔. ให้พิจารณาเงินเพิ่มหรือลดราคาค่างาน จากราคาที่ผู้รับจ้างทำสัญญาตกลงกับผู้ว่าจ้าง เมื่อค่า K ตามสูตรสำหรับงานก่อสร้างนั้น ๆ ในเดือนที่ส่งมอบงานมีค่าเปลี่ยนแปลงไปจากค่า K ในเดือนเปิดของประกวดราคามากกว่า ๔% ขึ้นไป โดยนำเฉพาะส่วนที่เกิน ๔ % มาคำนวณปรับเพิ่มหรือลดค่างานแล้วแต่กรณี (โดยไม่คิด ๔ % แรกให้)
๕. ในกรณีที่ผู้รับจ้างไม่สามารถทำการก่อสร้างให้แล้วเสร็จตามระยะเวลาในสัญญา โดยเป็นความผิดของผู้รับจ้าง ค่า K ตามสูตรต่าง ๆ ที่จะนำมาใช้ในการคำนวณค่างานให้ใช้ค่า K ของเดือนสุดท้ายตามอายุสัญญา หรือค่า K ของเดือนที่ส่งมอบงานจริง แล้วแต่ค่า K ตัวใดจะมีค่าน้อยกว่า
๖. การจ่ายเงินแต่ละงวด ให้จ่ายค่าจ้าง งานที่ผู้รับจ้างทำได้แต่ละงวด ตามสัญญาไปก่อน ส่วนค่างานเพิ่มหรือค่างานลดลง ซึ่งจะคำนวณได้ต่อเมื่อทราบดัชนีราคาวัสดุก่อสร้าง ซึ่งนำมาคำนวณหาค่า K ของเดือนที่ส่งมอบงานงวดนั้น ๆ เป็นที่แน่นอนแล้ว เมื่อคำนวณเงินเพิ่มได้ให้ขอทำความตกลงเรื่องการเงินกับสำนักงบประมาณ

(นายธีรพันธ์ ภูมิรัตนประพิณ)
ผอ.ขท.นครราชสีมาที่ ๒

เอกสารแนบท้ายเอกสารประกวดราคาอิเล็กทรอนิกส์ ข้อ ๑.๖

บทนิยาม

การตรวจสอบ “ผู้มีผลประโยชน์ร่วมกัน” และ “การขัดขวางการแข่งขันอย่างเป็นธรรม”

ตามประกาศฯ ที่ ลงวันที่

ตามระเบียบกระทรวงการคลังว่าด้วยการจัดซื้อจัดจ้างและการบริหารพัสดุภาครัฐ พ.ศ. ๒๕๖๐ ข้อ ๔

“ผู้มีผลประโยชน์ร่วมกัน” หมายความว่า บุคคลธรรมดาหรือนิติบุคคลที่เข้าเสนอราคาหรือเข้ายื่นข้อเสนอในการจัดซื้อจัดจ้างต่อหน่วยงานของรัฐใด เป็นผู้มีส่วนได้เสียไม่ว่าโดยทางตรงหรือทางอ้อมในกิจการของบุคคลธรรมดาหรือนิติบุคคลอื่นที่เข้าเสนอราคาหรือเข้ายื่นข้อเสนอต่อหน่วยงานของรัฐนั้นในคราวเดียวกัน

การมีส่วนได้เสียไม่ว่าโดยทางตรงหรือทางอ้อมของบุคคลธรรมดาหรือนิติบุคคลดังกล่าวข้างต้น ได้แก่ การที่บุคคลธรรมดาหรือนิติบุคคลดังกล่าวมีความสัมพันธ์กันในลักษณะ ดังต่อไปนี้

(๑) มีความสัมพันธ์กันในเชิงบริหาร โดยผู้จัดการ หุ้นส่วนผู้จัดการ กรรมการผู้จัดการ ผู้บริหาร หรือผู้มีอำนาจในการดำเนินงานในกิจการของบุคคลธรรมดาหรือของนิติบุคคลรายหนึ่ง มีอำนาจหรือสามารถใช้อำนาจในการบริหารจัดการกิจการของบุคคลธรรมดา หรือของนิติบุคคลอีกรายหนึ่งหรือหลายราย ที่เข้าเสนอราคาหรือเข้ายื่นข้อเสนอต่อหน่วยงานของรัฐนั้นในคราวเดียวกัน

(๒) มีความสัมพันธ์ในเชิงทุน โดยผู้เป็นหุ้นส่วนในห้างหุ้นส่วนสามัญ หรือผู้เป็นหุ้นส่วน ไม่จำกัดความรับผิดชอบในห้างหุ้นส่วนจำกัด หรือผู้ถือหุ้นรายใหญ่ในบริษัทจำกัดหรือบริษัทมหาชนจำกัด เป็นหุ้นส่วนในห้างหุ้นส่วนสามัญหรือห้างหุ้นส่วนจำกัด หรือเป็นผู้ถือหุ้นรายใหญ่ในบริษัทจำกัด หรือบริษัทมหาชนจำกัดอีกรายหนึ่งหรือหลายรายที่เข้าเสนอราคาหรือเข้ายื่นข้อเสนอต่อหน่วยงานของรัฐนั้นในคราวเดียวกัน

คำว่า “ผู้ถือหุ้นรายใหญ่” หมายความว่า ผู้ถือหุ้นซึ่งถือหุ้นเกินกว่าร้อยละยี่สิบห้าในกิจการนั้นหรือในอัตราอื่นตามที่ผู้รักษาการตามระเบียบเห็นสมควรประกาศกำหนดสำหรับกิจการบางประเภทหรือบางขนาด

(๓) มีความสัมพันธ์กันในลักษณะไขว่กันระหว่าง (๑) และ (๒) โดยผู้จัดการ หุ้นส่วนผู้จัดการ กรรมการผู้จัดการ ผู้บริหาร หรือผู้มีอำนาจในการดำเนินงานในกิจการของบุคคลธรรมดาหรือของนิติบุคคลรายหนึ่ง เป็นหุ้นส่วนในห้างหุ้นส่วนสามัญหรือห้างหุ้นส่วนจำกัด หรือเป็นผู้ถือหุ้นรายใหญ่ในบริษัทจำกัด หรือบริษัทมหาชนจำกัดอีกรายหนึ่งหรือหลายรายที่เข้าเสนอราคาหรือเข้ายื่นข้อเสนอต่อหน่วยงานของรัฐนั้นในคราวเดียวกัน หรือในนัยกลับกัน

การดำรงตำแหน่ง การเป็นหุ้นส่วน หรือการเข้าถือหุ้นดังกล่าวข้างต้นของคู่สมรสหรือบุตร ที่ยังไม่บรรลุนิติภาวะของบุคคลใน (๑) (๒) หรือ (๓) ให้ถือว่าเป็นการดำรงตำแหน่ง การเป็นหุ้นส่วน หรือการถือหุ้นของบุคคลดังกล่าว

ในกรณีบุคคลใดใช้ชื่อบุคคลอื่นเป็นผู้จัดการ หุ้นส่วนผู้จัดการ กรรมการผู้จัดการ ผู้บริหาร ผู้เป็นหุ้นส่วน หรือผู้ถือหุ้นโดยที่ตนเองเป็นผู้ใช้อำนาจในการบริหารที่แท้จริง หรือเป็นหุ้นส่วน หรือผู้ถือหุ้นที่แท้จริงของห้างหุ้นส่วน หรือบริษัทจำกัด หรือบริษัทมหาชนจำกัด แล้วแต่กรณี และห้างหุ้นส่วน หรือบริษัทจำกัด หรือบริษัทมหาชนจำกัดที่เกี่ยวข้องได้เข้าเสนอราคาหรือเข้ายื่นข้อเสนอต่อหน่วยงานของรัฐ ในคราวเดียวกัน ให้ถือว่าผู้ยื่นข้อเสนอผู้นั้นมีความสัมพันธ์กันตาม (๑) (๒) หรือ (๓) แล้วแต่กรณี

“การขัดขวางการแข่งขันอย่างเป็นธรรม” หมายความว่า การที่ผู้ยื่นข้อเสนอรายหนึ่งหรือหลายรายกระทำการ
อย่างไร ๆ อันเป็นการขัดขวาง หรือเป็นอุปสรรค หรือไม่เปิดโอกาสให้มีการแข่งขันอย่างเป็นธรรมในการเสนอราคาหรือ
ยื่นข้อเสนอต่อหน่วยงานของรัฐ ไม่ว่าจะกระทำโดยการสมยอมกัน หรือโดยการให้ ขอให้ หรือรับว่าจะให้ เรียก รับ
หรือยอมจะรับเงิน หรือทรัพย์สิน หรือประโยชน์อื่นใด หรือใช้กำลังประทุษร้าย หรือข่มขู่ว่าจะใช้กำลังประทุษร้าย
หรือแสดงเอกสารอันเป็นเท็จ หรือส่อว่ากระทำการทุจริตอื่นใดในการเสนอราคา ทั้งนี้ โดยมีวัตถุประสงค์ที่จะแสวงหา
ประโยชน์ในระหว่าง ผู้ยื่นข้อเสนอด้วยกัน หรือเพื่อให้ประโยชน์แก่ผู้ยื่นข้อเสนอรายหนึ่งรายใดเป็นผู้มีสิทธิทำสัญญา
กับหน่วยงานของรัฐนั้น หรือเพื่อหลีกเลี่ยงการแข่งขันอย่างเป็นธรรม หรือเพื่อให้เกิดความได้เปรียบหน่วยงานของรัฐ
โดยมิใช่เป็นไปในทางการประกอบธุรกิจปกติ

ข้อ ๑๔ เพื่อเป็นการเปิดโอกาสให้มีการแข่งขันอย่างเป็นธรรม ให้ผู้มีหน้าที่ตรวจสอบคุณสมบัติดำเนินการ
ตรวจสอบคุณสมบัติของผู้ยื่นข้อเสนอแต่ละรายว่าเป็นผู้มีผลประโยชน์ร่วมกันหรือไม่ หากปรากฏว่ามีผู้ยื่นข้อเสนอเป็น
ผู้มีผลประโยชน์ร่วมกัน ให้ผู้มีหน้าที่ตรวจสอบคุณสมบัติตัดรายชื่อผู้ยื่นข้อเสนอดังกล่าวทุกรายออกจากการเป็นผู้ยื่น
ข้อเสนอในครั้งนั้น

ข้อ ๑๕ ในการตรวจสอบคุณสมบัติของผู้ยื่นข้อเสนอแต่ละรายตามข้อ ๑๔ ให้เจ้าหน้าที่กำหนดให้ผู้ยื่นข้อเสนอยื่น
เอกสารแสดงคุณสมบัติแยกมาต่างหาก โดยอย่างน้อยต้องมีเอกสารดังต่อไปนี้

(๑) ในกรณีผู้ยื่นข้อเสนอเป็นนิติบุคคล

(ก) ห้างหุ้นส่วนสามัญหรือห้างหุ้นส่วนจำกัด ให้ยื่นสำเนาหนังสือรับรองการจดทะเบียนนิติบุคคล บัญชีรายชื่อ
หุ้นส่วนผู้จัดการ ผู้มีอำนาจควบคุม (ถ้ามี) พร้อมทั้งรับรองสำเนาถูกต้อง

(ข) บริษัทจำกัดหรือบริษัทมหาชนจำกัด ให้ยื่นสำเนาหนังสือรับรองการจดทะเบียนนิติบุคคล หนังสือบริคณห์
สนธิ บัญชีรายชื่อกรรมการผู้จัดการ ผู้มีอำนาจควบคุม (ถ้ามี) และบัญชีรายชื่อผู้ถือหุ้นรายใหญ่ (ถ้ามี) พร้อมทั้ง
รับรองสำเนาถูกต้อง

(๒) ในกรณีผู้ยื่นข้อเสนอเป็นบุคคลธรรมดาหรือคณะบุคคลที่มีใช้นิติบุคคล ให้ยื่นสำเนาบัตรประจำตัวประชาชน
ของผู้นั้น สำเนาข้อตกลงที่แสดงถึงการเข้าเป็นหุ้นส่วน (ถ้ามี) สำเนาบัตรประจำตัวประชาชนของผู้เป็นหุ้นส่วน พร้อม
ทั้งรับรองสำเนาถูกต้อง

(๓) ในกรณีผู้ยื่นข้อเสนอเป็นผู้ยื่นข้อเสนอร่วมกันในฐานะเป็นผู้ร่วมค้า ให้ยื่นสำเนาสัญญาของการเข้าร่วมค้า
สำเนาบัตรประจำตัวประชาชนของผู้ร่วมค้า และในกรณีที่ผู้ร่วมค้าฝ่ายใดเป็นบุคคลธรรมดาที่มีได้ถือสัญชาติไทย ก็ให้
ยื่นสำเนาหนังสือเดินทาง หรือถ้าผู้ร่วมค้าฝ่ายใดเป็นนิติบุคคล ให้ยื่นเอกสารตามที่ระบุไว้ใน (๑)

(๔) เอกสารอื่นตามที่หน่วยงานของรัฐกำหนด เช่น สำเนาใบทะเบียนพาณิชย์ สำเนาใบทะเบียนภาษีมูลค่าเพิ่มการ
ยื่นเอกสารแสดงคุณสมบัติตามวรรคหนึ่ง ให้ยื่นมาพร้อมกับการยื่นข้อเสนอตามวิธีการ ที่กำหนดในระเบียบนี้

(นายธีรพันธ์ ภูมิรัตนประพิณ)
ผอ.ขท.นครราชสีมาที่ ๒

เอกสารแนบท้ายเอกสารประกวดราคาอิเล็กทรอนิกส์ ข้อ ๑.๘

ภาคผนวก ๑

ตารางการจัดทำแผนการใช้วัสดุที่ผลิตภายในประเทศ

โครงการ

รายการวัสดุหรือครุภัณฑ์ที่ใช้ในโครงการ
แผนการใช้วัสดุที่ผลิตภายในประเทศ

ลำดับ	รายการ	หน่วย	ปริมาณ	ราคาต่อหน่วย (บาท)	เป็นเงิน (รวม)	วัสดุ ในประเทศ	วัสดุ ต่างประเทศ
๑	ปูนซีเมนต์						
๒	กระเบื้อง						
๓	ผ้าเพดาน						
๔	หลอดไฟ						
๕	โคมไฟ						
รวม					xxx	xxx	xxx
อัตรา (ร้อยละ)					๑๐๐	๗๐	๓๐

ลงชื่อ (คู่สัญญาฝ่ายผู้รับจ้าง)
()

๒๗

(นายธีรพันธ์ ภูมิรัตนประพิณ)
ผอ.ขท.นครราชสีมาที่ ๒

ตารางการจัดทำแผนการใช้เหล็กที่ผลิตภายในประเทศ

โครงการ

รายการพัสดุหรือครุภัณฑ์ที่ใช้ในโครงการ
แผนการใช้เหล็กที่ผลิตภายในประเทศ
ปริมาณเหล็กทั้งโครงการ xxx (ตัน)

ลำดับ	รายการ	หน่วย	ปริมาณ	เหล็ก ในประเทศ	เหล็ก ต่างประเทศ
๑	เหล็กเส้น	ตัน			
๒	เหล็กข้ออ	ตัน			
๓	เหล็กเส้นกรม	ตัน			
๔					
๕					
รวม			xxx	xxx	xxx
อัตรา (ร้อยละ)			๑๐๐	๙๐	๑๐

ลงชื่อ (คู่สัญญาฝ่ายผู้รับจ้าง)
()



(นายธีรพันธ์ ภูมิตนประพิน)
ผอ.ขท.นครราชสีมาที่ ๒

แบบหนังสือรับรองวงเงินสินเชื่อ

เลขที่.....

วันที่.....

เรื่อง รับรองวงเงินสินเชื่อ

ตามที่.....(ชื่อผู้ประกอบการ นิติบุคคล/บุคคลธรรมดา)..... เลขประจำตัว
ผู้เสียภาษีอากร/เลขประจำตัวประชาชน เลขที่.....จะขอเข้ารับการขึ้นทะเบียน
เป็นผู้ประกอบการงานก่อสร้าง ซึ่งตามหลักเกณฑ์และวิธีการคัดเลือกเป็นผู้ประกอบการงานก่อสร้าง
กำหนดให้ผู้ยื่นข้อเสนอต้องเสนอหนังสือรับรองวงเงินสินเชื่อ/จะเข้ายื่นข้อเสนอกับหน่วยงานของรัฐ
ซึ่งเงื่อนไขการยื่นข้อเสนอกรณีที่ยื่นข้อเสนอไม่มีมูลค่าสุทธิของกิจการหรือทุนจดทะเบียน หรือมีแต่ไม่เพียงพอ
ที่จะเข้ายื่นข้อเสนอ ผู้ยื่นข้อเสนอต้องขอวงเงินสินเชื่อจากรธนาคาร โดยต้องมีวงเงินสินเชื่อ ๑ ใน ๔ ของมูลค่า
งบประมาณของโครงการหรือรายการที่ยื่นข้อเสนอในแต่ละครั้ง จึงมีความประสงค์ให้ธนาคาร.....
(ชื่อธนาคาร).....รับรองวงเงินสินเชื่อ เพื่อประกอบการพิจารณาด้วย นั้น

.....(ชื่อธนาคาร).....ขอรับรองว่า.....(ชื่อผู้ประกอบการ นิติบุคคล/
บุคคลธรรมดา).....มีวงเงินทุนหมุนเวียนในวงเงินไม่ต่ำกว่า..... บาท
(.....จำนวนเงินเป็นอักษร.....) และยินดีให้วงเงินสินเชื่อภายในวงเงิน..... บาท
(.....จำนวนเงินเป็นอักษร.....)

ขอแสดงความนับถือ

.....
.....(ชื่อผู้ลงนาม).....
.....(ชื่อธนาคาร).....

(นายธีรพันธ์ ภูมิรัตนประพิณ)
ผอ.ขท.นครราชสีมาที่ ๒

แบบหนังสือรับรองวงเงินสินเชื่ออิเล็กทรอนิกส์

เลขที่.....

วันที่.....

เรื่อง รับรองวงเงินสินเชื่อ

ตามที่..... (ชื่อผู้ประกอบการ นิติบุคคล/บุคคลธรรมดา)..... เลขประจำตัว
ผู้เสียภาษีอากร/เลขประจำตัวประชาชน เลขที่..... จะขอเข้ารับการขึ้นทะเบียน
เป็นผู้ประกอบการงานก่อสร้าง ซึ่งตามหลักเกณฑ์และวิธีการคัดเลือกเป็นผู้ประกอบการงานก่อสร้าง
กำหนดให้ผู้ยื่นข้อเสนอต้องเสนอหนังสือรับรองวงเงินสินเชื่อ/จะเข้ายื่นข้อเสนอกับหน่วยงานของรัฐ
จึงเงื่อนไขการยื่นข้อเสนอกรณีที่ยื่นข้อเสนอไม่มีมูลค่าสุทธิของกิจการหรือทุนจดทะเบียน หรือมีแต่ไม่เพียงพอ
ที่จะเข้ายื่นข้อเสนอ ผู้ยื่นข้อเสนอต้องขอวงเงินสินเชื่อจากธนาคาร โดยต้องมีวงเงินสินเชื่อ ๓ ใน ๔ ของมูลค่า
งบประมาณของโครงการหรือรายการที่ยื่นข้อเสนอในแต่ละครั้ง จึงมีความประสงค์ให้ธนาคาร.....
(ชื่อธนาคาร)..... รับรองวงเงินสินเชื่อ เพื่อประกอบการพิจารณาด้วย นั้น

..... (ชื่อธนาคาร)..... ขอรับรองว่า..... (ชื่อผู้ประกอบการ นิติบุคคล/
บุคคลธรรมดา)..... มีวงเงินทุนหมุนเวียนในวงเงินไม่ต่ำกว่า..... บาท
(.....จำนวนเงินเป็นอักษร.....) และยินดีให้วงเงินสินเชื่อภายในวงเงิน..... บาท
(.....จำนวนเงินเป็นอักษร.....)

ขอแสดงความนับถือ

.....(ชื่อธนาคาร).....

**** เอกสารฉบับนี้จัดพิมพ์โดยระบบอิเล็กทรอนิกส์ ****

๒๕๖๗

(นายธีรพันธ์ ภูมิรัตนประพิณ)
ผ.ขท.นครราชสีมาที่ ๒

ตัวอย่างแบบการจัดทำแผนการทำงาน

ที่	รายการ	หน่วย	ปริมาณงาน	ราคาต่อหน่วย	เป็นเงิน	%
1	งานวัดและสำรวจ					
	ขุดดิน	ลบ.ม.				
	ถมดิน	ลบ.ม.				
	งานวัดทาง	ตร.กม.				
2	ขุดดิน	ลบ.ม.				
	ถมดิน	ลบ.ม.				
					5,721	0%

1	2	3	4	5	6	7	8
เดือน...	เดือน...	เดือน...	เดือน...	เดือน...	เดือน...	เดือน...	เดือน...

Money							
Acc Money							
% PLAN							
% ACC PLAN							
% ACTUAL							
% ACC ACTUAL							
% ACC DIFF							
% PLAN/2							
% PLAN/2 DEF							

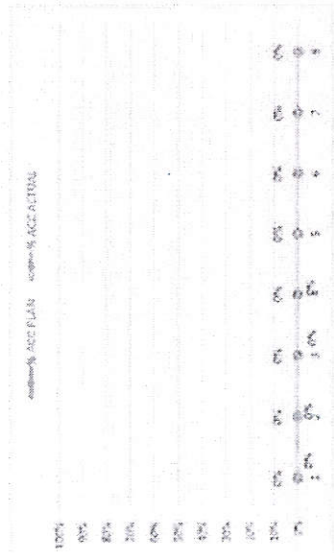

หมายเหตุ: 1) กรณีตัวอย่าง กำหนดระยะเวลาการก่อสร้างตามแผนค่าเงินบาทที่สัญญา จำนวน 8 เดือน

2) หมายถึง ระยะเวลาการก่อสร้างตามแผนค่าเงินบาทและระยะเวลาการก่อสร้าง เช่น งานก่อสร้างตึก 4 เดือน (ไม่รวมระยะเวลาการก่อสร้างเชิงวิศวกรรม)

3) หมายถึง ระยะเวลาการก่อสร้างที่ผู้รับจ้างต้องดำเนินการก่อสร้างตามแผนงานประจำเดือนของโครงการก่อสร้าง ซึ่งทั้งระยะเวลาการก่อสร้าง คิดเป็น 100 %

4) มูลค่างานที่ระบายนการ กำหนดจากยอดระบายนเงินตามสัญญาจ้างงานของโครงการ

5) ระยะเวลาของแผนค่าเงินบาท กำหนดจากมูลค่าของงานตามแผนค่าเงินบาท เมื่อเทียบกับมูลค่าของงานจริง

Bob
(นายธีรพันธ์ ภูมิตนประพัฒน์)
ผอ.ชท.นครราชสีมาที่ ๒

ตัวอย่างวิธีการจัดทำแผนการทำงาน

ที่	รายการ	หน่วย	ปริมาณงาน	ราคาต่อหน่วย	เป็นเงิน	%
1	งานก่อสร้าง	a1	100	5,000	500,000	16%
		a2	120	2,000	240,000	8%
2	งานสำรวจ	b1	600	2,000	800,000	26%
		b2	300	5,000	1,500,000	49%
		รวม			3,040,000	100%

	1	2	3	4	5	6	7	8	9
ส.ค.	25								
พ.ย.		25							
ธ.ค.			25						
ม.ค.				25					
ก.พ.					25				
มี.ค.						20			
เม.ย.							20		
พ.ค.								20	
มิ.ย.									20
ก.ค.									
ส.ค.									

Money
AccMoney
% PLAN
% ACC PLAN
% ACTUAL
% ACC ACTUAL
% ACC DIFF
% PLAN/2
% PLAN/2 DIFF

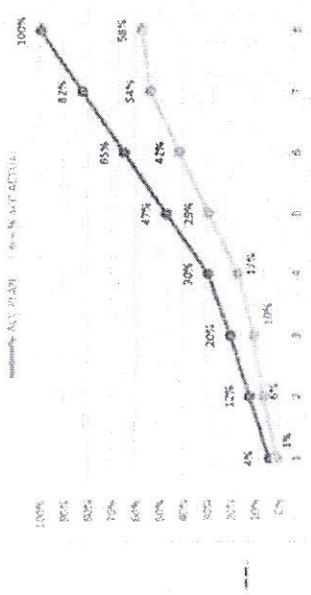

- หมายเหตุ:
- 1) วิธีใช้วิธีการกำหนดระยะเวลาการก่อสร้างตามแผนดำเนินงานที่สัญญา จำนวน 8 เดือน
 - 2) หมายถึง ระยะเวลาก่อสร้างตามแผนดำเนินงานของคณะรายการก่อสร้าง เช่น 1. งานก่อสร้างเริ่มเดิม กำหนดระยะเวลาก่อสร้าง 5 เดือน
 - 3) หมายถึง ระยะเวลาที่ผู้รับจ้างต้องดำเนินการก่อสร้างตามแผนงานประจำเดือนของแต่ละรายการก่อสร้าง ซึ่งแต่ละรายการก่อสร้าง คิดเป็นร้อยละ 100 ตามตัวอย่าง งานร้อยละ 100 ของรายการนี้
 - 4) มูลค่างานแต่ละรายการ จำนวนจากร้อยละตามแผนงานเทียบกับมูลค่างานของแต่ละรายการ
 - 5) ระยะเวลาแผนดำเนินงาน จำนวนจากมูลค่าของงานตามแผนดำเนินงาน เมื่อเทียบกับมูลค่าของงานทั้งโครงการ

(นายธีพันธ์ ภูมิรัตนประพัฒน์)
ผอ.ขท.นครราชสีมาที่ ๒

(Handwritten signature)

ตัวอย่างการคำนวณและการเปรียบเทียบการดำเนินงาน กรณีระยะเวลาไม่เกิน 1 ปี

ปี	จำนวน	ราคาต่อหน่วย	เงินลงทุน	%	ระยะเวลาเงิน 1 ปี 2								ปีงบประมาณ																																																																																																																																																																																																																																																																																																																																																																																																																																																																																																																																																																																																																																																																																																																																																																																																																																																																	
					เดือนที่ 1	เดือนที่ 2	เดือนที่ 3	เดือนที่ 4	เดือนที่ 5	เดือนที่ 6	เดือนที่ 7	เดือนที่ 8																																																																																																																																																																																																																																																																																																																																																																																																																																																																																																																																																																																																																																																																																																																																																																																																																																																																		
1	จำนวน	หน่วย	ปริมาณงาน	ราคาต่อหน่วย	เงินลงทุน	%	ค.ค.	พ.ย.	ธ.ค.	ม.ค.	ก.พ.	มี.ค.	เม.ย.	พ.ค.	ค.ค.	ก.ค.																																																																																																																																																																																																																																																																																																																																																																																																																																																																																																																																																																																																																																																																																																																																																																																																																																																														
1	จำนวน	หน่วย	ปริมาณงาน	ราคาต่อหน่วย	เงินลงทุน	%	20	20	20	20	20	20	20	20	20	20																																																																																																																																																																																																																																																																																																																																																																																																																																																																																																																																																																																																																																																																																																																																																																																																																																																														
2	จำนวน	หน่วย	ปริมาณงาน	ราคาต่อหน่วย	เงินลงทุน	%	50	50	30	15	20	15	20	25	25	25																																																																																																																																																																																																																																																																																																																																																																																																																																																																																																																																																																																																																																																																																																																																																																																																																																																														
					$(500,000 \times 20) = 100,000$ $\frac{100}{100} = 100\%$																																																																																																																																																																																																																																																																																																																																																																																																																																																																																																																																																																																																																																																																																																																																																																																																																																																																									
					$\frac{100,000}{3,040,000} \times 100 = 3.29\%$																																																																																																																																																																																																																																																																																																																																																																																																																																																																																																																																																																																																																																																																																																																																																																																																																																																																									
					<table border="1"> <thead> <tr> <th>Money</th> <th>AccMoney</th> <th>% PLAN</th> <th>% ACC PLAN</th> <th>% ACTUAL</th> <th>% ACC ACTUAL</th> <th>% ACC DIFF</th> </tr> </thead> <tbody> <tr> <td>100,000</td> <td>220,000</td> <td>3.29%</td> <td>10.53%</td> <td>5.07%</td> <td>0.66%</td> <td>2.43%</td> </tr> <tr> <td>100,000</td> <td>340,000</td> <td>7.24%</td> <td>17.76%</td> <td>5.62%</td> <td>1.72%</td> <td>4.09%</td> </tr> <tr> <td>220,000</td> <td>410,000</td> <td>13.09%</td> <td>25.60%</td> <td>5.07%</td> <td>1.41%</td> <td>10.59%</td> </tr> <tr> <td>410,000</td> <td>465,000</td> <td>18.22%</td> <td>38.49%</td> <td>6.48%</td> <td>2.85%</td> <td>19.57%</td> </tr> <tr> <td>535,000</td> <td>535,000</td> <td>23.35%</td> <td>50.00%</td> <td>7.24%</td> <td>4.14%</td> <td>24.80%</td> </tr> <tr> <td>665,000</td> <td>665,000</td> <td>28.48%</td> <td>61.67%</td> <td>8.41%</td> <td>5.57%</td> <td>29.99%</td> </tr> <tr> <td>800,000</td> <td>800,000</td> <td>33.61%</td> <td>73.33%</td> <td>9.24%</td> <td>6.99%</td> <td>35.17%</td> </tr> <tr> <td>935,000</td> <td>935,000</td> <td>38.74%</td> <td>85.00%</td> <td>10.07%</td> <td>8.41%</td> <td>40.35%</td> </tr> <tr> <td>1,070,000</td> <td>1,070,000</td> <td>43.87%</td> <td>96.67%</td> <td>10.90%</td> <td>9.83%</td> <td>45.53%</td> </tr> <tr> <td>1,200,000</td> <td>1,200,000</td> <td>49.00%</td> <td>108.33%</td> <td>11.73%</td> <td>11.25%</td> <td>50.71%</td> </tr> <tr> <td>1,335,000</td> <td>1,335,000</td> <td>54.13%</td> <td>120.00%</td> <td>12.56%</td> <td>12.67%</td> <td>55.89%</td> </tr> <tr> <td>1,470,000</td> <td>1,470,000</td> <td>59.26%</td> <td>131.67%</td> <td>13.39%</td> <td>14.09%</td> <td>61.07%</td> </tr> <tr> <td>1,605,000</td> <td>1,605,000</td> <td>64.39%</td> <td>143.33%</td> <td>14.22%</td> <td>15.51%</td> <td>66.25%</td> </tr> <tr> <td>1,740,000</td> <td>1,740,000</td> <td>69.52%</td> <td>155.00%</td> <td>15.05%</td> <td>16.93%</td> <td>71.43%</td> </tr> <tr> <td>1,875,000</td> <td>1,875,000</td> <td>74.65%</td> <td>166.67%</td> <td>15.88%</td> <td>18.35%</td> <td>76.61%</td> </tr> <tr> <td>2,010,000</td> <td>2,010,000</td> <td>79.78%</td> <td>178.33%</td> <td>16.71%</td> <td>19.77%</td> <td>81.79%</td> </tr> <tr> <td>2,145,000</td> <td>2,145,000</td> <td>84.91%</td> <td>190.00%</td> <td>17.54%</td> <td>21.19%</td> <td>86.97%</td> </tr> <tr> <td>2,280,000</td> <td>2,280,000</td> <td>90.04%</td> <td>201.67%</td> <td>18.37%</td> <td>22.61%</td> <td>92.15%</td> </tr> <tr> <td>2,415,000</td> <td>2,415,000</td> <td>95.17%</td> <td>213.33%</td> <td>19.20%</td> <td>24.03%</td> <td>97.33%</td> </tr> <tr> <td>2,550,000</td> <td>2,550,000</td> <td>100.30%</td> <td>225.00%</td> <td>20.03%</td> <td>25.45%</td> <td>102.51%</td> </tr> <tr> <td>2,685,000</td> <td>2,685,000</td> <td>105.43%</td> <td>236.67%</td> <td>20.86%</td> <td>26.87%</td> <td>107.69%</td> </tr> <tr> <td>2,820,000</td> <td>2,820,000</td> <td>110.56%</td> <td>248.33%</td> <td>21.69%</td> <td>28.29%</td> <td>112.87%</td> </tr> <tr> <td>2,955,000</td> <td>2,955,000</td> <td>115.69%</td> <td>260.00%</td> <td>22.52%</td> <td>29.71%</td> <td>118.05%</td> </tr> <tr> <td>3,090,000</td> <td>3,090,000</td> <td>120.82%</td> <td>271.67%</td> <td>23.35%</td> <td>31.13%</td> <td>123.23%</td> </tr> <tr> <td>3,225,000</td> <td>3,225,000</td> <td>125.95%</td> <td>283.33%</td> <td>24.18%</td> <td>32.55%</td> <td>128.41%</td> </tr> <tr> <td>3,360,000</td> <td>3,360,000</td> <td>131.08%</td> <td>295.00%</td> <td>25.01%</td> <td>33.97%</td> <td>133.59%</td> </tr> <tr> <td>3,495,000</td> <td>3,495,000</td> <td>136.21%</td> <td>306.67%</td> <td>25.84%</td> <td>35.39%</td> <td>138.77%</td> </tr> <tr> <td>3,630,000</td> <td>3,630,000</td> <td>141.34%</td> <td>318.33%</td> <td>26.67%</td> <td>36.81%</td> <td>143.95%</td> </tr> <tr> <td>3,765,000</td> <td>3,765,000</td> <td>146.47%</td> <td>330.00%</td> <td>27.50%</td> <td>38.23%</td> <td>149.13%</td> </tr> <tr> <td>3,900,000</td> <td>3,900,000</td> <td>151.60%</td> <td>341.67%</td> <td>28.33%</td> <td>39.65%</td> <td>154.31%</td> </tr> <tr> <td>4,035,000</td> <td>4,035,000</td> <td>156.73%</td> <td>353.33%</td> <td>29.16%</td> <td>41.07%</td> <td>159.49%</td> </tr> <tr> <td>4,170,000</td> <td>4,170,000</td> <td>161.86%</td> <td>365.00%</td> <td>30.00%</td> <td>42.49%</td> <td>164.67%</td> </tr> <tr> <td>4,305,000</td> <td>4,305,000</td> <td>166.99%</td> <td>376.67%</td> <td>30.83%</td> <td>43.91%</td> <td>169.85%</td> </tr> <tr> <td>4,440,000</td> <td>4,440,000</td> <td>172.12%</td> <td>388.33%</td> <td>31.66%</td> <td>45.33%</td> <td>175.03%</td> </tr> <tr> <td>4,575,000</td> <td>4,575,000</td> <td>177.25%</td> <td>400.00%</td> <td>32.50%</td> <td>46.75%</td> <td>180.21%</td> </tr> <tr> <td>4,710,000</td> <td>4,710,000</td> <td>182.38%</td> <td>411.67%</td> <td>33.33%</td> <td>48.17%</td> <td>185.39%</td> </tr> <tr> <td>4,845,000</td> <td>4,845,000</td> <td>187.51%</td> <td>423.33%</td> <td>34.16%</td> <td>49.59%</td> <td>190.57%</td> </tr> <tr> <td>4,980,000</td> <td>4,980,000</td> <td>192.64%</td> <td>435.00%</td> <td>35.00%</td> <td>51.01%</td> <td>195.75%</td> </tr> <tr> <td>5,115,000</td> <td>5,115,000</td> <td>197.77%</td> <td>446.67%</td> <td>35.83%</td> <td>52.43%</td> <td>200.93%</td> </tr> <tr> <td>5,250,000</td> <td>5,250,000</td> <td>202.90%</td> <td>458.33%</td> <td>36.66%</td> <td>53.85%</td> <td>206.11%</td> </tr> <tr> <td>5,385,000</td> <td>5,385,000</td> <td>208.03%</td> <td>470.00%</td> <td>37.50%</td> <td>55.27%</td> <td>211.29%</td> </tr> <tr> <td>5,520,000</td> <td>5,520,000</td> <td>213.16%</td> <td>481.67%</td> <td>38.33%</td> <td>56.69%</td> <td>216.47%</td> </tr> <tr> <td>5,655,000</td> <td>5,655,000</td> <td>218.29%</td> <td>493.33%</td> <td>39.16%</td> <td>58.11%</td> <td>221.65%</td> </tr> <tr> <td>5,790,000</td> <td>5,790,000</td> <td>223.42%</td> <td>505.00%</td> <td>40.00%</td> <td>59.53%</td> <td>226.83%</td> </tr> <tr> <td>5,925,000</td> <td>5,925,000</td> <td>228.55%</td> <td>516.67%</td> <td>40.83%</td> <td>60.95%</td> <td>232.01%</td> </tr> <tr> <td>6,060,000</td> <td>6,060,000</td> <td>233.68%</td> <td>528.33%</td> <td>41.66%</td> <td>62.37%</td> <td>237.19%</td> </tr> <tr> <td>6,195,000</td> <td>6,195,000</td> <td>238.81%</td> <td>540.00%</td> <td>42.50%</td> <td>63.79%</td> <td>242.37%</td> </tr> <tr> <td>6,330,000</td> <td>6,330,000</td> <td>243.94%</td> <td>551.67%</td> <td>43.33%</td> <td>65.21%</td> <td>247.55%</td> </tr> <tr> <td>6,465,000</td> <td>6,465,000</td> <td>249.07%</td> <td>563.33%</td> <td>44.16%</td> <td>66.63%</td> <td>252.73%</td> </tr> <tr> <td>6,600,000</td> <td>6,600,000</td> <td>254.20%</td> <td>575.00%</td> <td>45.00%</td> <td>68.05%</td> <td>257.91%</td> </tr> <tr> <td>6,735,000</td> <td>6,735,000</td> <td>259.33%</td> <td>586.67%</td> <td>45.83%</td> <td>69.47%</td> <td>263.09%</td> </tr> <tr> <td>6,870,000</td> <td>6,870,000</td> <td>264.46%</td> <td>598.33%</td> <td>46.66%</td> <td>70.89%</td> <td>268.27%</td> </tr> <tr> <td>7,005,000</td> <td>7,005,000</td> <td>269.59%</td> <td>610.00%</td> <td>47.50%</td> <td>72.31%</td> <td>273.45%</td> </tr> <tr> <td>7,140,000</td> <td>7,140,000</td> <td>274.72%</td> <td>621.67%</td> <td>48.33%</td> <td>73.73%</td> <td>278.63%</td> </tr> <tr> <td>7,275,000</td> <td>7,275,000</td> <td>279.85%</td> <td>633.33%</td> <td>49.16%</td> <td>75.15%</td> <td>283.81%</td> </tr> <tr> <td>7,410,000</td> <td>7,410,000</td> <td>284.98%</td> <td>645.00%</td> <td>50.00%</td> <td>76.57%</td> <td>288.99%</td> </tr> <tr> <td>7,545,000</td> <td>7,545,000</td> <td>290.11%</td> <td>656.67%</td> <td>50.83%</td> <td>77.99%</td> <td>294.17%</td> </tr> <tr> <td>7,680,000</td> <td>7,680,000</td> <td>295.24%</td> <td>668.33%</td> <td>51.66%</td> <td>79.41%</td> <td>299.35%</td> </tr> <tr> <td>7,815,000</td> <td>7,815,000</td> <td>300.37%</td> <td>680.00%</td> <td>52.50%</td> <td>80.83%</td> <td>304.53%</td> </tr> <tr> <td>7,950,000</td> <td>7,950,000</td> <td>305.50%</td> <td>691.67%</td> <td>53.33%</td> <td>82.25%</td> <td>309.71%</td> </tr> <tr> <td>8,085,000</td> <td>8,085,000</td> <td>310.63%</td> <td>703.33%</td> <td>54.16%</td> <td>83.67%</td> <td>314.89%</td> </tr> <tr> <td>8,220,000</td> <td>8,220,000</td> <td>315.76%</td> <td>715.00%</td> <td>55.00%</td> <td>85.09%</td> <td>320.07%</td> </tr> <tr> <td>8,355,000</td> <td>8,355,000</td> <td>320.89%</td> <td>726.67%</td> <td>55.83%</td> <td>86.51%</td> <td>325.25%</td> </tr> <tr> <td>8,490,000</td> <td>8,490,000</td> <td>326.02%</td> <td>738.33%</td> <td>56.66%</td> <td>87.93%</td> <td>330.43%</td> </tr> <tr> <td>8,625,000</td> <td>8,625,000</td> <td>331.15%</td> <td>750.00%</td> <td>57.50%</td> <td>89.35%</td> <td>335.61%</td> </tr> <tr> <td>8,760,000</td> <td>8,760,000</td> <td>336.28%</td> <td>761.67%</td> <td>58.33%</td> <td>90.77%</td> <td>340.79%</td> </tr> <tr> <td>8,895,000</td> <td>8,895,000</td> <td>341.41%</td> <td>773.33%</td> <td>59.16%</td> <td>92.19%</td> <td>345.97%</td> </tr> <tr> <td>9,030,000</td> <td>9,030,000</td> <td>346.54%</td> <td>785.00%</td> <td>60.00%</td> <td>93.61%</td> <td>351.15%</td> </tr> <tr> <td>9,165,000</td> <td>9,165,000</td> <td>351.67%</td> <td>796.67%</td> <td>60.83%</td> <td>95.03%</td> <td>356.33%</td> </tr> <tr> <td>9,300,000</td> <td>9,300,000</td> <td>356.80%</td> <td>808.33%</td> <td>61.66%</td> <td>96.45%</td> <td>361.51%</td> </tr> <tr> <td>9,435,000</td> <td>9,435,000</td> <td>361.93%</td> <td>820.00%</td> <td>62.50%</td> <td>97.87%</td> <td>366.69%</td> </tr> <tr> <td>9,570,000</td> <td>9,570,000</td> <td>367.06%</td> <td>831.67%</td> <td>63.33%</td> <td>99.29%</td> <td>371.87%</td> </tr> <tr> <td>9,705,000</td> <td>9,705,000</td> <td>372.19%</td> <td>843.33%</td> <td>64.16%</td> <td>100.71%</td> <td>377.05%</td> </tr> <tr> <td>9,840,000</td> <td>9,840,000</td> <td>377.32%</td> <td>855.00%</td> <td>65.00%</td> <td>102.13%</td> <td>382.23%</td> </tr> <tr> <td>9,975,000</td> <td>9,975,000</td> <td>382.45%</td> <td>866.67%</td> <td>65.83%</td> <td>103.55%</td> <td>387.41%</td> </tr> <tr> <td>10,110,000</td> <td>10,110,000</td> <td>387.58%</td> <td>878.33%</td> <td>66.66%</td> <td>104.97%</td> <td>392.59%</td> </tr> <tr> <td>10,245,000</td> <td>10,245,000</td> <td>392.71%</td> <td>890.00%</td> <td>67.50%</td> <td>106.39%</td> <td>397.77%</td> </tr> <tr> <td>10,380,000</td> <td>10,380,000</td> <td>397.84%</td> <td>901.67%</td> <td>68.33%</td> <td>107.81%</td> <td>402.95%</td> </tr> <tr> <td>10,515,000</td> <td>10,515,000</td> <td>402.97%</td> <td>913.33%</td> <td>69.16%</td> <td>109.23%</td> <td>408.13%</td> </tr> <tr> <td>10,650,000</td> <td>10,650,000</td> <td>408.10%</td> <td>925.00%</td> <td>70.00%</td> <td>110.65%</td> <td>413.31%</td> </tr> <tr> <td>10,785,000</td> <td>10,785,000</td> <td>413.23%</td> <td>936.67%</td> <td>70.83%</td> <td>112.07%</td> <td>418.49%</td> </tr> <tr> <td>10,920,000</td> <td>10,920,000</td> <td>418.36%</td> <td>948.33%</td> <td>71.66%</td> <td>113.49%</td> <td>423.67%</td> </tr> <tr> <td>11,055,000</td> <td>11,055,000</td> <td>423.49%</td> <td>960.00%</td> <td>72.50%</td> <td>114.91%</td> <td>428.85%</td> </tr> <tr> <td>11,190,000</td> <td>11,190,000</td> <td>428.62%</td> <td>971.67%</td> <td>73.33%</td> <td>116.33%</td> <td>434.03%</td> </tr> <tr> <td>11,325,000</td> <td>11,325,000</td> <td>433.75%</td> <td>983.33%</td> <td>74.16%</td> <td>117.75%</td> <td>439.21%</td> </tr> <tr> <td>11,460,000</td> <td>11,460,000</td> <td>438.88%</td> <td>995.00%</td> <td>75.00%</td> <td>119.17%</td> <td>444.39%</td> </tr> <tr> <td>11,595,000</td> <td>11,595,000</td> <td>444.01%</td> <td>1,006.67%</td> <td>75.83%</td> <td>120.59%</td> <td>449.57%</td> </tr> <tr> <td>11,730,000</td> <td>11,730,000</td> <td>449.14%</td> <td>1,018.33%</td> <td>76.66%</td> <td>122.01%</td> <td>454.75%</td> </tr> <tr> <td>11,865,000</td> <td>11,865,000</td> <td>454.27%</td> <td>1,030.00%</td> <td>77.50%</td> <td>123.43%</td> <td>459.93%</td> </tr> <tr> <td>12,000,000</td> <td>12,000,000</td> <td>459.40%</td> <td>1,041.67%</td> <td>78.33%</td> <td>124.85%</td> <td>465.11%</td> </tr> <tr> <td>12,135,000</td> <td>12,135,000</td> <td>464.53%</td> <td>1,053.33%</td> <td>79.16%</td> <td>126.27%</td> <td>470.29%</td> </tr> <tr> <td>12,270,000</td> <td>12,270,000</td> <td>469.66%</td> <td>1,065.00%</td> <td>80.00%</td> <td>127.69%</td> <td>475.47%</td> </tr> <tr> <td>12,405,000</td> <td>12,405,000</td> <td>474.79%</td> <td>1,076.67%</td> <td>80.83%</td> <td>129.11%</td> <td>480.65%</td> </tr> <tr> <td>12,540,000</td> <td>12,540,000</td> <td>479.92%</td> <td>1,088.33%</td> <td>81.66%</td> <td>130.53%</td> <td>485.83%</td> </tr> <tr> <td>12,675,000</td> <td>12,675,000</td> <td>485.05%</td> <td>1,100.00%</td> <td>82.50%</td> <td>131.95%</td> <td>491.01%</td> </tr> <tr> <td>12,810,000</td> <td>12,810,000</td> <td>490.18%</td> <td>1,111.67%</td> <td>83.33%</td> <td>133.37%</td> <td>496.19%</td> </tr> <tr> <td>12,945,000</td> <td>12,945,000</td> <td>495.31%</td> <td>1,123.33%</td> <td>84.16%</td> <td>134.79%</td> <td>501.37%</td> </tr> <tr> <td>13,080,000</td> <td>13,080,000</td> <td>500.44%</td> <td>1,135.00%</td> <td>85.00%</td> <td>136.21%</td> <td>506.55%</td> </tr> <tr> <td>13,215,000</td> <td>13,215,000</td> <td>505.57%</td> <td>1,146.67%</td> <td>85.83%</td> <td>137.63%</td> <td>511.73%</td> </tr> <tr> <td>13,350,000</td> <td>13,350,000</td> <td>510.70%</td> <td>1,158.33%</td> <td>86.66%</td> <td>139.05%</td> <td>516.91%</td> </tr> <tr> <td>13,485,000</td> <td>13,485,000</td> <td>515.83%</td> <td>1,170.00%</td> <td>87.50%</td> <td>140.47%</td> <td>522.09%</td> </tr> <tr> <td>13,620,000</td> <td>13,620,000</td> <td>520.96%</td> <td>1,181.67%</td> <td>88.33%</td> <td>141.89%</td> <td>527.27%</td> </tr> <tr> <td>13,755,000</td> <td>13,755,000</td> <td>526.09%</td> <td>1,193.33%</td> <td>89.16%</td> <td>143.31%</td> <td>532.45%</td> </tr> <tr> <td>13,890,000</td> <td>13,890,000</td> <td>531.22%</td> <td>1,205.00%</td> <td>90.00%</td> <td>144.73%</td> <td>537.63%</td> </tr> <tr> <td>14,025,000</td> <td>14,025,000</td> <td>536.35%</td> <td>1,216.67%</td> <td>90.83%</td> <td>146.15%</td> <td>542.81%</td> </tr> <tr> <td>14,160,000</td> <td>14,160,000</td> <td>541.48%</td> <td>1,228.33%</td> <td>91.66%</td> <td>147.57%</td> <td>547.99%</td> </tr> <tr> <td>14,295,000</td> <td>14,295,000</td> <td>546.61%</td> <td>1,240.00%</td> <td>92.50%</td> <td>148.99%</td> <td>553.17%</td> </tr> <tr> <td>14,430,000</td> <td>14,430,000</td> <td>551.74%</td> <td>1,251.67%</td> <td>93.33%</td> <td>150.41%</td> <td>558.35%</td> </tr> <tr> <td>14,565,000</td> <td>14,565,000</td> <td>556.87%</td> <td>1,263.33%</td> <td>94.16%</td> <td>151.83%</td> <td>563.53%</td> </tr> <tr> <td>14,700,000</td> <td>14,700,000</td> <td>562.00%</td> <td>1,275.00%</td> <td>95.00%</td> <td>153.25%</td> <td>568.71%</td> </tr> <tr> <td>14,835,000</td> <td>14,835,000</td> <td>567.13%</td> <td>1,286.67%</td> <td>95.83%</td> <td>154.67%</td> <td>573.89%</td> </tr> <tr> <td>14,970,000</td> <td>14,970,000</td> <td>572.26%</td> <td>1,298.33%</td> <td>96.66%</td> <td>156.09%</td> <td>579.07%</td> </tr> <tr> <td>15,105,000</td> <td>15,105,000</td> <td>577.39%</td> <td>1,310.00%</td> <td>97.50%</td> <td>157.51%</td> <td>584.25%</td> </tr> <tr> <td>15,240,000</td> <td>15,240,000</td> <td>582.52%</td> <td>1,321.67%</td> <td>98.33%</td> <td>158.93%</td> <td>589.43%</td> </tr> <tr> <td>15,375,000</td> <td>15,375,000</td> <td>587.65%</td> <td>1,333.33%</td> <td>99.16%</td> <td>160.35%</td> <td>594.61%</td> </tr> <tr> <td>15,510,000</td> <td>15,510,000</td> <td>592.78%</td> <td>1,345.00%</td> <td>100.00%</td> <td>161.77%</td> <td>599.79%</td> </tr> <tr> <td>15,645,000</td> <td>15,645,000</td> <td>597.91%</td> <td>1,356.67%</td> <td>100.83%</td> <td>163.19%</td> <td>604.97%</td> </tr> <tr> <td>15,780,000</td> <td>15,780,000</td> <td>603.04%</td> <td>1,368.33%</td> <td>101.66%</td> <td>164.61%</td> </tr></tbody></table>										Money	AccMoney	% PLAN	% ACC PLAN	% ACTUAL	% ACC ACTUAL	% ACC DIFF	100,000	220,000	3.29%	10.53%	5.07%	0.66%	2.43%	100,000	340,000	7.24%	17.76%	5.62%	1.72%	4.09%	220,000	410,000	13.09%	25.60%	5.07%	1.41%	10.59%	410,000	465,000	18.22%	38.49%	6.48%	2.85%	19.57%	535,000	535,000	23.35%	50.00%	7.24%	4.14%	24.80%	665,000	665,000	28.48%	61.67%	8.41%	5.57%	29.99%	800,000	800,000	33.61%	73.33%	9.24%	6.99%	35.17%	935,000	935,000	38.74%	85.00%	10.07%	8.41%	40.35%	1,070,000	1,070,000	43.87%	96.67%	10.90%	9.83%	45.53%	1,200,000	1,200,000	49.00%	108.33%	11.73%	11.25%	50.71%	1,335,000	1,335,000	54.13%	120.00%	12.56%	12.67%	55.89%	1,470,000	1,470,000	59.26%	131.67%	13.39%	14.09%	61.07%	1,605,000	1,605,000	64.39%	143.33%	14.22%	15.51%	66.25%	1,740,000	1,740,000	69.52%	155.00%	15.05%	16.93%	71.43%	1,875,000	1,875,000	74.65%	166.67%	15.88%	18.35%	76.61%	2,010,000	2,010,000	79.78%	178.33%	16.71%	19.77%	81.79%	2,145,000	2,145,000	84.91%	190.00%	17.54%	21.19%	86.97%	2,280,000	2,280,000	90.04%	201.67%	18.37%	22.61%	92.15%	2,415,000	2,415,000	95.17%	213.33%	19.20%	24.03%	97.33%	2,550,000	2,550,000	100.30%	225.00%	20.03%	25.45%	102.51%	2,685,000	2,685,000	105.43%	236.67%	20.86%	26.87%	107.69%	2,820,000	2,820,000	110.56%	248.33%	21.69%	28.29%	112.87%	2,955,000	2,955,000	115.69%	260.00%	22.52%	29.71%	118.05%	3,090,000	3,090,000	120.82%	271.67%	23.35%	31.13%	123.23%	3,225,000	3,225,000	125.95%	283.33%	24.18%	32.55%	128.41%	3,360,000	3,360,000	131.08%	295.00%	25.01%	33.97%	133.59%	3,495,000	3,495,000	136.21%	306.67%	25.84%	35.39%	138.77%	3,630,000	3,630,000	141.34%	318.33%	26.67%	36.81%	143.95%	3,765,000	3,765,000	146.47%	330.00%	27.50%	38.23%	149.13%	3,900,000	3,900,000	151.60%	341.67%	28.33%	39.65%	154.31%	4,035,000	4,035,000	156.73%	353.33%	29.16%	41.07%	159.49%	4,170,000	4,170,000	161.86%	365.00%	30.00%	42.49%	164.67%	4,305,000	4,305,000	166.99%	376.67%	30.83%	43.91%	169.85%	4,440,000	4,440,000	172.12%	388.33%	31.66%	45.33%	175.03%	4,575,000	4,575,000	177.25%	400.00%	32.50%	46.75%	180.21%	4,710,000	4,710,000	182.38%	411.67%	33.33%	48.17%	185.39%	4,845,000	4,845,000	187.51%	423.33%	34.16%	49.59%	190.57%	4,980,000	4,980,000	192.64%	435.00%	35.00%	51.01%	195.75%	5,115,000	5,115,000	197.77%	446.67%	35.83%	52.43%	200.93%	5,250,000	5,250,000	202.90%	458.33%	36.66%	53.85%	206.11%	5,385,000	5,385,000	208.03%	470.00%	37.50%	55.27%	211.29%	5,520,000	5,520,000	213.16%	481.67%	38.33%	56.69%	216.47%	5,655,000	5,655,000	218.29%	493.33%	39.16%	58.11%	221.65%	5,790,000	5,790,000	223.42%	505.00%	40.00%	59.53%	226.83%	5,925,000	5,925,000	228.55%	516.67%	40.83%	60.95%	232.01%	6,060,000	6,060,000	233.68%	528.33%	41.66%	62.37%	237.19%	6,195,000	6,195,000	238.81%	540.00%	42.50%	63.79%	242.37%	6,330,000	6,330,000	243.94%	551.67%	43.33%	65.21%	247.55%	6,465,000	6,465,000	249.07%	563.33%	44.16%	66.63%	252.73%	6,600,000	6,600,000	254.20%	575.00%	45.00%	68.05%	257.91%	6,735,000	6,735,000	259.33%	586.67%	45.83%	69.47%	263.09%	6,870,000	6,870,000	264.46%	598.33%	46.66%	70.89%	268.27%	7,005,000	7,005,000	269.59%	610.00%	47.50%	72.31%	273.45%	7,140,000	7,140,000	274.72%	621.67%	48.33%	73.73%	278.63%	7,275,000	7,275,000	279.85%	633.33%	49.16%	75.15%	283.81%	7,410,000	7,410,000	284.98%	645.00%	50.00%	76.57%	288.99%	7,545,000	7,545,000	290.11%	656.67%	50.83%	77.99%	294.17%	7,680,000	7,680,000	295.24%	668.33%	51.66%	79.41%	299.35%	7,815,000	7,815,000	300.37%	680.00%	52.50%	80.83%	304.53%	7,950,000	7,950,000	305.50%	691.67%	53.33%	82.25%	309.71%	8,085,000	8,085,000	310.63%	703.33%	54.16%	83.67%	314.89%	8,220,000	8,220,000	315.76%	715.00%	55.00%	85.09%	320.07%	8,355,000	8,355,000	320.89%	726.67%	55.83%	86.51%	325.25%	8,490,000	8,490,000	326.02%	738.33%	56.66%	87.93%	330.43%	8,625,000	8,625,000	331.15%	750.00%	57.50%	89.35%	335.61%	8,760,000	8,760,000	336.28%	761.67%	58.33%	90.77%	340.79%	8,895,000	8,895,000	341.41%	773.33%	59.16%	92.19%	345.97%	9,030,000	9,030,000	346.54%	785.00%	60.00%	93.61%	351.15%	9,165,000	9,165,000	351.67%	796.67%	60.83%	95.03%	356.33%	9,300,000	9,300,000	356.80%	808.33%	61.66%	96.45%	361.51%	9,435,000	9,435,000	361.93%	820.00%	62.50%	97.87%	366.69%	9,570,000	9,570,000	367.06%	831.67%	63.33%	99.29%	371.87%	9,705,000	9,705,000	372.19%	843.33%	64.16%	100.71%	377.05%	9,840,000	9,840,000	377.32%	855.00%	65.00%	102.13%	382.23%	9,975,000	9,975,000	382.45%	866.67%	65.83%	103.55%	387.41%	10,110,000	10,110,000	387.58%	878.33%	66.66%	104.97%	392.59%	10,245,000	10,245,000	392.71%	890.00%	67.50%	106.39%	397.77%	10,380,000	10,380,000	397.84%	901.67%	68.33%	107.81%	402.95%	10,515,000	10,515,000	402.97%	913.33%	69.16%	109.23%	408.13%	10,650,000	10,650,000	408.10%	925.00%	70.00%	110.65%	413.31%	10,785,000	10,785,000	413.23%	936.67%	70.83%	112.07%	418.49%	10,920,000	10,920,000	418.36%	948.33%	71.66%	113.49%	423.67%	11,055,000	11,055,000	423.49%	960.00%	72.50%	114.91%	428.85%	11,190,000	11,190,000	428.62%	971.67%	73.33%	116.33%	434.03%	11,325,000	11,325,000	433.75%	983.33%	74.16%	117.75%	439.21%	11,460,000	11,460,000	438.88%	995.00%	75.00%	119.17%	444.39%	11,595,000	11,595,000	444.01%	1,006.67%	75.83%	120.59%	449.57%	11,730,000	11,730,000	449.14%	1,018.33%	76.66%	122.01%	454.75%	11,865,000	11,865,000	454.27%	1,030.00%	77.50%	123.43%	459.93%	12,000,000	12,000,000	459.40%	1,041.67%	78.33%	124.85%	465.11%	12,135,000	12,135,000	464.53%	1,053.33%	79.16%	126.27%	470.29%	12,270,000	12,270,000	469.66%	1,065.00%	80.00%	127.69%	475.47%	12,405,000	12,405,000	474.79%	1,076.67%	80.83%	129.11%	480.65%	12,540,000	12,540,000	479.92%	1,088.33%	81.66%	130.53%	485.83%	12,675,000	12,675,000	485.05%	1,100.00%	82.50%	131.95%	491.01%	12,810,000	12,810,000	490.18%	1,111.67%	83.33%	133.37%	496.19%	12,945,000	12,945,000	495.31%	1,123.33%	84.16%	134.79%	501.37%	13,080,000	13,080,000	500.44%	1,135.00%	85.00%	136.21%	506.55%	13,215,000	13,215,000	505.57%	1,146.67%	85.83%	137.63%	511.73%	13,350,000	13,350,000	510.70%	1,158.33%	86.66%	139.05%	516.91%	13,485,000	13,485,000	515.83%	1,170.00%	87.50%	140.47%	522.09%	13,620,000	13,620,000	520.96%	1,181.67%	88.33%	141.89%	527.27%	13,755,000	13,755,000	526.09%	1,193.33%	89.16%	143.31%	532.45%	13,890,000	13,890,000	531.22%	1,205.00%	90.00%	144.73%	537.63%	14,025,000	14,025,000	536.35%	1,216.67%	90.83%	146.15%	542.81%	14,160,000	14,160,000	541.48%	1,228.33%	91.66%	147.57%	547.99%	14,295,000	14,295,000	546.61%	1,240.00%	92.50%	148.99%	553.17%	14,430,000	14,430,000	551.74%	1,251.67%	93.33%	150.41%	558.35%	14,565,000	14,565,000	556.87%	1,263.33%	94.16%	151.83%	563.53%	14,700,000	14,700,000	562.00%	1,275.00%	95.00%	153.25%	568.71%	14,835,000	14,835,000	567.13%	1,286.67%	95.83%	154.67%	573.89%	14,970,000	14,970,000	572.26%	1,298.33%	96.66%	156.09%	579.07%	15,105,000	15,105,000	577.39%	1,310.00%	97.50%	157.51%	584.25%	15,240,000	15,240,000	582.52%	1,321.67%	98.33%	158.93%	589.43%	15,375,000	15,375,000	587.65%	1,333.33%	99.16%	160.35%	594.61%	15,510,000	15,510,000	592.78%	1,345.00%	100.00%	161.77%	599.79%	15,645,000	15,645,000	597.91%	1,356.67%	100.83%	163.19%	604.97%	15,780,000	15,780,000	603.04%	1,368.33%	101.66%	164.61%
Money	AccMoney	% PLAN	% ACC PLAN	% ACTUAL	% ACC ACTUAL	% ACC DIFF																																																																																																																																																																																																																																																																																																																																																																																																																																																																																																																																																																																																																																																																																																																																																																																																																																																																								
100,000	220,000	3.29%	10.53%	5.07%	0.66%	2.43%																																																																																																																																																																																																																																																																																																																																																																																																																																																																																																																																																																																																																																																																																																																																																																																																																																																																								
100,000	340,000	7.24%	17.76%	5.62%	1.72%	4.09%																																																																																																																																																																																																																																																																																																																																																																																																																																																																																																																																																																																																																																																																																																																																																																																																																																																																								
220,000	410,000	13.09%	25.60%	5.07%	1.41%	10.59%																																																																																																																																																																																																																																																																																																																																																																																																																																																																																																																																																																																																																																																																																																																																																																																																																																																																								
410,000	465,000	18.22%	38.49%	6.48%	2.85%	19.57%																																																																																																																																																																																																																																																																																																																																																																																																																																																																																																																																																																																																																																																																																																																																																																																																																																																																								
535,000	535,000	23.35%	50.00%	7.24%	4.14%	24.80%																																																																																																																																																																																																																																																																																																																																																																																																																																																																																																																																																																																																																																																																																																																																																																																																																																																																								
665,000	665,000	28.48%	61.67%	8.41%	5.57%	29.99%																																																																																																																																																																																																																																																																																																																																																																																																																																																																																																																																																																																																																																																																																																																																																																																																																																																																								
800,000	800,000	33.61%	73.33%	9.24%	6.99%	35.17%																																																																																																																																																																																																																																																																																																																																																																																																																																																																																																																																																																																																																																																																																																																																																																																																																																																																								
935,000	935,000	38.74%	85.00%	10.07%	8.41%	40.35%																																																																																																																																																																																																																																																																																																																																																																																																																																																																																																																																																																																																																																																																																																																																																																																																																																																																								
1,070,000	1,070,000	43.87%	96.67%	10.90%	9.83%	45.53%																																																																																																																																																																																																																																																																																																																																																																																																																																																																																																																																																																																																																																																																																																																																																																																																																																																																								
1,200,000	1,200,000	49.00%	108.33%	11.73%	11.25%	50.71%																																																																																																																																																																																																																																																																																																																																																																																																																																																																																																																																																																																																																																																																																																																																																																																																																																																																								
1,335,000	1,335,000	54.13%	120.00%	12.56%	12.67%	55.89%																																																																																																																																																																																																																																																																																																																																																																																																																																																																																																																																																																																																																																																																																																																																																																																																																																																																								
1,470,000	1,470,000	59.26%	131.67%	13.39%	14.09%	61.07%																																																																																																																																																																																																																																																																																																																																																																																																																																																																																																																																																																																																																																																																																																																																																																																																																																																																								
1,605,000	1,605,000	64.39%	143.33%	14.22%	15.51%	66.25%																																																																																																																																																																																																																																																																																																																																																																																																																																																																																																																																																																																																																																																																																																																																																																																																																																																																								
1,740,000	1,740,000	69.52%	155.00%	15.05%	16.93%	71.43%																																																																																																																																																																																																																																																																																																																																																																																																																																																																																																																																																																																																																																																																																																																																																																																																																																																																								
1,875,000	1,875,000	74.65%	166.67%	15.88%	18.35%	76.61%																																																																																																																																																																																																																																																																																																																																																																																																																																																																																																																																																																																																																																																																																																																																																																																																																																																																								
2,010,000	2,010,000	79.78%	178.33%	16.71%	19.77%	81.79%																																																																																																																																																																																																																																																																																																																																																																																																																																																																																																																																																																																																																																																																																																																																																																																																																																																																								
2,145,000	2,145,000	84.91%	190.00%	17.54%	21.19%	86.97%																																																																																																																																																																																																																																																																																																																																																																																																																																																																																																																																																																																																																																																																																																																																																																																																																																																																								
2,280,000	2,280,000	90.04%	201.67%	18.37%	22.61%	92.15%																																																																																																																																																																																																																																																																																																																																																																																																																																																																																																																																																																																																																																																																																																																																																																																																																																																																								
2,415,000	2,415,000	95.17%	213.33%	19.20%	24.03%	97.33%																																																																																																																																																																																																																																																																																																																																																																																																																																																																																																																																																																																																																																																																																																																																																																																																																																																																								
2,550,000	2,550,000	100.30%	225.00%	20.03%	25.45%	102.51%																																																																																																																																																																																																																																																																																																																																																																																																																																																																																																																																																																																																																																																																																																																																																																																																																																																																								
2,685,000	2,685,000	105.43%	236.67%	20.86%	26.87%	107.69%																																																																																																																																																																																																																																																																																																																																																																																																																																																																																																																																																																																																																																																																																																																																																																																																																																																																								
2,820,000	2,820,000	110.56%	248.33%	21.69%	28.29%	112.87%																																																																																																																																																																																																																																																																																																																																																																																																																																																																																																																																																																																																																																																																																																																																																																																																																																																																								
2,955,000	2,955,000	115.69%	260.00%	22.52%	29.71%	118.05%																																																																																																																																																																																																																																																																																																																																																																																																																																																																																																																																																																																																																																																																																																																																																																																																																																																																								
3,090,000	3,090,000	120.82%	271.67%	23.35%	31.13%	123.23%																																																																																																																																																																																																																																																																																																																																																																																																																																																																																																																																																																																																																																																																																																																																																																																																																																																																								
3,225,000	3,225,000	125.95%	283.33%	24.18%	32.55%	128.41%																																																																																																																																																																																																																																																																																																																																																																																																																																																																																																																																																																																																																																																																																																																																																																																																																																																																								
3,360,000	3,360,000	131.08%	295.00%	25.01%	33.97%	133.59%																																																																																																																																																																																																																																																																																																																																																																																																																																																																																																																																																																																																																																																																																																																																																																																																																																																																								
3,495,000	3,495,000	136.21%	306.67%	25.84%	35.39%	138.77%																																																																																																																																																																																																																																																																																																																																																																																																																																																																																																																																																																																																																																																																																																																																																																																																																																																																								
3,630,000	3,630,000	141.34%	318.33%	26.67%	36.81%	143.95%																																																																																																																																																																																																																																																																																																																																																																																																																																																																																																																																																																																																																																																																																																																																																																																																																																																																								
3,765,000	3,765,000	146.47%	330.00%	27.50%	38.23%	149.13%																																																																																																																																																																																																																																																																																																																																																																																																																																																																																																																																																																																																																																																																																																																																																																																																																																																																								
3,900,000	3,900,000	151.60%	341.67%	28.33%	39.65%	154.31%																																																																																																																																																																																																																																																																																																																																																																																																																																																																																																																																																																																																																																																																																																																																																																																																																																																																								
4,035,000	4,035,000	156.73%	353.33%	29.16%	41.07%	159.49%																																																																																																																																																																																																																																																																																																																																																																																																																																																																																																																																																																																																																																																																																																																																																																																																																																																																								
4,170,000	4,170,000	161.86%	365.00%	30.00%	42.49%	164.67%																																																																																																																																																																																																																																																																																																																																																																																																																																																																																																																																																																																																																																																																																																																																																																																																																																																																								
4,305,000	4,305,000	166.99%	376.67%	30.83%	43.91%	169.85%																																																																																																																																																																																																																																																																																																																																																																																																																																																																																																																																																																																																																																																																																																																																																																																																																																																																								
4,440,000	4,440,000	172.12%	388.33%	31.66%	45.33%	175.03%																																																																																																																																																																																																																																																																																																																																																																																																																																																																																																																																																																																																																																																																																																																																																																																																																																																																								
4,575,000	4,575,000	177.25%	400.00%	32.50%	46.75%	180.21%																																																																																																																																																																																																																																																																																																																																																																																																																																																																																																																																																																																																																																																																																																																																																																																																																																																																								
4,710,000	4,710,000	182.38%	411.67%	33.33%	48.17%	185.39%																																																																																																																																																																																																																																																																																																																																																																																																																																																																																																																																																																																																																																																																																																																																																																																																																																																																								
4,845,000	4,845,000	187.51%	423.33%	34.16%	49.59%	190.57%																																																																																																																																																																																																																																																																																																																																																																																																																																																																																																																																																																																																																																																																																																																																																																																																																																																																								
4,980,000	4,980,000	192.64%	435.00%	35.00%	51.01%	195.75%																																																																																																																																																																																																																																																																																																																																																																																																																																																																																																																																																																																																																																																																																																																																																																																																																																																																								
5,115,000	5,115,000	197.77%	446.67%	35.83%	52.43%	200.93%																																																																																																																																																																																																																																																																																																																																																																																																																																																																																																																																																																																																																																																																																																																																																																																																																																																																								
5,250,000	5,250,000	202.90%	458.33%	36.66%	53.85%	206.11%																																																																																																																																																																																																																																																																																																																																																																																																																																																																																																																																																																																																																																																																																																																																																																																																																																																																								
5,385,000	5,385,000	208.03%	470.00%	37.50%	55.27%	211.29%																																																																																																																																																																																																																																																																																																																																																																																																																																																																																																																																																																																																																																																																																																																																																																																																																																																																								
5,520,000	5,520,000	213.16%	481.67%	38.33%	56.69%	216.47%																																																																																																																																																																																																																																																																																																																																																																																																																																																																																																																																																																																																																																																																																																																																																																																																																																																																								
5,655,000	5,655,000	218.29%	493.33%	39.16%	58.11%	221.65%																																																																																																																																																																																																																																																																																																																																																																																																																																																																																																																																																																																																																																																																																																																																																																																																																																																																								
5,790,000	5,790,000	223.42%	505.00%	40.00%	59.53%	226.83%																																																																																																																																																																																																																																																																																																																																																																																																																																																																																																																																																																																																																																																																																																																																																																																																																																																																								
5,925,000	5,925,000	228.55%	516.67%	40.83%	60.95%	232.01%																																																																																																																																																																																																																																																																																																																																																																																																																																																																																																																																																																																																																																																																																																																																																																																																																																																																								
6,060,000	6,060,000	233.68%	528.33%	41.66%	62.37%	237.19%																																																																																																																																																																																																																																																																																																																																																																																																																																																																																																																																																																																																																																																																																																																																																																																																																																																																								
6,195,000	6,195,000	238.81%	540.00%	42.50%	63.79%	242.37%																																																																																																																																																																																																																																																																																																																																																																																																																																																																																																																																																																																																																																																																																																																																																																																																																																																																								
6,330,000	6,330,000	243.94%	551.67%	43.33%	65.21%	247.55%																																																																																																																																																																																																																																																																																																																																																																																																																																																																																																																																																																																																																																																																																																																																																																																																																																																																								
6,465,000	6,465,000	249.07%	563.33%	44.16%	66.63%	252.73%																																																																																																																																																																																																																																																																																																																																																																																																																																																																																																																																																																																																																																																																																																																																																																																																																																																																								
6,600,000	6,600,000	254.20%	575.00%	45.00%	68.05%	257.91%																																																																																																																																																																																																																																																																																																																																																																																																																																																																																																																																																																																																																																																																																																																																																																																																																																																																								
6,735,000	6,735,000	259.33%	586.67%	45.83%	69.47%	263.09%																																																																																																																																																																																																																																																																																																																																																																																																																																																																																																																																																																																																																																																																																																																																																																																																																																																																								
6,870,000	6,870,000	264.46%	598.33%	46.66%	70.89%	268.27%																																																																																																																																																																																																																																																																																																																																																																																																																																																																																																																																																																																																																																																																																																																																																																																																																																																																								
7,005,000	7,005,000	269.59%	610.00%	47.50%	72.31%	273.45%																																																																																																																																																																																																																																																																																																																																																																																																																																																																																																																																																																																																																																																																																																																																																																																																																																																																								
7,140,000	7,140,000	274.72%	621.67%	48.33%	73.73%	278.63%																																																																																																																																																																																																																																																																																																																																																																																																																																																																																																																																																																																																																																																																																																																																																																																																																																																																								
7,275,000	7,275,000	279.85%	633.33%	49.16%	75.15%	283.81%																																																																																																																																																																																																																																																																																																																																																																																																																																																																																																																																																																																																																																																																																																																																																																																																																																																																								
7,410,000	7,410,000	284.98%	645.00%	50.00%	76.57%	288.99%																																																																																																																																																																																																																																																																																																																																																																																																																																																																																																																																																																																																																																																																																																																																																																																																																																																																								
7,545,000	7,545,000	290.11%	656.67%	50.83%	77.99%	294.17%																																																																																																																																																																																																																																																																																																																																																																																																																																																																																																																																																																																																																																																																																																																																																																																																																																																																								
7,680,000	7,680,000	295.24%	668.33%	51.66%	79.41%	299.35%																																																																																																																																																																																																																																																																																																																																																																																																																																																																																																																																																																																																																																																																																																																																																																																																																																																																								
7,815,000	7,815,000	300.37%	680.00%	52.50%	80.83%	304.53%																																																																																																																																																																																																																																																																																																																																																																																																																																																																																																																																																																																																																																																																																																																																																																																																																																																																								
7,950,000	7,950,000	305.50%	691.67%	53.33%	82.25%	309.71%																																																																																																																																																																																																																																																																																																																																																																																																																																																																																																																																																																																																																																																																																																																																																																																																																																																																								
8,085,000	8,085,000	310.63%	703.33%	54.16%	83.67%	314.89%																																																																																																																																																																																																																																																																																																																																																																																																																																																																																																																																																																																																																																																																																																																																																																																																																																																																								
8,220,000	8,220,000	315.76%	715.00%	55.00%	85.09%	320.07%																																																																																																																																																																																																																																																																																																																																																																																																																																																																																																																																																																																																																																																																																																																																																																																																																																																																								
8,355,000	8,355,000	320.89%	726.67%	55.83%	86.51%	325.25%																																																																																																																																																																																																																																																																																																																																																																																																																																																																																																																																																																																																																																																																																																																																																																																																																																																																								
8,490,000	8,490,000	326.02%	738.33%	56.66%	87.93%	330.43%																																																																																																																																																																																																																																																																																																																																																																																																																																																																																																																																																																																																																																																																																																																																																																																																																																																																								
8,625,000	8,625,000	331.15%	750.00%	57.50%	89.35%	335.61%																																																																																																																																																																																																																																																																																																																																																																																																																																																																																																																																																																																																																																																																																																																																																																																																																																																																								
8,760,000	8,760,000	336.28%	761.67%	58.33%	90.77%	340.79%																																																																																																																																																																																																																																																																																																																																																																																																																																																																																																																																																																																																																																																																																																																																																																																																																																																																								
8,895,000	8,895,000	341.41%	773.33%	59.16%	92.19%	345.97%																																																																																																																																																																																																																																																																																																																																																																																																																																																																																																																																																																																																																																																																																																																																																																																																																																																																								
9,030,000	9,030,000	346.54%	785.00%	60.00%	93.61%	351.15%																																																																																																																																																																																																																																																																																																																																																																																																																																																																																																																																																																																																																																																																																																																																																																																																																																																																								
9,165,000	9,165,000	351.67%	796.67%	60.83%	95.03%	356.33%																																																																																																																																																																																																																																																																																																																																																																																																																																																																																																																																																																																																																																																																																																																																																																																																																																																																								
9,300,000	9,300,000	356.80%	808.33%	61.66%	96.45%	361.51%																																																																																																																																																																																																																																																																																																																																																																																																																																																																																																																																																																																																																																																																																																																																																																																																																																																																								
9,435,000	9,435,000	361.93%	820.00%	62.50%	97.87%	366.69%																																																																																																																																																																																																																																																																																																																																																																																																																																																																																																																																																																																																																																																																																																																																																																																																																																																																								
9,570,000	9,570,000	367.06%	831.67%	63.33%	99.29%	371.87%																																																																																																																																																																																																																																																																																																																																																																																																																																																																																																																																																																																																																																																																																																																																																																																																																																																																								
9,705,000	9,705,000	372.19%	843.33%	64.16%	100.71%	377.05%																																																																																																																																																																																																																																																																																																																																																																																																																																																																																																																																																																																																																																																																																																																																																																																																																																																																								
9,840,000	9,840,000	377.32%	855.00%	65.00%	102.13%	382.23%																																																																																																																																																																																																																																																																																																																																																																																																																																																																																																																																																																																																																																																																																																																																																																																																																																																																								
9,975,000	9,975,000	382.45%	866.67%	65.83%	103.55%	387.41%																																																																																																																																																																																																																																																																																																																																																																																																																																																																																																																																																																																																																																																																																																																																																																																																																																																																								
10,110,000	10,110,000	387.58%	878.33%	66.66%	104.97%	392.59%																																																																																																																																																																																																																																																																																																																																																																																																																																																																																																																																																																																																																																																																																																																																																																																																																																																																								
10,245,000	10,245,000	392.71%	890.00%	67.50%	106.39%	397.77%																																																																																																																																																																																																																																																																																																																																																																																																																																																																																																																																																																																																																																																																																																																																																																																																																																																																								
10,380,000	10,380,000	397.84%	901.67%	68.33%	107.81%	402.95%																																																																																																																																																																																																																																																																																																																																																																																																																																																																																																																																																																																																																																																																																																																																																																																																																																																																								
10,515,000	10,515,000	402.97%	913.33%	69.16%	109.23%	408.13%																																																																																																																																																																																																																																																																																																																																																																																																																																																																																																																																																																																																																																																																																																																																																																																																																																																																								
10,650,000	10,650,000	408.10%	925.00%	70.00%	110.65%	413.31%																																																																																																																																																																																																																																																																																																																																																																																																																																																																																																																																																																																																																																																																																																																																																																																																																																																																								
10,785,000	10,785,000	413.23%	936.67%	70.83%	112.07%	418.49%																																																																																																																																																																																																																																																																																																																																																																																																																																																																																																																																																																																																																																																																																																																																																																																																																																																																								
10,920,000	10,920,000	418.36%	948.33%	71.66%	113.49%	423.67%																																																																																																																																																																																																																																																																																																																																																																																																																																																																																																																																																																																																																																																																																																																																																																																																																																																																								
11,055,000	11,055,000	423.49%	960.00%	72.50%	114.91%	428.85%																																																																																																																																																																																																																																																																																																																																																																																																																																																																																																																																																																																																																																																																																																																																																																																																																																																																								
11,190,000	11,190,000	428.62%	971.67%	73.33%	116.33%	434.03%																																																																																																																																																																																																																																																																																																																																																																																																																																																																																																																																																																																																																																																																																																																																																																																																																																																																								
11,325,000	11,325,000	433.75%	983.33%	74.16%	117.75%	439.21%																																																																																																																																																																																																																																																																																																																																																																																																																																																																																																																																																																																																																																																																																																																																																																																																																																																																								
11,460,000	11,460,000	438.88%	995.00%	75.00%	119.17%	444.39%																																																																																																																																																																																																																																																																																																																																																																																																																																																																																																																																																																																																																																																																																																																																																																																																																																																																								
11,595,000	11,595,000	444.01%	1,006.67%	75.83%	120.59%	449.57%																																																																																																																																																																																																																																																																																																																																																																																																																																																																																																																																																																																																																																																																																																																																																																																																																																																																								
11,730,000	11,730,000	449.14%	1,018.33%	76.66%	122.01%	454.75%																																																																																																																																																																																																																																																																																																																																																																																																																																																																																																																																																																																																																																																																																																																																																																																																																																																																								
11,865,000	11,865,000	454.27%	1,030.00%	77.50%	123.43%	459.93%																																																																																																																																																																																																																																																																																																																																																																																																																																																																																																																																																																																																																																																																																																																																																																																																																																																																								
12,000,000	12,000,000	459.40%	1,041.67%	78.33%	124.85%	465.11%																																																																																																																																																																																																																																																																																																																																																																																																																																																																																																																																																																																																																																																																																																																																																																																																																																																																								
12,135,000	12,135,000	464.53%	1,053.33%	79.16%	126.27%	470.29%																																																																																																																																																																																																																																																																																																																																																																																																																																																																																																																																																																																																																																																																																																																																																																																																																																																																								
12,270,000	12,270,000	469.66%	1,065.00%	80.00%	127.69%	475.47%																																																																																																																																																																																																																																																																																																																																																																																																																																																																																																																																																																																																																																																																																																																																																																																																																																																																								
12,405,000	12,405,000	474.79%	1,076.67%	80.83%	129.11%	480.65%																																																																																																																																																																																																																																																																																																																																																																																																																																																																																																																																																																																																																																																																																																																																																																																																																																																																								
12,540,000	12,540,000	479.92%	1,088.33%	81.66%	130.53%	485.83%																																																																																																																																																																																																																																																																																																																																																																																																																																																																																																																																																																																																																																																																																																																																																																																																																																																																								
12,675,000	12,675,000	485.05%	1,100.00%	82.50%	131.95%	491.01%																																																																																																																																																																																																																																																																																																																																																																																																																																																																																																																																																																																																																																																																																																																																																																																																																																																																								
12,810,000	12,810,000	490.18%	1,111.67%	83.33%	133.37%	496.19%																																																																																																																																																																																																																																																																																																																																																																																																																																																																																																																																																																																																																																																																																																																																																																																																																																																																								
12,945,000	12,945,000	495.31%	1,123.33%	84.16%	134.79%	501.37%																																																																																																																																																																																																																																																																																																																																																																																																																																																																																																																																																																																																																																																																																																																																																																																																																																																																								
13,080,000	13,080,000	500.44%	1,135.00%	85.00%	136.21%	506.55%																																																																																																																																																																																																																																																																																																																																																																																																																																																																																																																																																																																																																																																																																																																																																																																																																																																																								
13,215,000	13,215,000	505.57%	1,146.67%	85.83%	137.63%	511.73%																																																																																																																																																																																																																																																																																																																																																																																																																																																																																																																																																																																																																																																																																																																																																																																																																																																																								
13,350,000	13,350,000	510.70%	1,158.33%	86.66%	139.05%	516.91%																																																																																																																																																																																																																																																																																																																																																																																																																																																																																																																																																																																																																																																																																																																																																																																																																																																																								
13,485,000	13,485,000	515.83%	1,170.00%	87.50%	140.47%	522.09%																																																																																																																																																																																																																																																																																																																																																																																																																																																																																																																																																																																																																																																																																																																																																																																																																																																																								
13,620,000	13,620,000	520.96%	1,181.67%	88.33%	141.89%	527.27%																																																																																																																																																																																																																																																																																																																																																																																																																																																																																																																																																																																																																																																																																																																																																																																																																																																																								
13,755,000	13,755,000	526.09%	1,193.33%	89.16%	143.31%	532.45%																																																																																																																																																																																																																																																																																																																																																																																																																																																																																																																																																																																																																																																																																																																																																																																																																																																																								
13,890,000	13,890,000	531.22%	1,205.00%	90.00%	144.73%	537.63%																																																																																																																																																																																																																																																																																																																																																																																																																																																																																																																																																																																																																																																																																																																																																																																																																																																																								
14,025,000	14,025,000	536.35%	1,216.67%	90.83%	146.15%	542.81%																																																																																																																																																																																																																																																																																																																																																																																																																																																																																																																																																																																																																																																																																																																																																																																																																																																																								
14,160,000	14,160,000	541.48%	1,228.33%	91.66%	147.57%	547.99%																																																																																																																																																																																																																																																																																																																																																																																																																																																																																																																																																																																																																																																																																																																																																																																																																																																																								
14,295,000	14,295,000	546.61%	1,240.00%	92.50%	148.99%	553.17%																																																																																																																																																																																																																																																																																																																																																																																																																																																																																																																																																																																																																																																																																																																																																																																																																																																																								
14,430,000	14,430,000	551.74%	1,251.67%	93.33%	150.41%	558.35%																																																																																																																																																																																																																																																																																																																																																																																																																																																																																																																																																																																																																																																																																																																																																																																																																																																																								
14,565,000	14,565,000	556.87%	1,263.33%	94.16%	151.83%	563.53%																																																																																																																																																																																																																																																																																																																																																																																																																																																																																																																																																																																																																																																																																																																																																																																																																																																																								
14,700,000	14,700,000	562.00%	1,275.00%	95.00%	153.25%	568.71%																																																																																																																																																																																																																																																																																																																																																																																																																																																																																																																																																																																																																																																																																																																																																																																																																																																																								
14,835,000	14,835,000	567.13%	1,286.67%	95.83%	154.67%	573.89%																																																																																																																																																																																																																																																																																																																																																																																																																																																																																																																																																																																																																																																																																																																																																																																																																																																																								
14,970,000	14,970,000	572.26%	1,298.33%	96.66%	156.09%	579.07%																																																																																																																																																																																																																																																																																																																																																																																																																																																																																																																																																																																																																																																																																																																																																																																																																																																																								
15,105,000	15,105,000	577.39%	1,310.00%	97.50%	157.51%	584.25%																																																																																																																																																																																																																																																																																																																																																																																																																																																																																																																																																																																																																																																																																																																																																																																																																																																																								
15,240,000	15,240,000	582.52%	1,321.67%	98.33%	158.93%	589.43%																																																																																																																																																																																																																																																																																																																																																																																																																																																																																																																																																																																																																																																																																																																																																																																																																																																																								
15,375,000	15,375,000	587.65%	1,333.33%	99.16%	160.35%	594.61%																																																																																																																																																																																																																																																																																																																																																																																																																																																																																																																																																																																																																																																																																																																																																																																																																																																																								
15,510,000	15,510,000	592.78%	1,345.00%	100.00%	161.77%	599.79%																																																																																																																																																																																																																																																																																																																																																																																																																																																																																																																																																																																																																																																																																																																																																																																																																																																																								
15,645,000	15,645,000	597.91%	1,356.67%	100.83%	163.19%	604.97%																																																																																																																																																																																																																																																																																																																																																																																																																																																																																																																																																																																																																																																																																																																																																																																																																																																																								
15,780,000	15,780,000	603.04%	1,368.33%	101.66%	164.61%																																																																																																																																																																																																																																																																																																																																																																																																																																																																																																																																																																																																																																																																																																																																																																																																																																																																									

เอกสารแนบท้ายเอกสารประกวดราคาอิเล็กทรอนิกส์ ข้อ ๑.๑๐

บัญชีรายละเอียดแนบท้ายประกาศ

ตามประกาศฯ เลขที่ ลงวันที่

จ้างก่อสร้างงานปรับปรุงภูมิทัศน์และสถาปัตยกรรมทางหลวง ทางหลวงหมายเลข ๒ ตอนควบคุม ๐๒๐๑

ตอน มวกเหล็ก - ปอทอง ที่ กม.๕๘+๐๐๐ RT. ปริมาณงาน ๑ แห่ง

ที่	รายการ	หน่วย	ปริมาณงาน	หมายเหตุ
	งานส่วนที่ ๑			
๑	งานเตรียมพื้นที่	แห่ง	๑	
๒	งานดิน	แห่ง	๑	
๓	งานปลูกต้นไม้	แห่ง	๑	
๔	งาน HARDSCAPE	แห่ง	๑	
๕	งานระบบน้ำ	แห่ง	๑	
๖	งานศาลาไม้ ๓.๐๐ X ๓.๐๐ ม.	หลัง	๒	
	งานส่วนที่ ๒			
๗	งานบำรุงรักษา (๑ปี = ๑๒เดือน = ๓๖๕ วัน)	แห่ง	๑	

หมายเหตุ

๑. ภายในระหว่างกิโลเมตรที่แสดงไว้ในบัญชี ผู้ว่าจ้างมีสิทธิ์ที่จะกำหนดให้ทำจ้างก่อสร้างงานปรับปรุงภูมิทัศน์และสถาปัตยกรรมทางหลวงในตอนใด กว้างเท่าใด หรือเว้นตอนใด ตามความจำเป็น และเพิ่มเติมตอนต้นหรือตอนปลายภายในระยะทางไม่เกินด้านละ ๕ กิโลเมตร เพื่อให้ได้ปริมาณงานตามที่กำหนดไว้ในสัญญา

๒. ในการประกวดราคาจ้างด้วยวิธีประกวดราคาอิเล็กทรอนิกส์ (e-bidding) ครั้งนี้ไม่เป็นการผูกมัดว่า กรมทางหลวง จะต้องจ้างหรือลงนามสัญญา

๓. หากมีข้อขัดข้องหรือสาเหตุประการใด ที่จะทำให้กรมทางหลวงไม่อาจรับเป็นคู่สัญญาเสนอราคาในการประกวดราคาจ้างด้วยวิธีประกวดราคาอิเล็กทรอนิกส์ (e-bidding) ครั้งนี้ได้ให้ความยินยอมว่าจะไม่เรียกร้องค่าเสียหายใด ๆ จากราชการ

๔. การเสนอราคางานสายนี้ใช้ระบบภาษีมูลค่าเพิ่มโดยให้เสนอราคาเป็นราคาที่รวมภาษีมูลค่าเพิ่ม

๕. ปริมาณงานที่แสดงไว้นี้ เป็นเพียงปริมาณงานโดยประมาณเท่านั้น ปริมาณงานที่ถูกต้องให้ถือปริมาณงานที่ก่อสร้างได้จริงในสนาม

๖. ต้นไม้ที่ปลูกต้องมีสภาพสมบูรณ์ แข็งแรง ไม่มีโรคแมลงทำลาย มีกิ่งก้านรูปทรงสวยงาม กรณีเป็นไม้ชุดล้อมจะต้องล้อมไว้แล้วไม่ต่ำกว่า ๓ เดือน และมีระบบรากสมบูรณ์

๗. ต้นไม้ทุกชนิดผู้รับจ้างจะต้องไม่นำมาจากพื้นที่ป่าต่างๆ ที่อยู่ภายใต้กฎหมาย หรือ พรบ. คุ้มครองการลักลอบขุดตัดทำลายต้นไม้และผู้รับจ้างสามารถตรวจสอบและแหล่งที่มาของต้นไม้ได้

๘. พันธุ์ไม้ที่กำหนดในสัญญาหากมีความจำเป็น ผู้ว่าจ้างมีสิทธิ์ที่จะเปลี่ยนพันธุ์ไม้ชนิดอื่นแทนได้ แต่ต้องเป็นราคาเดียวกันหรือเป็นพันธุ์ไม้ที่ดีกว่าชนิดเดิมตามที่ผู้ว่าจ้างกำหนด

๙. ผู้รับจ้างจะต้องดำเนินการเตรียมหลุมและปลูกพร้อมค้ำยันต้นไม้ ถูกต้องตามหลักวิชาการ

๑๐. หากผู้รับจ้างปฏิบัติงานไม่เป็นไปตามสัญญา ผู้ว่าจ้างจะดำเนินการพิจารณาเป็นผู้ขาดคุณสมบัติในการเสนอราคาของกรมทางหลวง

(นายธีรพันธ์ ภูมิรัตนประพิณ)
ผอ.ขท.นครราชสีมาที่ ๒

เอกสารแนบท้ายเอกสารประกวดราคาอิเล็กทรอนิกส์ ข้อ ๑.๑๑
 ใบแจ้งปริมาณงานและราคา (ซึ่งรวมราคาวัสดุ อุปกรณ์ แรงงาน ภาษีประเภทต่างๆและกำไรไว้ด้วยแล้ว)
 ตามประกาศฯ เลขที่ ลงวันที่

แจ้งก่อสร้างงานปรับปรุงภูมิทัศน์และสถาปัตยกรรมทางหลวง ทางหลวงหมายเลข ๒ ตอนควบคุม ๐๒๐๑
 ตอน มวกเหล็ก - บ่อทอง ที่ กม.๕๘+๐๐๐ RT. ปริมาณงาน ๑ แห่ง

รายการ	รายการและราคาต่อหน่วยเป็นตัวหนังสือ	หน่วย	จำนวน	ราคาต่อหน่วยเป็นตัวเลข (บาท)	เป็นเงิน (บาท)
๑.	งานส่วนที่ ๑ งานเตรียมพื้นที่ เป็นเงิน.....บาท.....สตางค์ต่อหน่วย	แห่ง	๑		
๒.	งานดิน เป็นเงิน.....บาท.....สตางค์ต่อหน่วย	แห่ง	๑		
๓.	งานปลูกต้นไม้ เป็นเงิน.....บาท.....สตางค์ต่อหน่วย	แห่ง	๑		
๔.	งาน HARDSCAPE เป็นเงิน.....บาท.....สตางค์ต่อหน่วย	แห่ง	๑		
๕.	งานระบบน้ำ เป็นเงิน.....บาท.....สตางค์ต่อหน่วย	แห่ง	๑		
๖.	งานศาลาไม้ ๓.๐๐ X ๓.๐๐ ม. เป็นเงิน.....บาท.....สตางค์ต่อหน่วย	หลัง	๒		
๗.	งานส่วนที่ ๒ งานบำรุงรักษา (๑ปี = ๑๒เดือน = ๓๖๕ วัน) เป็นเงิน.....บาท.....สตางค์ต่อหน่วย	แห่ง	๑		
				รวมทั้งสิ้น	

รวมทั้งสิ้นเป็นตัวหนังสือ (.....)

แผนที่แสดงเส้นทางความรับผิดชอบ

แผนผังงานทางหลวงที่ 10 (นครราชสีมา)

- สัญลักษณ์
- ▲ นอคมทางหลวงยุโรปากองที่ 1
 - ▲ นอคมทางหลวงกลาง
 - ▲ นอคมทางหลวงป้ากองที่ 2
 - ▲ นอคมทางหลวงสี่หัว
 - ▲ นอคมทางหลวงคอกมูมุด
 - ▲ นอคมทางหลวงเนิน
 - ▲ นอคมทางหลวงวงเวียนที่ 2
 - แคร่งกีด
 - อี้นอคมต่างๆ

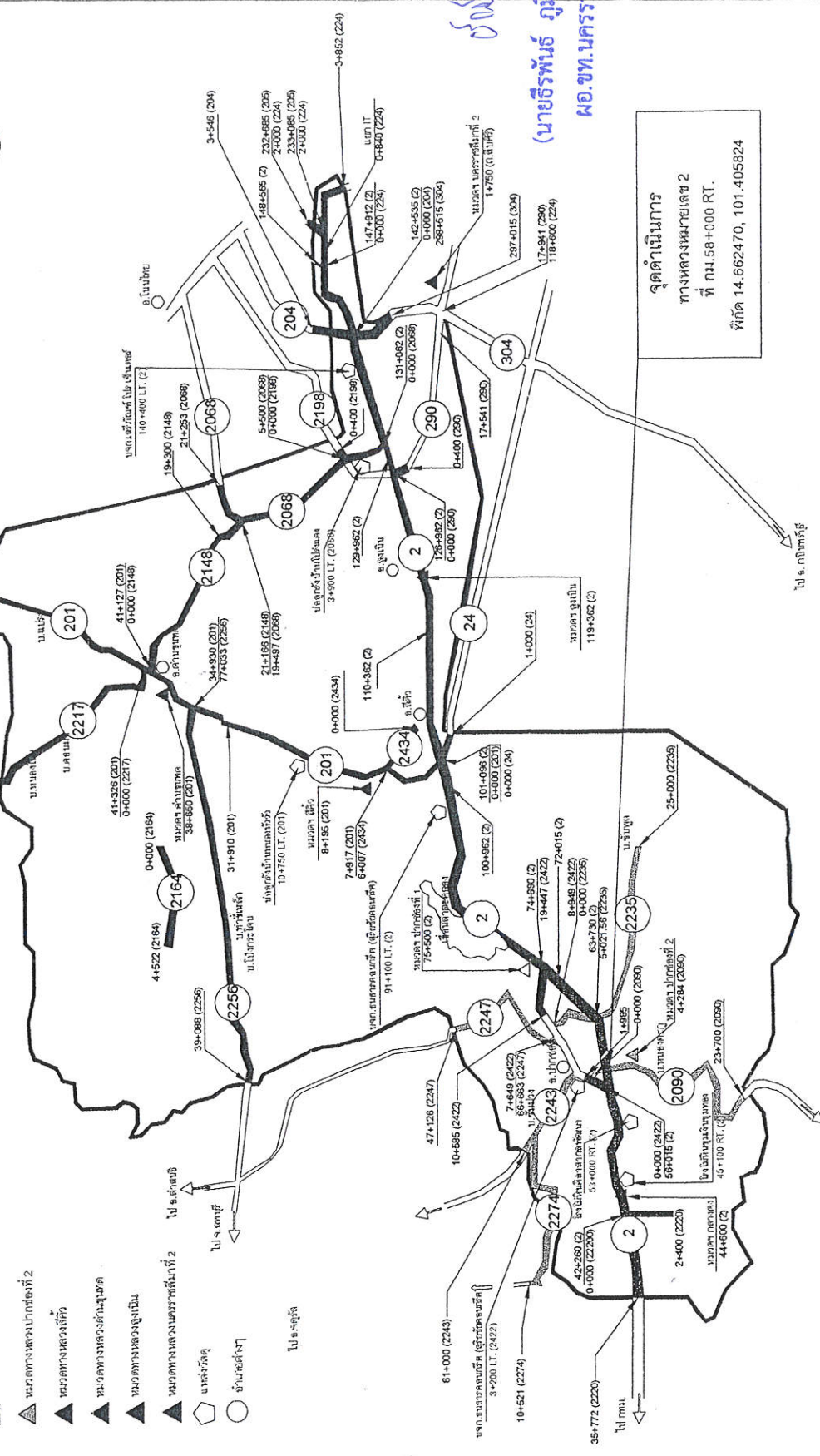

(นายธีรพันธ์ ภูมิรัตนประพิณ)
ผอ.ท.น.นครราชสีมาที่ 2

จุดดำเนินกิจการ
ทางหลวงหมายเลข 2
ที่ กม.58+000 RT.
ที่เกิด 14.662470, 101.405824

แผนที่ตั้งเขต
 ทางหลวงหมายเลข 2 ตอนควนคูม 0201 ตอน มวกเหล็ก - บ่อทอง
 ที่ กม.58+000 RT.

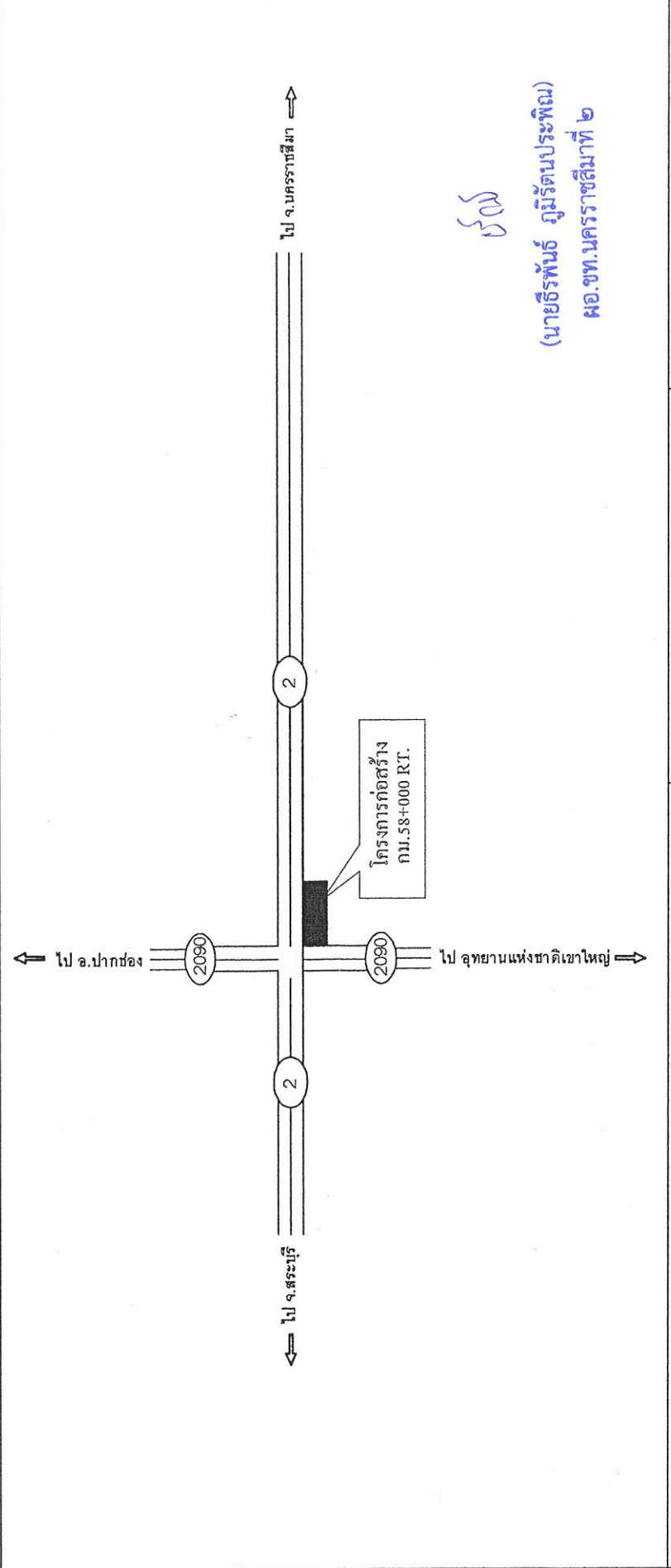

58
 (นายธีรพันธ์ ภูมิตนประพัฒน์)
 ผอ.ขท.นครราชสีมาที่ ๒

ผลงานย้อนหลัง 3 ปี		ลงนาม.....เสียน (นายธีรพงษ์ เสียนอุทัย) นายช่างโยธาปฏิบัติงาน		ลงนาม.....ศรวัจ (นายวรรณพงษ์ คตองแก้ว) รอ.จท.(ว)นครราชสีมาที่ 2	
ปี พ.ศ.	วันที่	กม. - กม.	หมายเหตุ		
-	-	-			

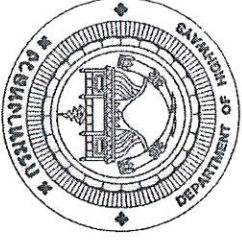

งานปรับปรุงภูมิทัศน์และสถาปัตยกรรมทางหลวง

ทางหลวงหมายเลข 2

ตอนมวกเหล็ก - บ่อทอง

บริเวณ กม.58+000 RT.

แขวงทางหลวงนครราชสีมาที่ 2

สำนักงานทางหลวงที่ 10

กรมทางหลวง

๒๖

(นายธีรพันธ์ ภูมิรัตนประพิณ)
ผอ.ขท.นครราชสีมาที่ ๒

สำนักสิ่งแวดล้อมและออกแบบ

สำนักงานโครงการ	รหัสควบคุม	แบบแผนที่	แผ่นที่
10 (นครราชสีมา)	-	CH-06	06

แบบแปลนฐานงานปรับปรุงภูมิทัศน์ (2)

ทางหลวงหมายเลข 2
 หนองปรือ - หนอง
 วิเศษ: KM.58+000 RT.
 อำเภอหนองครกราชสีมา 2

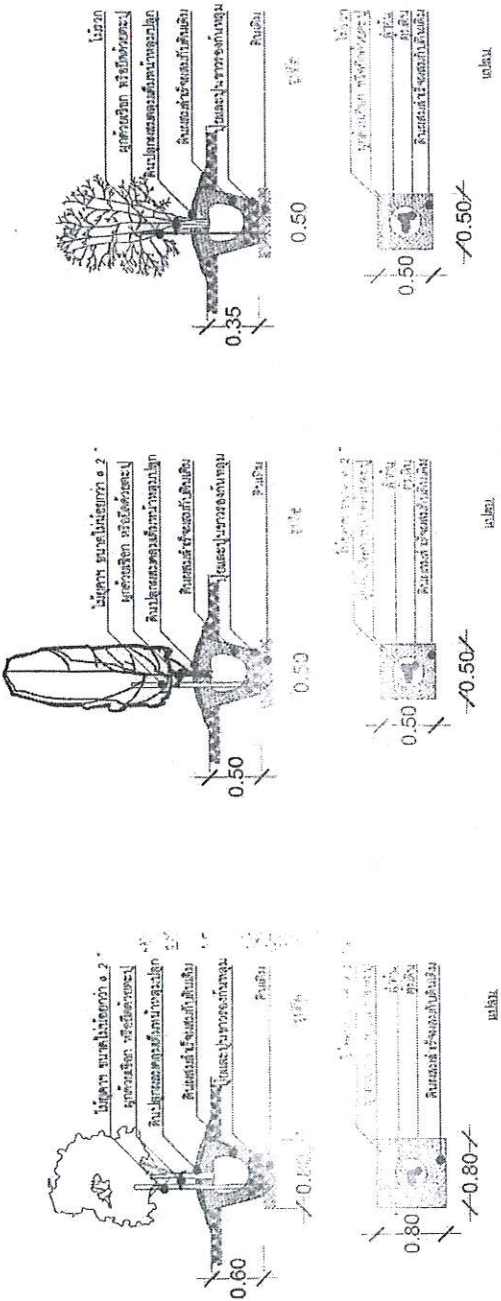

รายละเอียดการปลูกต้นไม้ยืนต้นขนาดเล็ก
 (ขนาด 1'-1.5' สูงต่ำกว่า 1.00 - 2.00 ม.)

รายละเอียดการปลูกไม้พุ่มสูง
 (ขนาดความสูงต่ำกว่า 2.00 ม.)

รายละเอียดการปลูกไม้พุ่มสูง
 (ขนาดความสูงต่ำกว่า 1.00 - 1.50 ม.)

(นายอิทธิพนธ์ ภูมิรัตนประพิณ)
 HO.ชพ.นคกรราชสีมาที่ ๒

หมายเหตุ

- สำหรับไม้ยืนต้นที่ไม้ตะเภาและชนิดไม้ที่ผู้จ้างสามารถจัดหาได้ควรเตรียมการปลูกและใส่ปุ๋ยให้ถูกต้องตามวิธีการปลูก
- หากผู้จ้างมีต้นไม้ยืนต้นที่ไม้ตะเภาและชนิดไม้ที่ผู้จ้างจัดหาได้ควรเตรียมการปลูกและใส่ปุ๋ยให้ถูกต้องตามวิธีการปลูก
- สำหรับวิธีการปลูกต้นไม้ที่ผู้จ้างจัดหาได้ควรเตรียมการปลูกและใส่ปุ๋ยให้ถูกต้องตามวิธีการปลูก

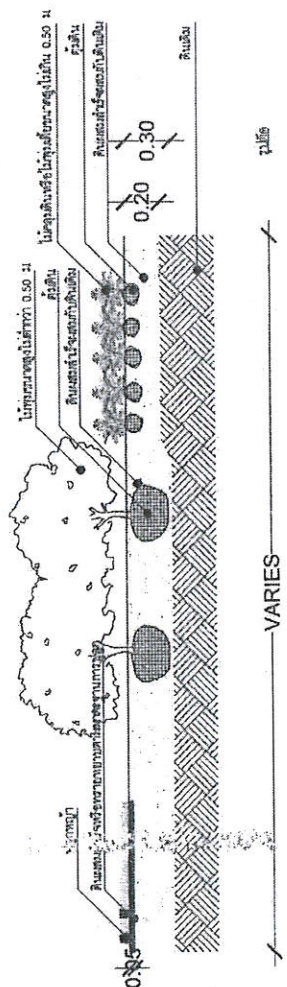

รายละเอียดการปลูกไม้พุ่มและไม้ยืนต้น

กรมทางหลวง			
วิเศษ หนองปรือ	ศรี	หนองปรือ	ถนน ๑๐๖
ออกแบบ	Dr	ตรวจ	Dr
เห็นชอบ		ผู้อำนวยการสำนักสิ่งแวดล้อม	18, 3, ๒๕
อนุมัติ		นายอิทธิพนธ์ ภูมิรัตนประพิณ	18, 3, ๒๕

DRAWING LIST

แบบเลขที่	แผ่นที่	รายการ	มาตราส่วน	หมายเหตุ
GN-01	01	รายการประกอบแบบงานรับปรุงพื้นที่ (1)	Not to Scale	
GN-02	02	รายการประกอบแบบงานรับปรุงพื้นที่ (2)	Not to Scale	
GN-03	03	รายการประกอบแบบงานรับปรุงพื้นที่ (3)	Not to Scale	
GN-04	04	รายการประกอบแบบงานรับปรุงพื้นที่ (4)	Not to Scale	
GN-05	05	แบบแสดงผังรับปรุงพื้นที่ (1)	Not to Scale	
GN-06	06	แบบแสดงผังรับปรุงพื้นที่ (2)	Not to Scale	
LA-01	07		1:1200	
LA-02	08		1:1200	
LA-03	09	แบบแสดงผังรับปรุงพื้นที่	1:1200	
LA-04	10	แบบแสดงผังพืชพรรณ	1:1200	
LA-05	11	แบบแสดงผังระบบ	1:1200	
LA-06	12	แบบแสดงผังระดับผังตัดแบบศาลาสี่จัตุรัส ขนาด 3.00x3.00 ม.	1:1200	
LA-07	13	แบบขยายสะพานทางเดินเชื่อม	1:1200	
LA-08	14	แบบแสดงผังระบบน้ำ	1:1200	

แผนที่สังเขป

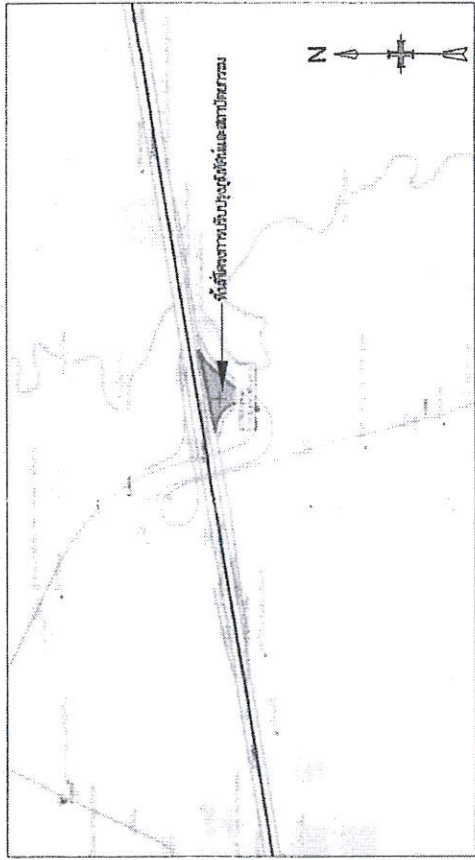

สำนักสำรวจและออกแบบ

สำนักงานทางหลวงที่ 10 (นครราชสีมา)	รหัสควบคุม	แบบเลขที่ LA-01	แผ่นที่ 07
สถานีวิทยุแบบ และแผนที่สังเขป			
ทางหลวงหมายเลข 2 ตอนแยกสี่กั๊ก - ปะทอง บริเวณ กม.158+000 P.T. แขวงทางหลวงนครราชสีมาที่ 2			

ปริมาณงาน

ลำดับงาน	รายละเอียดงาน	ปริมาณงาน	
		หน่วย	จำนวน
1	งานรับปรุงพื้นที่	ตร.ม.	870.00
2	งานรับปรุงพื้นที่	ตร.ม.	86,310.00
3	งานปลูกต้นไม้	ต้น	5,231.00
4	งาน HARDSCAPE	ตร.ม.	129,615.00
5	งานระบบน้ำ	ตร.ม.	110,213.00
6	งานบำรุงรักษา (ปี=12เดือน=366วัน)	ปี	100

กรมทางหลวง			
เขียน สมหญิง	คิด สมหญิง	ทาบ	8/01
ออกแบบ	ตรวจ	8/01	8/01
เห็นชอบ	ผู้อำนวยการสำนักสำรวจและออกแบบ		
อนุญาต	แทนอธิบดี		

สำนักสำรวจและออกแบบ

สำนักงานหลวงที่ 10 (นครราชสีมา)	รหัสควบคุม LA-02	แบบแผนที่ LA-02	แผนที่ 08
แบบแสดงผังบริเวณเดิม ทางหลวงหมายเลข 2 ตอนแยกใต้ - บ่อข่อย บริเวณ กม.LS8+000 RT. แขวงทางหลวงนครราชสีมาที่ 2			

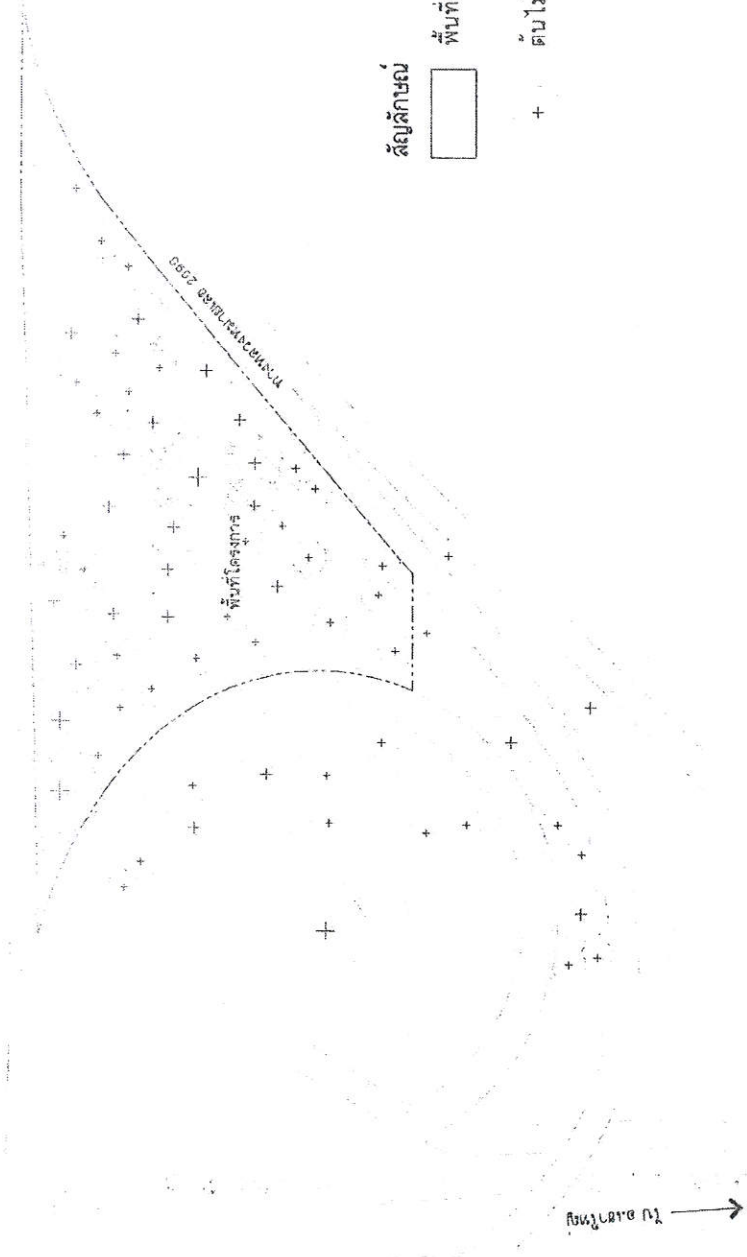

สัญลักษณ์
 [] พื้นที่ดำเนินการปรับปรุงภูมิทัศน์
 + ต้นไม้เดิม

(นายธีรพันธ์ ภูมิรัตนประพิณ)
 ผอ.ขท.นครราชสีมาที่ 2



แบบแสดงผังบริเวณเดิม
 มาตรฐาน
 1:500

REMARK : -ผังบริเวณเดิมตัดออกจากแนวทางหลวงนครราชสีมาที่ 2
 -ปัญหาและอุปสรรคคือ ไม้เก่า เกือบกับพื้นที่ที่ทำงาน อันนี้อาจสามารถดำเนินการได้ตามแบบ
 สามารถเปลี่ยนแปลงแก้ไขได้โดยให้ผู้นับเลขพื้นที่ของช่างผู้ควบคุมงาน

กรมทางหลวง			
เขียน สมหญิง	คิด สมหญิง	ทวน ธีรพันธ์	
ออกแบบ	ตรวจ ธีรพันธ์		
เห็นชอบ	ผู้อำนวยการสำนักสำรวจและออกแบบ 18/3/58		
อนุมัติ	[Signature] แทนอธิบดี		

สำนักสำรวจและออกแบบ			
สำนักงานทางหลวงที่	รหัสควบคุม	แบบแผนที่	แผ่นที่
10 (นครราชสีมา)		LA-08	08
แบบแปลนผังบริเวณ			
ทางหลวงหมายเลข 2			
ตอนแยกที่ 2 - บึงหวด			
บริเวณ กม.58+000 RT.			
แนวทางหลวงสายที่ 2			

← ไป อ.ปากช่อง

← ไป จ.สระบุรี

← ไป จ.นครราชสีมา →

← ไป อ.ปากช่อง

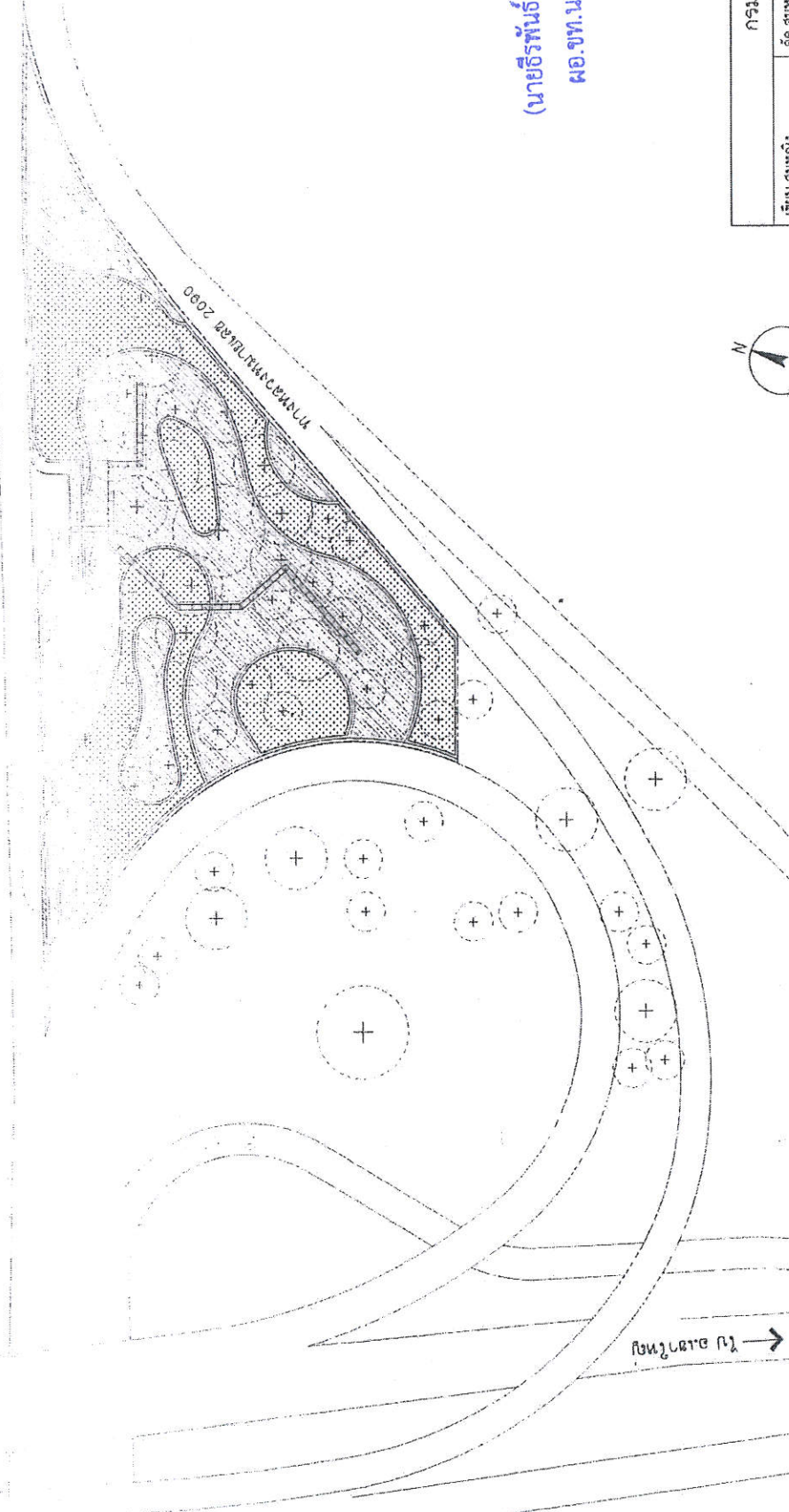

แบบแปลนผังบริเวณ

มาตราส่วน 1:1200

๖๖๖
(นายธีรพันธ์ ภูมิรัตนประพัฒน์)
ผอ.บพท.นครราชสีมาที่ ๒

กรมทางหลวง	
เขียน สมหญิง	คัด สมหญิง
ออกแบบ	ทาบ 8/00
เห็นชอบ	ตรวจ 8/00 ๖๖๖
อนุมัติ	ผู้ควบคุมการสำนักสำรวจและออกแบบ
	12.3.64
	14/3/64
	แทนอธิบดี

REMARK : - ปัญหาและอุปสรรคคือ ใกล้เคียงพื้นที่ทำงาน อันไม่อาจดำเนินการดำเนินการได้ตามแบบ
สามารถเปลี่ยนแปลงแก้ไขได้โดยให้อยู่ในดุลยพินิจของผู้ควบคุมงาน
- การปลูกต้นไม้ อาจมีการเว้นระยะทางเดินเพิ่มเติมเพื่อให้สามารถทำการตัดแต่งได้สะดวก

สำนักสำรวจและออกแบบ

สำนักงานทางหลวงที่ 10 (นครราชสีมา)	รหัสควบคุม -	แบบแผนที่ LA-06	แผ่นที่ 11
แบบแปลนผังระยะ			
ทางหลวงหมายเลข 2			
ตอนเขาพังคิง - บึงทอง			
บริเวณ กม.158+000 RT.			
แยกทางหลวงหมายเลขที่ 2			

ทางหลวงหมายเลข 2

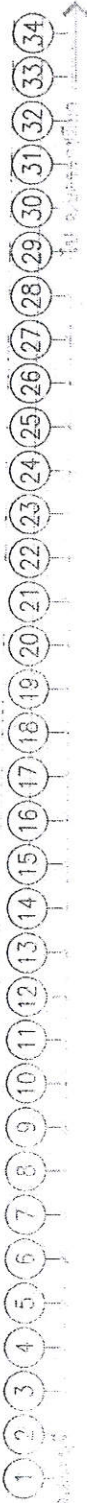

(นายธีรพันธ์ ภูมิรัตนประพิณ)
ผอ.ขท. นครราชสีมาที่ 2



แบบแปลนผังระยะ

1:1200

มาตราส่วน

REMARK : - ปัญหาและอุปสรรคใดๆ เกี่ยวกับพื้นที่ทำงาน อันไม่อาจสามารถดำเนินการได้ตามแบบ
สามารถเปลี่ยนแปลงแก้ไขได้โดยให้อยู่ในดุลยพินิจของผู้ควบคุมงาน
- การปลูกต้นไม้อาจมีการเว้นช่องทางเดินเพิ่มเติมเพื่อให้สามารถทำการตัดแต่งได้สะดวก

กรมทางหลวง			
เขียน สมหญิง	คิด สมหญิง	ทาน สวัสดิ์	
ออกแบบ	ตรวจ	สวัสด์	
แก้ไข	ผู้อำนวยการสำนักสำรวจและออกแบบ		
อนุมัติ	18.3.64		
	17/3/64		
	น.พนธ์ธิด		

สำนักงานสำรวจและออกแบบ			
สำนักงานทางหลวงที่	รหัสควบคุม	แบบเลขที่	แผนที่
10 (นครราชสีมา)	-	LA-06	12
แบบแสดงผังระดับ, ผังตัด, แบบศาลาสำเร็จรูป ขนาด 3.00x3.00 ม. ทางหลวงหมายเลข 2 จุดกิโลเมตรที่ - บึงทอง ป.จ.ว. กม.๕๙+๐๐๐ RT แขวงทางหลวงนครราชสีมาที่ 2			

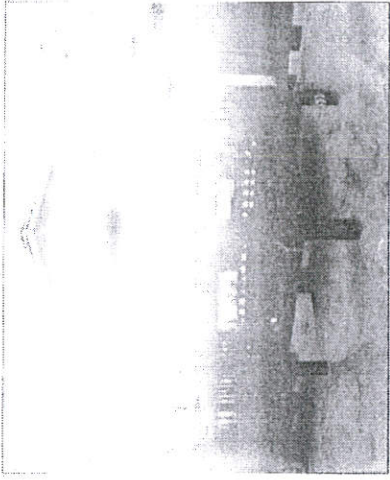
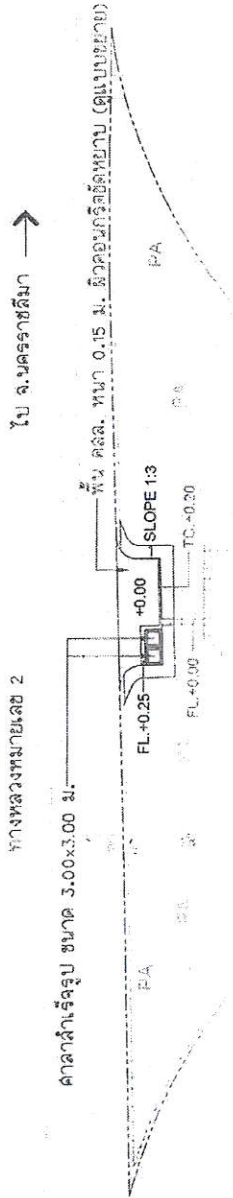

แบบศาลาสำเร็จรูป ขนาด 3.00x3.00 ม.
มาตราส่วน not to scale

- งานศาลาสำเร็จรูป ผิดจากใบเนื้อแข็ง (ชนิดรวม)
- เสาไม้ทรงเหลี่ยม ยกพื้นสูง 40 ซม.
- หลังคา 2 ชั้น ไม้ซุงมลิ้นดาตาด
- ที่นั่งพร้อมพนักพิง 2 ด้าน
- ตำแหน่งการติดตั้ง สามารถเปลี่ยนแปลงได้ตามความเหมาะสม

ตามสภาพพื้นที่โครงการ โดยให้อยู่ในดุลยพินิจช่างผู้ควบคุมงาน

- สัญลักษณ์
- PA. : PLANT AREA : พื้นที่ปลูกต้นไม้
 - FL. : FLOOR LEVEL : ระดับพื้นปกติ
 - TC. : TOP OF CURB : ระดับที่สูงสุดของขอบคันพื้น

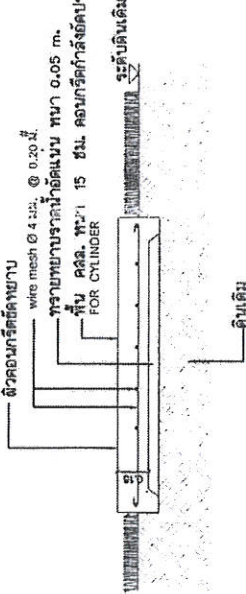

แบบขยายพื้น คสล.หนา 15 ซม.
scale not to scale

REMARK : - ปัญหาและอุปสรรคใดๆ เกี่ยวกับพื้นที่ทำงาน อันไม่อาจสามารถดำเนินการได้ตามแบบ
สามารถปรับเปลี่ยนแปลงแก้ไขได้ โดยให้อยู่ในดุลยพินิจของช่างผู้ควบคุมงาน
- การปลูกต้นไม้อาจมีการเว้นช่องทางเดินเพิ่มเติม เพื่อให้สามารถทำการติดตั้งได้สะดวก



แบบแสดงผังระดับ, ผังตัด

1:1200

กรมทางหลวง			
เขียน สมหญิง	คัด สมหญิง	ทาน	สจล
ออกแบบ	ตรวจ	สจล	สจล
เห็นชอบ	ผู้อำนวยการสำนักงานสำรวจและออกแบบ		
อนุญาต	18/3/64		
	แพทยอินดี		

มาตราส่วน

สำนักสำรวจและออกแบบ

สำนักงานโครงการ	รหัสควบคุม	แบบเลขที่	แผ่นที่
10 (นครราชสีมา)	-	LA-07	13
แบบขยายสะพานทางเดินไม้เทียม ทางตอนบนเลข 2 ถนนเวียงฟ้า - หนอง ป่าหวาย กม.59+000 RT. แขวงหนองปรือ นครราชสีมาที่ 2			

เสาคอนกรีตสำเร็จรูป ขนาด 4"x4"
 ยาว 1.00 - VARIES m.
 เหล็กกล่อง ขนาด 2"x4" พ้น 2.3 มม.
 เหล็กกล่อง ขนาด 2"x4" พ้น 2.3 มม.

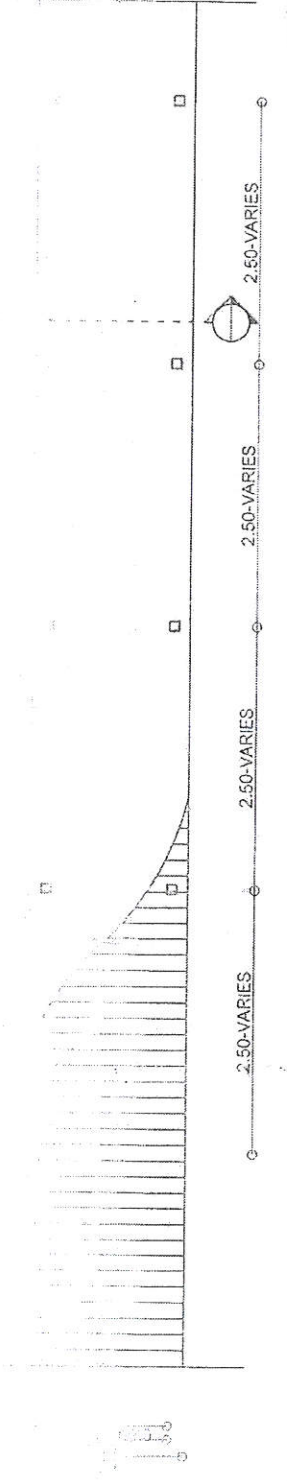

แปลนโครงสร้างสะพานทางเดินไม้เทียม

มาตราส่วน 1:50

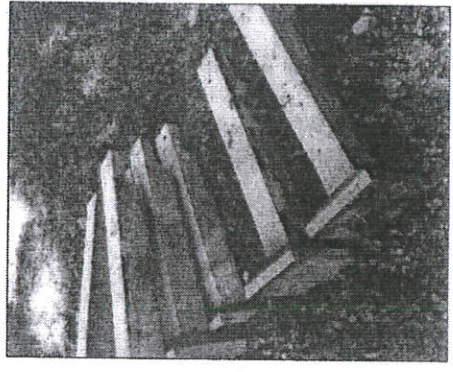

แปลนโครงสร้างสะพาน
 ขนาด 3/8x4 นิ้ว + 1/2 นิ้ว

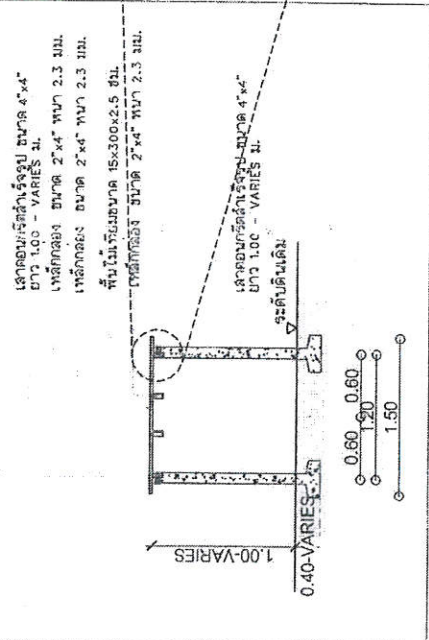

แบบขยายรอยต่อ
 1:10

รูปตัดโครงสร้างทางเดินไม้เทียม

มาตราส่วน 1:50

เสาสำเร็จรูป

มาตราส่วน NTS

(นายธีรพันธ์ ภูมิรัตนประพิณ)
 ผอ.ขท. นครราชสีมาที่ 2

000

กรมทางหลวง			
เขียน สมหญิง	คัด สมหญิง	ทาน 8/00	
ออกแบบ	ตรวจ	8/00	
เห็นชอบ	ผู้อำนวยการสำนักสำรวจและออกแบบ 10/3/67		
อนุญาต	18/3/67		

REMARK : - ปัญหาและอุปสรรคได้ เคารพเกี่ยวกับพื้นที่ทำงาน อันไม่เอื้ออำนวยต่อการดำเนินงานได้ตามแบบ
 สามารถเปลี่ยนแปลงแก้ไขได้โดยให้อยู่ในดุลยพินิจของช่างผู้ควบคุมงาน

สำนักสำรวจและออกแบบ

สำนักงานทางหลวงที่ 10 (นครราชสีมา)	รหัสควบคุม	แบบเลขที่ LA-08	แผ่นที่ 14
แบบแปลนฝังระบบน้ำ			
ทางหลวงหมายเลข 2 ตอนแยกหลัก - 157กม บริเวณ กม. 58+000 P.T. แขวงทางหลวงนครราชสีมาที่ 2			

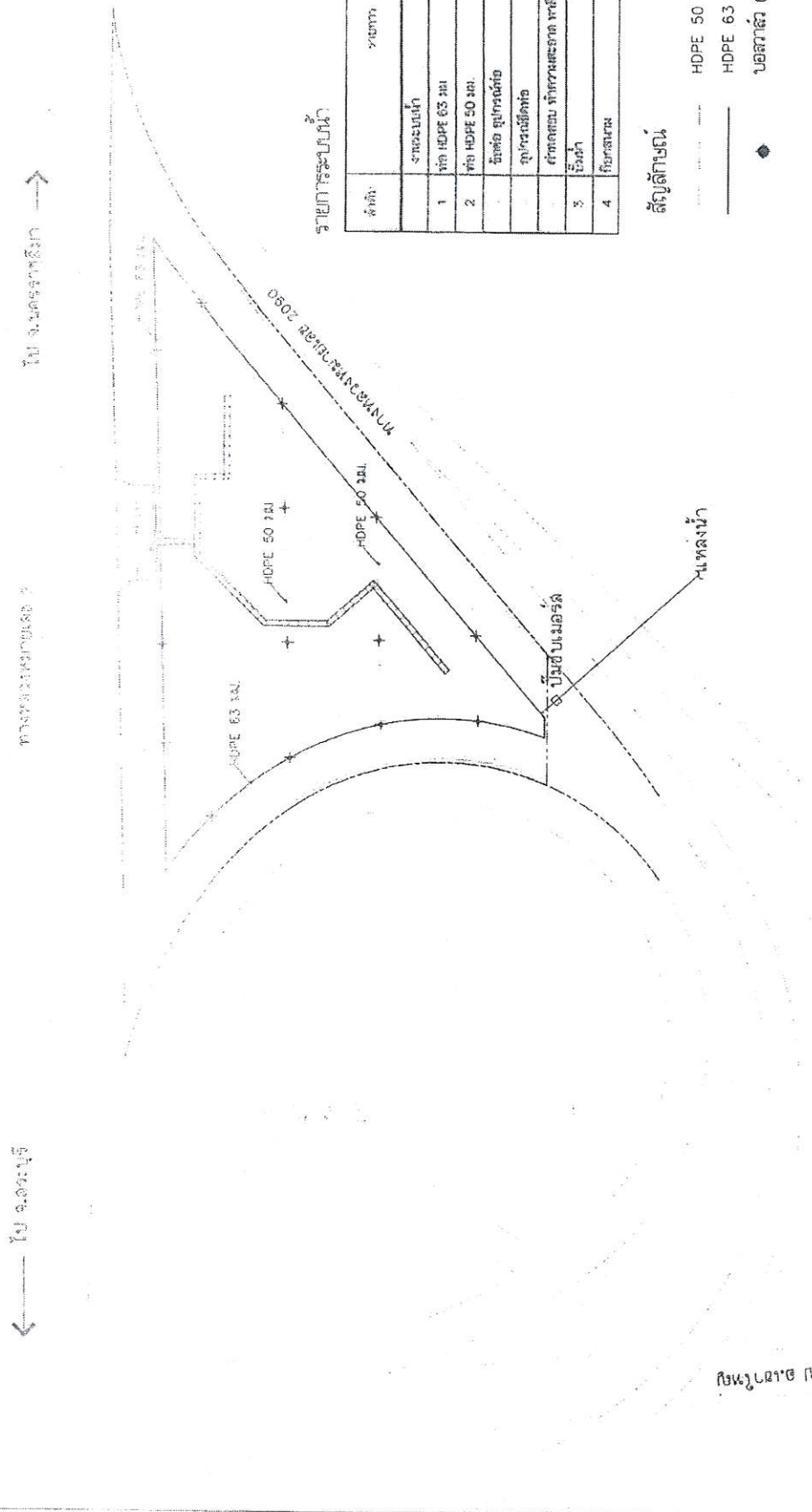

รายการระบบน้ำ

ลำดับ	ชนิดงาน	จำนวน	หน่วย
1	ท่อ HDPE 63 มม.	450.00	ม.
2	ท่อ HDPE 50 มม.	142.00	ม.
	ข้อต่อ สลักเกลียว	1.00	LS
	อุปกรณ์ยึดท่อ	1.00	LS
	ถังคอนกรีต รั้วความลึกตาม ทดสอบใช้ถังคอนกรีต	1.00	LS
3	ใช้ค่า	2.00	ลูก
4	ปริมาณรวม	18.00	ลูก

สัญลักษณ์

- HDPE 50 มม.
- HDPE 63 มม.
- ◆ บอลวาล์ว (ball valve)

(นายธีรพันธ์ ภูมิรัตนประทีป)
ผอ.ขท.นครราชสีมาที่ ๒



แบบแปลนฝังระบบน้ำ
มาตราส่วน 1:1200

กรมทางหลวง	
เขียน สมหญิง	ทนาย สมหญิง
ออกแบบ	ตรวจ
เห็นชอบ	ผู้อำนวยการสำนักสำรวจและออกแบบ
อนุญาต	นายธีรพันธ์ ภูมิรัตนประทีป

REMARK : - ปัญหาและอุปสรรคใดๆ เกี่ยวกับพื้นที่ทำงาน อันไม่อาจลดยากรลดค่าเป็นการได้ตามแบบ
สามารถเปลี่ยนแปลงแก้ไขได้ โดยให้ผู้อยู่ในดุลยพินิจของช่างผู้ควบคุมงาน
- การติดตั้งระบบน้ำ ให้พิจารณาารูปแบบการติดตั้งระบบให้เหมาะสมกับสภาพหน้างานจริง
โดยใช้วิธีวัด อุปกรณ์ที่กำกับงานจริง และดำเนินการปรับเปลี่ยนวิธีวัด อุปกรณ์ต่าง
ให้เหมาะสมกับหน้างานจริง

ไป อ.บางซื่อ

ไป จ.นครราชสีมา

ไป อ.บ้านไผ่

เอกสารแนบท้ายเอกสารประกวดราคาอิเล็กทรอนิกส์ ข้อ ๑.๑๓

แนวทางการพิจารณาขยายอายุสัญญาหรือการงดหรือลดค่าปรับ

งานจ้างเหมาของกรมทางหลวง

ตามประกาศฯ ที่ ลงวันที่

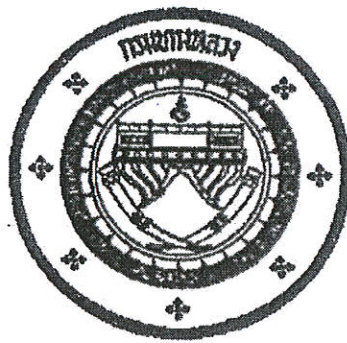

แนวทางการพิจารณา
ขยายอายุสัญญาหรือการงดหรือลดค่าปรับ
งานจ้างเหมาของกรมทางหลวง

กรมทางหลวง

สิงหาคม ๒๕๖๐

๕๗

(นายธีรพันธ์ ภูมิรัตนประพิณ)
ผอ.ขท.นครราชสีมาที่ ๒

เอกสารแนบท้ายเอกสารประกวดราคาอิเล็กทรอนิกส์ ข้อ ๑.๑๔
รายการงานและเงื่อนไขที่ผู้รับจ้างต้องรับผิดชอบในความชำรุดบกพร่องของงานจ้าง
หรือความเสียหายภายในกำหนดเวลา

ตามประกาศฯ ที่ ลงวันที่

๑. ภายในกำหนด ๒ ปี

ผู้รับจ้าง ซึ่งได้ทำสัญญาจ้างกับกรมทางหลวง จะต้องรับประกันความชำรุดบกพร่องของงานจ้างตามเงื่อนไขที่กำหนดภายในระยะเวลาไม่น้อยกว่า ๒ ปี นับถัดจากวันที่กรมทางหลวงได้รับมอบงานยกเว้นงานจ้างตามข้อ ๒ และ ข้อ ๓

๒. ภายในกำหนด ๑ ปี

- ๒.๑ งานคันทางดิน (ถนนดิน)
- ๒.๒ งานผิวทางลูกรัง
- ๒.๓ รางระบายน้ำที่ไม่ค้ำคองกรีต (Concrete)
- ๒.๔ ไหล่ทางลูกรัง
- ๒.๕ ลาดข้างทางและลาดคอสะพานที่ไม่มีการป้องกันการกัดเซาะ
- ๒.๖ ลาดดินตัด (Back Slope) ที่ไม่มีการป้องกันการกัดเซาะ
- ๒.๗ งานปลูกหญ้า
- ๒.๘ งานปลูกต้นไม้
- ๒.๙ งานตีเส้นโดยใช้สีชนิดโรยลูกแก้ว
- ๒.๑๐ งานทาสีทั่วไป

๓. ภายในกำหนด ๓ ปี

อุปกรณ์ที่ใช้ในการติดตั้งไฟฟ้าแสงสว่าง และไฟสัญญาณจราจร ยกเว้นหลอดไฟฟ้า

๒๕๖

(นายธีรพันธ์ ภูมิรัตนประพิณ)
ผอ.ขท.นครราชสีมาที่ ๒

เอกสารแนบท้ายเอกสารประกวดราคาอิเล็กทรอนิกส์ ข้อ ๑.๑๕
เงื่อนไขการเสนอแผนการทำงาน
ตามประกาศฯ ที่ ลงวันที่

ภายในกำหนดระยะเวลา ๗ วัน นับถัดจากวันลงนามในสัญญาผู้รับจ้างจะต้องจัดทำแผนการทำงาน ส่งให้ผู้ว่าจ้างตรวจสอบและแผนการทำงานดังกล่าวต้องได้รับความเห็นชอบจากผู้ว่าจ้างก่อนจึงจะลงมือทำงานได้

แผนการทำงานจะต้องแสดงลำดับขั้นตอนและช่วงเวลาที่ทำงานแต่ละรายการตามสัญญาให้ครบถ้วนชัดเจนและเป็นไปได้ โดยงานทั้งหมดต้องแล้วเสร็จบริบูรณ์ภายในกำหนดเวลาของสัญญา

ในกรณีมีความจำเป็นต้องปรับแผนการทำงานในระหว่างการทำงาน ผู้รับจ้างต้องเสนอแผนการทำงานที่ปรับใหม่แก่ผู้ว่าจ้างเพื่อให้ความเห็นชอบก่อนทุกครั้ง

(นายธีรพันธ์ ภูมิรัตนประพิณ)
ผอ.ขท.นครราชสีมาที่ ๒

เอกสารแนบท้ายเอกสารประกวดราคาอิเล็กทรอนิกส์ ข้อ ๑.๑๖
การจ้างช่วง

ตามประกาศฯ ที่ ลงวันที่

ภายหลังจากได้มีการลงนามสัญญาจ้างแล้ว ห้ามผู้รับจ้างเองงานทั้งหมดหรือแต่บางส่วนตามสัญญาไปจ้างช่วงให้ผู้อื่นทำอีกทอดหนึ่ง เว้นแต่การจ้างช่วงงานแต่บางส่วนที่ได้รับอนุญาตเป็นหนังสือจากผู้ว่าจ้างแล้ว การที่ผู้ว่าจ้างได้อนุญาตให้จ้างช่วงงานแต่บางส่วนดังกล่าวนี้ ไม่เป็นเหตุให้ผู้รับจ้างหลุดพ้นจากความรับผิดหรือพันธะหน้าที่ตามสัญญา และผู้รับจ้างจะยังคงต้องรับผิดในความผิดและความประมาทเลินเล่อของผู้รับจ้างช่วงหรือของตัวแทนหรือลูกจ้างของผู้รับจ้างช่วงนั้นทุกประการ



กรณีผู้รับจ้างไปจ้างช่วงงานแต่บางส่วน โดยฝ่าฝืนความในวรรคหนึ่ง ผู้รับจ้างต้องชำระค่าปรับให้แก่ผู้ว่าจ้างเป็นจำนวนเงินในอัตราร้อยละ ๑๐ (สิบ) ของวงเงินของงานที่จ้างช่วงตามสัญญา ทั้งนี้ไม่ตัดสิทธิผู้ว่าจ้างในการบอกเลิกสัญญา

๐๙๗

(นายธีรพันธ์ ภูมิรัตนประพิณ)
ผอ.ขท.นครราชสีมาที่ ๒

เอกสารแนบท้ายเอกสารประกวดราคาอิเล็กทรอนิกส์ ข้อ ๑.๑๗
ตามประกาศที่ ลงวันที่.....

แบบแผนป้ายประชาสัมพันธ์งานก่อสร้าง ที่ผู้รับจ้างจะต้องจัดทำและติดตั้งตามมติ ครม.
ที่ นร.๐๕๐๕/ว๒๗ ลงวันที่ ๒๘ มกราคม ๒๕๕๑

	<p style="text-align: center;">ประกาศ</p> <p>ชื่อหน่วยงาน แขวงทางหลวงนครราชสีมาที่ ๒ ที่อยู่ ถ.สุรนารายณ์ ต.ในเมือง อ.เมืองนครราชสีมา จ.นครราชสีมา ๓๐๐๐๐</p>
<p>งานก่อสร้าง จ้างก่อสร้างงานก่อสร้างเพิ่มประสิทธิภาพทางหลวง</p> <p>ลักษณะงานก่อสร้าง</p> <p>จ้างก่อสร้างงานปรับปรุงภูมิทัศน์และสถาปัตยกรรมทางหลวง ทางหลวงหมายเลข ๒ ตอนควบคุม ๐๒๐๑ ตอน มวกเหล็ก - บ่อทอง ที่ กม.๕๘+๐๐๐ RT. ปริมาณงาน ๑ แห่ง</p> <p>ผู้รับจ้าง บริษัท..... ที่อยู่.....โทร.....</p> <p>สัญญาเลขที่.....ลงวันที่ วันเริ่มต้นสัญญา.....นับถัดจากวันที่ได้รับหนังสือแจ้งให้เริ่มทำงาน... วันสิ้นสุดสัญญา.....ส่วนที่ ๑ ภายใน ๙๐ วัน นับถัดจากวันที่ได้รับ หนังสือแจ้งให้เริ่มทำงาน ส่วนที่ ๒ ภายใน ๑ ปี (๓๖๕ วัน) นับถัด จากวันตรวจรับพัสดุในงานส่วนที่ ๑ แล้วเสร็จ.....</p> <p>ระยะเวลาก่อสร้าง.....ตามเอกสารแนบ.....วัน</p> <p>วงเงินค่าก่อสร้าง.....บาท</p> <p>ผู้ควบคุมงาน ๑.โทร..... ๒.โทร..... ๓.โทร.....</p> <p>สำนักงานสนาม/เบอร์โทรติดต่อ โทร.โทรสาร.</p> <p>เจ้าหน้าที่บริษัท/วิศวกรผู้รับจ้าง ๑.โทร..... ๒.โทร.....</p> <p style="text-align: right;"> (นายธีรพันธ์ ภูมิรัตนประพิณ) ผอ.ขท.นครราชสีมาที่ ๒</p> <p style="text-align: center;">กำลังก่อสร้างด้วยเงินภาษีอากรของประชาชน</p>	

หมายเหตุ

ผู้รับจ้างจะต้องจัดทำป้ายประชาสัมพันธ์ดังกล่าวและติดตั้งป้ายขนาดไม่น้อยกว่า ๒.๔๐ X ๓.๖๐ เมตร ขนาดอักษรโตพอสมควรเห็นได้ชัดเจน ณ จุดเริ่มต้นและจุดสิ้นสุดงานก่อสร้างอย่างน้อย ๒ จุด โดยให้ผู้ควบคุมงาน เป็นผู้กำหนดจุดติดตั้ง และดำเนินการให้แล้วเสร็จก่อนลงมือทำงาน

ตามเอกสารประกวดราคาอิเล็กทรอนิกส์ ข้อ ๑.๑๘
รายละเอียดและหลักเกณฑ์งานบริหารการจราจรในระหว่างการก่อสร้าง (กรณีเข้าป้าย)

ประกาศ เลขที่ ลงวันที่

๑. ข้อกำหนดเครื่องหมายควบคุมการจราจร

ผู้รับจ้างจะต้องจัดเตรียมและติดตั้งป้ายจราจรในพื้นที่ที่มีการก่อสร้าง หรือบูรณะทาง หรือสะพาน ตามคู่มือเครื่องหมายควบคุมการจราจรในงานก่อสร้าง งานบูรณะ และงานบำรุงรักษาทางหลวงแผ่นดิน (มีนาคม ๒๕๖๑) ของกรมทางหลวง ซึ่งแผ่นป้ายจราจรทั้งป้ายแนะนำ ป้ายเตือน และป้ายบังคับ รวมถึงแผงตั้ง ต้องทำจากแผ่นเหล็กอบสังกะสีหนาไม่น้อยกว่า ๑.๒ มิลลิเมตร (เฉพาะแผงตั้งอาจใช้แผ่นโพลีคาร์บอเนต ความหนาไม่น้อยกว่า ๖ มิลลิเมตร แทนได้) ปิดทับด้วยแผ่นวัสดุสะท้อนแสงที่มีค่าสะท้อนแสงไม่ต่ำกว่าระดับ ๙ ตามมาตรฐาน มอก.๖๐๖-๒๕๔๙ หรือ ASTM D ๔๙๕๖-๒๐๑๙ (Type ๙)

๒. ความรับผิดชอบของผู้รับจ้าง

๒.๑ ผู้รับจ้างต้องจัดทำแผนการปฏิบัติงานความปลอดภัยในการทำงานให้สอดคล้องกับระดับการจัดการความปลอดภัยในการทำงาน และจัดทำแผนการจัดการจราจรระหว่างการก่อสร้างให้สอดคล้องกับสภาพพื้นที่ และแผนงานก่อสร้างอย่างละเอียดและชัดเจน แล้วเสนอผู้ว่าจ้างผ่านผู้ควบคุมงานเพื่อพิจารณาให้ความเห็นชอบก่อนดำเนินการก่อสร้าง

๒.๒ ผู้รับจ้างต้องดำเนินการตามแผนปฏิบัติงานที่ได้เสนอไว้กับผู้ว่าจ้างอย่างเคร่งครัดและสอดคล้องกับกฎหมาย ระเบียบ และคู่มือที่เกี่ยวข้องกับความปลอดภัย พร้อมรายงานผลการดำเนินงานตามแผนดังกล่าวให้ผู้ควบคุมงานรับทราบอย่างน้อยสัปดาห์ละครั้ง หากสภาพแวดล้อมบริเวณโครงการก่อสร้างมีความเสี่ยงที่จะเกิดความปลอดภัยกับเจ้าหน้าที่ผู้ปฏิบัติงาน และ/หรือ ประชาชนผู้ใช้เส้นทาง เมื่อผู้ควบคุมงานแจ้งเป็นหนังสือให้ผู้รับจ้างหรือตัวแทนปรับปรุงมาตรการความปลอดภัยในการทำงาน และ/หรือ ติดตั้งป้ายอุปกรณ์จราจรเพิ่มเติม ผู้รับจ้างต้องปฏิบัติตามโดยไม่ชักช้า ทั้งนี้ผู้รับจ้างไม่มีสิทธิ์เรียกร้องค่าดำเนินการในส่วนนี้เพิ่มเติมจากผู้ว่าจ้าง หากไม่ดำเนินการผู้ว่าจ้างมีสิทธิสั่งหยุดงานโดยไม่ถือเป็นเหตุในการขยายอายุสัญญา และถือเป็นความผิดของผู้รับจ้าง

๒.๓ ผู้รับจ้างต้องส่งมอบป้ายและอุปกรณ์จราจรตามมาตรฐานกรมทางหลวง ได้แก่ ป้ายจราจรกำแพงคอนกรีต (Concrete Barrier) และแผงผ้าใบ กำแพงพลาสติก (Plastic Barrier) กรวย เสาจราจรล้มลุก แผงตั้งหลักนำทาง และไฟกะพริบ ตามจำนวนที่กำหนดแต่ละรายการ ให้ผู้ว่าจ้างตรวจสอบในวันเริ่มต้นสัญญา หรือนับถัดจากวันที่แจ้งให้เริ่มทำงาน หากไม่ดำเนินการผู้ว่าจ้างมีสิทธิสั่งหยุดงานโดยไม่ถือเป็นเหตุในการขยายอายุสัญญา

๒.๔ เครื่องหมายควบคุมการจราจร หากเกิดการชำรุด หรือเสียหายอันเนื่องมาจากสาเหตุใดก็ตาม ผู้รับจ้างต้องรีบจัดทำหรือจัดหาติดตั้งทดแทนให้อยู่ในสภาพเรียบร้อยสมบูรณ์ทันทีเมื่อตรวจพบ

๒.๕ เมื่อป้ายและอุปกรณ์จราจรใด หมดความจำเป็นให้ผู้รับจ้างดำเนินการรื้อถอนและนำออกไปจากพื้นที่ก่อสร้างโดยทันที

๒.๖ ผู้รับจ้างต้องจัดการให้ป้ายอยู่ในสภาพที่ดีและครบถ้วนตาม คู่มือเครื่องหมายควบคุมการจราจรในงานก่อสร้าง งานบูรณะ และงานบำรุงรักษาทางหลวงแผ่นดิน (มีนาคม ๒๕๖๑) ของกรมทางหลวง และพร้อมให้ผู้ว่าจ้างตรวจสอบความเรียบร้อยตลอดเวลา

๒.๗ หากเกิดอุบัติเหตุใดๆ ในพื้นที่และเส้นทางที่ได้รับมอบพื้นที่ทำงานจากผู้ว่าจ้างไปดำเนินการแล้ว ผู้รับจ้างต้องรับผิดชอบในผลแห่งอุบัติเหตุที่เพียงฝ่ายเดียวทั้งทางแพ่งและทางอาญา

๓. หลักเกณฑ์การคิดคำนวณและจ่ายค่างาน

๓.๑ กรมทางหลวงจะจ่ายค่างานบริหารการจราจรในระหว่างการก่อสร้างเป็นแบบเหมาจ่าย โดยจะจ่ายให้ในการตรวจรับงานเป็นอัตราร้อยละตามสัดส่วนร้อยละของผลงานที่ทำได้ในงวดนั้นๆ จากผลงานทั้งโครงการ ทั้งนี้จะจ่ายครบร้อยละ ๑๐๐ เมื่องานโครงการแล้วเสร็จตามสัญญา

๓.๒ ในกรณีที่เครื่องหมายควบคุมการจราจรชำรุด หรือสูญหาย ไม่ถูกต้องครบถ้วนตามที่กำหนดไว้ในคู่มือเครื่องหมายควบคุมการจราจรในงานก่อสร้าง งานบูรณะ และงานบำรุงรักษาทางหลวงแผ่นดิน (มีนาคม ๒๕๖๑) ของกรมทางหลวง ถือว่าผู้รับจ้างทำงานในงวดนั้นไม่ถูกต้องตามสัญญา ผู้รับจ้างไม่มีสิทธิส่งมอบงานงวดนั้น ผู้ว่าจ้างมีสิทธิที่จะไม่ตรวจรับงานก่อสร้างในงวดนั้น หรือผู้ว่าจ้างมีสิทธิสั่งหยุดงานโดยไม่ถือเป็นเหตุในการขอขยายอายุสัญญา จนกว่าผู้รับจ้างจะดำเนินการติดตั้งเครื่องหมายควบคุมการจราจรให้ถูกต้องครบถ้วนตามคู่มือเครื่องหมายควบคุมการจราจรในงานก่อสร้าง งานบูรณะ และงานบำรุงรักษาทางหลวงแผ่นดิน (มีนาคม ๒๕๖๑) ของกรมทางหลวง ทั้งนี้ผู้รับจ้างไม่มีสิทธิเรียกร้องค่าเสียหายใดๆ เนื่องจากกรณีดังกล่าวจากผู้ว่าจ้าง

หากกรมทางหลวงยังมีความจำเป็นที่จะต้องมีเครื่องหมายควบคุมการจราจรนั้นต่อไปอีก ผู้รับจ้างจะต้องจัดหาทดแทนให้ครบถ้วนถูกต้อง โดยผู้รับจ้างเป็นผู้รับผิดชอบค่าใช้จ่ายในการนี้ทั้งสิ้น มิฉะนั้นผู้รับจ้างจะไม่มีสิทธิส่งมอบงานและเบิกจ่ายค่างานส่วนที่เหลือในงวดต่อไป

๓.๓ กรณีที่ผู้รับจ้างไม่สามารถส่งมอบป้ายและอุปกรณ์จราจร ตามข้อ ๒.๓ ได้ครบถ้วนในวันเริ่มต้นสัญญา หรือนับถัดจากวันที่แจ้งให้เริ่มทำงาน ผู้รับจ้างจะต้องเสียค่าปรับให้ผู้ว่าจ้างใน อัตราร้อยละ (ร้อยละ ๐.๒๕ ของราคาค่างานบริหารการจราจรในระหว่างการก่อสร้าง) บาท ถึงวันที่ผู้รับจ้างส่งมอบอุปกรณ์จราจร ตามข้อ ๒.๓ ได้ครบถ้วน

๓.๔ รูปแบบการติดตั้งป้ายและอุปกรณ์ตาม คู่มือเครื่องหมายควบคุมการจราจรในงานก่อสร้างงานบูรณะ และงานบำรุงรักษาทางหลวงแผ่นดิน (มีนาคม ๒๕๖๑) ของกรมทางหลวง เป็นเพียงมาตรฐานเบื้องต้นสำหรับงานก่อสร้าง สามารถปรับใช้ให้สอดคล้องกับสภาพพื้นที่ก่อสร้างได้ตามความเหมาะสม ทั้งนี้เพื่อให้ผู้สัญจรผ่านเส้นทางที่อยู่ระหว่างการก่อสร้างมีความปลอดภัยมากขึ้น

๓.๕ ข้อความใดในคู่มือเครื่องหมายควบคุมการจราจรในงานก่อสร้าง งานบูรณะ และงานบำรุงรักษาทางหลวงแผ่นดิน (มีนาคม ๒๕๖๑) ของกรมทางหลวง ที่ขัดแย้งกับข้อความตามรายละเอียดและหลักเกณฑ์งานบริหารการจราจรในระหว่างการก่อสร้าง ให้ใช้ข้อความตามรายละเอียดและหลักเกณฑ์งานบริการการจราจรในระหว่างการก่อสร้างนี้แทน

(นายธีรพันธ์ ภูมิรัตนประพิณ)
ผอ.ขท.นครราชสีมาที่ ๒

เอกสารแนบท้ายเอกสารประกวดราคาจ้างด้วยวิธีประกวดราคาอิเล็กทรอนิกส์ ข้อ ๑.๑๙

ข้อกำหนดผลการทดสอบค่าความสามารถในการรับกำลังอัดของคอนกรีต

ตามประกาศฯ ที่ ลงวันที่

ค่าความสามารถในการรับกำลังอัด (Compressive Strength) ของคอนกรีต ให้ใช้ผลการทดสอบ
แท่งคอนกรีตมาตรฐานทรงลูกบาศก์ขนาด ๑๕ x ๑๕ x ๑๕ เซนติเมตร ที่อายุ ๒๘ วัน เป็นเกณฑ์ในกรณีที่เกิด
การทดสอบ แท่งคอนกรีตมาตรฐานที่อายุน้อยกว่า ๒๘ วัน ได้ค่าความสามารถในการรับกำลังอัดไม่น้อยกว่าค่า
กำลังอัดที่กำหนดไว้ในแบบให้ถือว่าคอนกรีตนั้น มีความสามารถในการรับกำลังอัดที่อายุ ๒๘ วัน ตามข้อกำหนด

๒๘

(นายธีรพันธ์ ภูมิรัตนประพิณ)

ผอ.ขท.นครราชสีมาที่ ๒

เอกสารแนบท้ายเอกสารประกวดราคาอิเล็กทรอนิกส์ ข้อ ๑.๒๐

มาตรฐานฝีมือช่าง

ตามประกาศฯ ที่ ลงวันที่

๑. ต้องมีเจ้าหน้าที่เกษตร ระดับวุฒิปริญญาตรี สาขาวิชาการเกษตรหรือเทียบเท่า ซึ่งเป็นพนักงานที่ปฏิบัติงานกับผู้รับจ้าง และต้องเป็นพนักงานของห้าง/บริษัท มาแล้วอย่างน้อยไม่ต่ำกว่า ๖ เดือน และมีหนังสือรับรองการหักภาษี โดยให้แนบเอกสารหลักฐานดังกล่าวข้างต้นหรือเอกสารที่เกี่ยวข้องในวันที่ยื่นเอกสารประกวดราคาอิเล็กทรอนิกส์ (e – bidding)

๒. ต้องมีเจ้าหน้าที่ภูมิสถาปนิก ตั้งแต่ระดับภาคีภูมิสถาปนิกขึ้นไป โดยให้แนบเอกสารหลักฐานในวันที่ยื่นเอกสารประกวดราคาอิเล็กทรอนิกส์ (e – bidding)

๓. ต้องมีเจ้าหน้าที่วิศวกรโยธา ตั้งแต่ระดับภาคีวิศวกรขึ้นไป สำหรับงานที่มีงานวิศวกรรมควบคุมงานด้านวิศวกรรมโยธา โดยให้แนบเอกสารหลักฐานหนังสือรับรองในวันที่ยื่นเอกสารประกวดราคา (e – bidding)

๔. ต้องมีрукขกรหรือผู้เชี่ยวชาญด้านการตัดแต่งและดูแลรักษาต้นไม้ใหญ่สำหรับโครงการปรับปรุงภูมิทัศน์ที่มีต้นไม้ใหญ่ โดยมีคุณสมบัติ ดังนี้

(๑) ผ่านการฝึกอบรม ในโครงการอบรมเชิงปฏิบัติการที่เกี่ยวกับการตัดแต่งและดูแลรักษาต้นไม้ใหญ่ ซึ่งจัดโดยสถาบัน องค์การภาครัฐหรือเอกชนที่เป็นที่ยอมรับ และได้รับใบรับรองจากการอบรม โดยหลักสูตรดังกล่าวต้องมีระยะเวลาการฝึกอบรมไม่น้อยกว่า ๓๐ ชั่วโมง หรือ

(๒) มีประสบการณ์ทำงานด้านการตัดแต่งและดูแลรักษาต้นไม้ใหญ่ไม่น้อยกว่า ๑๐ ปี และมีผลงานการตัดแต่งและดูแลรักษาต้นไม้ใหญ่ด้วยวิธีที่ถูกต้อง อย่างน้อย ๑ โครงการ โดยมีรายละเอียดผลงานชี้แจงเป็นลายลักษณ์อักษร พร้อมทั้งมีหนังสือรับรองจากหน่วยงานภาครัฐหรือเอกชนที่มีการปฏิบัติงานด้านภูมิทัศน์และเป็นที่ยอมรับ

๕๗

(นายธีรพันธ์ ภูมิรัตนประพิณ)
ผอ.ขท.นครราชสีมาที่ ๒

เอกสารแนบท้ายเอกสารประกวดราคาอิเล็กทรอนิกส์ ข้อ ๑.๒๑
บัญชีรายละเอียดมาตรฐานควบคุมการก่อสร้างแนบท้ายประกาศ
ตามประกาศฯ ที่ ลงวันที่

๑. แบบแปลน จำนวน ๑ ชุด
๔. รายการละเอียดและข้อกำหนดการก่อสร้างทางหลวง เล่มที่ ๑ และเล่มที่ ๒
๕. รายการละเอียดและข้อกำหนดการจัดทำเครื่องหมายจราจรบนผิวทาง ฉบับกรกฎาคม ๒๕๕๑
๖. คู่มือเล่มที่ ๓ เครื่องหมายควบคุมการจราจรในงานก่อสร้าง งานบูรณะ และงานบำรุงรักษาทางหลวง
แผ่นดิน มีนาคม ๒๕๖๑
๗. คู่มือการใช้อุปกรณ์ควบคุมการจราจรบริเวณพื้นที่ก่อสร้าง

(นายธีรพันธ์ ภูมิรัตนประพิณ)
ผอ.ขท.นครราชสีมาที่ ๒

เอกสารแนบท้ายเอกสารประกวดราคาอิเล็กทรอนิกส์ ข้อ ๑.๒๒
เงื่อนไขการลงนามในสัญญา
ตามประกาศฯ ที่ ลงวันที่

การจัดซื้อหรือการจัดจ้างครั้งนี้จะมีการลงนามในสัญญาหรือข้อตกลงเป็นหนังสือได้ต่อเมื่อพระราชบัญญัติงบประมาณรายจ่ายประจำปีงบประมาณ พ.ศ.๒๕๖๗ มีผลใช้บังคับ และได้รับจัดสรรงบประมาณรายจ่ายประจำปีงบประมาณ พ.ศ.๒๕๖๗ จากสำนักงบประมาณแล้ว สำหรับกรณีที่ไม่ได้รับการจัดสรรงบประมาณรายจ่ายเพื่อการจัดทำในครั้งดังกล่าวส่วนราชการสามารถยกเลิกการจัดหาได้โดยผู้ยื่นข้อเสนอราคาจะเรียกร้องสิทธิหรือค่าเสียหายใดๆ จากกรมทางหลวงมิได้

๕๗

(นายธีรพันธ์ ภูมิรัตนประพิณ)
ผอ.ขท.นครราชสีมาที่ ๒

เอกสารประกวดราคาจ้างก่อสร้างด้วยวิธีประกวดราคาอิเล็กทรอนิกส์ ข้อ ๑.๒๓

ข้อ ๔ (ก) ค่าจ้างและการจ่ายเงิน

ตามประกาศฯ ที่ ลงวันที่

จ้างก่อสร้างงานปรับปรุงภูมิทัศน์และสถาปัตยกรรมทางหลวง ทางหลวงหมายเลข ๒ ตอนควบคุม ๐๒๐๑ ตอน
มวกเหล็ก - บ่อทอง ที่ กม.๕๘+๐๐๐ RT. ปริมาณงาน ๑ แห่ง

กรมทางหลวง จะแบ่งจ่ายเงินค่างานออกเป็น ๒ ส่วน ตามรายละเอียดดังนี้

๑. งานส่วนที่ ๑ กรมทางหลวงจะจ่ายเงินเมื่อผู้รับจ้างทำงานปรับปรุงภูมิทัศน์และสถาปัตยกรรม
ทางหลวงตามรูปแบบที่กำหนดแล้วเสร็จภายใน ๙๐ วัน นับถัดจากวันที่ได้รับหนังสือแจ้งให้เริ่มทำงาน

กรมทางหลวงจะจ่ายค่าจ้างต่อหน่วยของงานแต่ละรายการที่ได้ทำสำเร็จจริงตามราคาต่อหน่วยที่
กำหนดไว้ในใบแจ้งปริมาณงานและราคา ตามสัญญาข้อ ๔ ก. ค่าจ้างและการจ่ายเงิน

๒. งานส่วนที่ ๒ งานบำรุงรักษา กรมทางหลวงจะจ่ายเงินค่าดูแลรักษาโดยกำหนดการจ่ายเงิน
ออกเป็น ๔ งวด ดังนี้

งวดที่ ๑ ภายใน ๙๐ (๓ เดือน) วัน นับถัดจากวันทำงานปรับปรุงภูมิทัศน์ (งานส่วนที่ ๑)
แล้วเสร็จและทำการดูแลรักษาตามเงื่อนไขที่กำหนด

งวดที่ ๒ ภายใน ๑๘๐ (๖ เดือน) วัน นับถัดจากวันทำงานปรับปรุงภูมิทัศน์ (งานส่วนที่ ๑)
แล้วเสร็จและทำการดูแลรักษาตามเงื่อนไขที่กำหนด

งวดที่ ๓ ภายใน ๒๗๐ (๙ เดือน) วัน นับถัดจากวันทำงานปรับปรุงภูมิทัศน์ (งานส่วนที่ ๑)
แล้วเสร็จและทำการดูแลรักษาตามเงื่อนไขที่กำหนด

งวดที่ ๔ ภายใน ๓๖๕ (๑๒ เดือน) วัน นับถัดจากวันทำงานปรับปรุงภูมิทัศน์ (งานส่วนที่ ๑)
แล้วเสร็จและทำการดูแลรักษาตามเงื่อนไขที่กำหนด

(นายธีรพันธ์ ภูมิรัตนประพิณ)

ผอ.ขท.นครราชสีมาที่ ๒

ตามเอกสารประกวดราคาอิเล็กทรอนิกส์ ข้อ ๑.๒๔
หนังสือมอบอำนาจ

เรื่อง

เขียนที่
วันที่ เดือน พ.ศ.

โดยหนังสือฉบับนี้ ข้าพเจ้า อายุ ปี
เชื้อชาติ สัญชาติ บุตร นาย/นาง
อยู่บ้านเลขที่ หมู่ แขวง/ตำบล เขต/อำเภอ
จังหวัด เบอร์โทรศัพท์

ได้มอบอำนาจให้ อายุ ปี
เชื้อชาติ สัญชาติ บุตร นาย/นาง
อยู่บ้านเลขที่ หมู่ แขวง/ตำบล เขต/อำเภอ
จังหวัด เบอร์โทรศัพท์

เป็นผู้มีอำนาจจัดการ
แทนข้าพเจ้าจนเสร็จการ และข้าพเจ้ายอมรับผิดชอบในการที่ผู้รับมอบอำนาจได้ทำไปตามที่มอบอำนาจนี้
เสมือนหนึ่งข้าพเจ้าได้ทำการด้วยตนเอง เพื่อเป็นหลักฐานข้าพเจ้าได้ลงลายมือชื่อหรือพิมพ์ลายนิ้วมือไว้เป็น
สำคัญต่อหน้าพยานแล้ว

ลงชื่อ ผู้มอบอำนาจ
(.....) ตัวบรรจง

ลงชื่อ ผู้มอบอำนาจ
(.....) ตัวบรรจง

ลงชื่อ ผู้มอบอำนาจ
(.....) ตัวบรรจง

ลงชื่อ ผู้มอบอำนาจ
(.....) ตัวบรรจง

(นายธีรพันธ์ ภูมิรัตนประพิณ)
ผอ.ขท.นครราชสีมาที่ ๒

หมายเหตุ กรุณาเขียนให้ชัดเจนและระบุข้อความให้ครบถ้วน